

MEMÒRIA 2007

DE LA SECRETARIA GENERAL SOBRE LA GESTIÓ MUNICIPAL



MEMÒRIA 2007 DE LA SECRETARIA GENERAL SOBRE LA GESTIÓ MUNICIPAL



AJUNTAMENT DE
TARRAGONA

Edita: AJUNTAMENT DE TARRAGONA
Secretaria General

Amb la col·laboració de l'Arxiu Municipal
Disseny i Maquetació: Gabinet de Disseny Gràfic i Autoedició
Imprimeix:
D.L.T:

CAPÍTOL I	ÀREA DE PRESIDÈNCIA	
	COMUNICACIÓ I PREMSA	7
	ENTITAT MUNICIPAL DESCENTRALITZADA DE LA CANONJA	8
	GABINET DE DISSENY GRÀFIC I AUTOEDICIÓ	9
	GUÀRDIA URBANA	14
	INFORMÀTICA	25
	PROTECCIÓ CIVIL	34
	RELACIONS CIUTADANES	37
	SOCIETAT DE LA INFORMACIÓ	46
	TRÀNSIT I MULTES	47
	TRANSPORTS	49
CAPÍTOL II	ÀREA DE GESTIÓ ECONÒMICA, PRESSUPOSTÀRIA I SERVEIS CENTRALS	
	AIGÜES	51
	ASSESSORIA JURÍDICA	52
	COMPRES I CONTROL DE DESPESES.....	56
	COMPTABILITAT I PRESSUPOSTOS	62
	CONTRACTACIÓ	68
	CONTRIBUCIONS ESPECIALS I QUOTES URBANÍSTIQUES	77
	ESTADÍSTICA	79
	FORMACIÓ	80
	GABINET TÈCNIC FISCAL	82
	IMPOST DE BÉNS IMMOBLES	83
	IMPOST SOBRE ACTIVITATS ECONÒMIQUES	84
	IMPOST SOBRE L'INCREMENT DEL VALOR DELS TERRENYS	
	DE NATURALESA URBANA	85
	IMPOST SOBRE VEHICLES DE TRACCIÓ MECÀNICA	86
	INSPECCIÓ FISCAL.....	88
	OFICINA MUNICIPAL D'ATENCIÓ AL CIUTADÀ	89
	OFICINA D'ATENCIÓ AL CONTRIBUENT	92
	ORDENACIÓ ADMINISTRATIVA I CORPORATIVA	94
	PREUS PÚBLICS I TAXES SOBRE LA PROPIETAT URBANA	103
	RECURSOS HUMANS I GESTIÓ DE PERSONAL	105
	SERVEI D'ARXIU I DOCUMENTACIÓ MUNICIPAL	155
	SERVEI D'ASSESSORAMENT D'INTERVENCIÓ I	
	FISCALITZACIÓ DE LA GESTIÓ ECONÒMICA	164
	SERVEI DE PREVENCIÓ DE RISCOS LABORALS	174
	TAXES I PREUS PÚBLICS	179
	TAXES PER OBERTURA D'ESTABLIMENTS	181
	TRESORERIA	182

CAPÍTOL III	ÀREA DE PROMOCIÓ I ESTRATÈGIES DE CIUTAT I PROJECCIÓ EXTERIOR	
	MERCATS	193
	OFICINA MUNICIPAL D'INFORMACIÓ AL CONSUMIDOR	194
	PROMOCIÓ COMERCIAL-ECONÒMICA	195
	RELACIÓ AMB EMPRESES MUNICIPALS	200
	SERVEI MUNICIPAL D'OCUPACIÓ	203
	TURISME	212
CAPÍTOL IV	ÀREA DE TERRITORI	
	BÉNS I DOMINI PÚBLIC.....	217
	BRIGADA MUNICIPAL	236
	DISCIPLINA URBANÍSTICA	243
	ENGINYERIA DE CAMINS.....	244
	ENGINYERIA INDUSTRIAL	247
	INSPECCIÓ D'OBRES.....	250
	LLICÈNCIES D'OBERTURA D'ESTABLIMENTS.....	251
	LLICÈNCIES D'OBRES.....	254
	MEDI AMBIENT	259
	NETEJA PÚBLICA	261
	SECCIÓ TÈCNICA D'ARQUITECTURA	264
	SECCIÓ TÈCNICA D'URBANISME I D'INFORMES DE LLICÈNCIES.....	269
	URBANISME PLANEJAMENT I URBANISME GESTIÓ	275
CAPÍTOL V	ÀREA DE SERVEIS A LA PERSONA	
	COOPERACIÓ	297
	ESPORTS.....	300
	INSTITUT MUNICIPAL DE SERVEIS SOCIALS	302
	JOVENTUT.....	340
	LABORATORI	341
	POLÍTIQUES D'IGUALTAT	345
	SANITAT.....	346
	SERVEIS SOCIALS	347
CAPÍTOL VI	ÀREA DE CULTURA, PATRIMONI I ENSENYAMENT	
	CULTURA - FESTES.....	351
	ENSENYAMENT	356
	MUSEU D'HISTÒRIA (PATRIMONI HISTÒRIC).....	374

Com tots els anys i en compliment del disposat a l'article 149 del Reglament d'organització, funcionament i règim jurídic de les entitats locals, aquesta Secretaria General ha redactat la memòria anual, que conté l'activitat municipal durant l'any 2007 i que a continuació es detalla.



Guardia U

Guardia Urbana

Guàrdia

Guà

COMUNICACIÓ I PREMSA

Des de **COMUNICACIÓ I PREMSA** s'ha realitzat les següents tasques:

COMUNICACIÓ EXTERNA

La comunicació de l'Ajuntament cap a l'exterior s'ha concretat essencialment amb notes de premsa, rodes de premsa, atenció als mitjans i informació al web municipal.

En el decurs del 2007 els consellers de l'equip de govern han realitzat 325 rodes de premsa. Les més freqüents van ser per informar de temes relacionats amb les juntes de govern, Cultura, Festes, Medi Ambient i Patrimoni.

El nombre de notes de premsa i dossiers que s'han tramès als mitjans de comunicació ha estat de 780. Les actuacions de la Guàrdia Urbana, actes de l'Alcaldia, Cultura, Festes, Patrimoni, Urbanisme i Medi Ambient són les àrees que han generat més informació.

El Gabinet de Premsa ha elaborat i tramès informació sol·licitada pels mitjans de comunicació, tant de la nostra ciutat com de fora de Tarragona.

Tota la informació es fa arribar als mitjans acreditats davant el Gabinet de Premsa –diaris, gratuïts, emissores de ràdio, televisions, agències i corresponsals.

Durant tot l'any s'han redactat notícies de l'Ajuntament que s'han penjat al web municipal.

COMUNICACIÓ INTERNA

Des del 2006, el recull de premsa ha passat de ser amb paper a digital. Aquest servei el realitza diàriament una empresa externa contractada per l'Ajuntament.

D'altra banda, s'han elaborat sis números de la publicació interna @juntament adreçada als treballadors municipals.

ENTITAT MUNICIPAL DESCENTRALITZADA DE LA CANONJA

L'ENTITAT MUNICIPAL DESCENTRALITZADA DE LA CANONJA ha desenvolupat les següents activitats:

• Sessions ordinàries celebrades	5
• Sessions extraordinàries celebrades	5
• Resolucions adoptades per l'Alcaldia	863
• Manaments de pagament lliurats	1.965
• Manaments d'ingrés lliurats.....	1.042
• Tramitació llicències obres menors	67
• Tramitació llicències obres majors	25
• Tramitació llicències obertura d'establiments.....	22
• Defuncions tramitades.....	35
• Tramitació llicències obres cementiri.....	24
• Concessió nínxols cementiri municipal.....	14
• Expedient canvi titularitat nínxols	17
• Expedients trasllat de despulles	6
• Incineracions tramitades	2
• Registre entrada documents.....	2.165
• Registre sortida documents	1.145
• Certificats expedits	80
• Informes d'estadística	848
• Expedients modificació crèdits tramitats	5
• Expedients concessió i baixa de guals.....	36
• Canvi de nom guals.....	4
• Taxes (ocupació via pública, etc.)	335
• Taxes (obertura rasa)	37
• Utilització poliesportiu (equips).....	38
• Altes impost de circulació.....	8

GABINET DE DISSENY GRÀFIC I AUTOEDICIÓ

El **GABINET DE DISSENY GRÀFIC I AUTOEDICIÓ** ha realitzat els següents treballs:

DISSENY, PUBLICACIÓ I MANTENIMENT DE CONTINGUTS AL WEB DE L'AJUNTAMENT (www.tarragona.cat)

BUTLLETÍ MUNICIPAL

9 números, del núm. 255 al 263

AGENDA CULTURAL "PÚBLICS" de gener a desembre (periodicitat mensual).

EXPOSICIONS A L'ANTIC AJUNTAMENT de gener a desembre.

PROGRAMACIÓ DEL TEATRE METROPOL: Hivern i Primavera.

Festivals d'Estiu Tarragona 2007

PROGRAMACIÓ FESTES: Sant Magí 07 i Santa Tecla 07

BASES: Cartell Carnaval 2007, convocatòries del Departament de Personal, concurs Internacional de focs artificials Ciutat de Tarragona 2007, subvencions de l'Àrea de Cultura, subvencions Esports 2007, parc infantil de Nadal

ACTES DE L'11 DE SETEMBRE

ELECCIONS MUNICIPALS 2007

Jornada Consell Escolar Municipal

Jornada Projecte Educatiu de Ciutat

ESCOLES BRESSOL

AGENDA 21

CATÀLEG DE PUBLICACIONS DE L'HEMEROTECA MUNICIPAL

Preparació de continguts per al Servei d'Arxiu i Documentació Municipal

XAT AMB L'ALCALDE

El web de l'Ajuntament ha rebut un total de: 854.316 visites anuals, 71.193 visites de mitjana mensual, 2.373 visites de mitjana diària.

GABINET DE DISSENY GRÀFIC I AUTOEDICIÓ

PRESENTACIONS MULTIMÈDIA- INTERACTIUS: Visita Virtual del Teatre Metropol, CD-ROM Memòria Secretaria General 2006, fotos i galeria Flash de la plaça del pàrquing Jaume I, fotos i galeria Flash del Centre Cívic de la Part Alta, resultats Eleccions Municipals 2007, fotos i galeria Flash del Cartipàs municipal i Flash "L'Arbre dels desitjos".

DISSENY I MAQUETACIÓ DE PUBLICACIONS en suport paper

BUTLLETÍ TARRAGONA MUNICIPAL: Núm. 255, gener/febrer, 40 pàg. • Núm. 256, març, 40 pàg. • Núm. 257, abril, 40 pàg. • Núm. 258, juny, 40 pàg. • Núm. 259, juliol/agost, 40 pàg. • Núm. 260, setembre, 40 pàg. • Núm. 261, octubre, 40 pàg. • Núm. 262, novembre, 40 pàg. • Núm. 263, desembre, 40 pàg.

COMUNICACIÓ INTERNA AJUNTAMENT: • Núm. 23, gener, 4 pàg. • Núm. 24, març, 4 pàg. • Núm. 25, maig, 4 pàg. • Núm. 26, juny, 4 pàg. • Núm. 27, setembre, 4 pàg. • Núm. 28, octubre, 4 pàg. • Núm. 29, desembre, 4 pàg.

CONVENI LABORAL DE L'AJUNTAMENT DE TARRAGONA		48 pàg.
MEMÒRIA DE LA SECRETARIA GENERAL 2006	català	356 pàg.
MEMÒRIA DE LA SECRETARIA GENERAL 2006	castellà	356 pàg.
ORDENANCES FISCALS I DE PREUS PÚBLICS		266 pàg.
ORDENANÇA GENERAL DE CONVIVÈNCIA CIUTADANA		198 pàg.
ORDENANZA GENERAL DE CONVIVENCIA CIUDADANA		198 pàg.
PRESSUPOST MUNICIPAL DE L'AJUNTAMENT DE TARRAGONA		322 pàg.
PÚBLICS - Desembre		34 pàg.
PÚBLICS - Gener		34 pàg.
QUADERN DE MULTES (Guàrdia Urbana)		77 pàg.
ROM (Reglament orgànic municipal)		144 pàg.

PER A L'INSTITUT MUNICIPAL DE SERVEIS SOCIALS: Diplomes, programa i cartells del Dia Internacional de la Dona, díptic servei teleassistència, talonari programes suport a la primera infància, cartell curs castellà per a estrangers, fulls volants tallers Campclar natació i massatge per a nadons, fulls Salut Escolar: vacunes, informes família..., tríptic comerç just, diplomes i triptics nouvinguts, targetons: "Cuida't la memòria", "Teleassistència", "Aventura de la vida", diplomes telecentres cursos

GABINET DE DISSENY GRÀFIC I AUTOEDICIÓ

d'internet, cartes "viure i conviure", sol·licituds i atorgaments subvencions projectes cooperació desenvolupament, calendari 2008 campanya "Nocturnos"

ANUNCIS premsa local: DO Tarragona, zona verda Francolí, conferència Alcaldia, Nàstic 07, Setmana Santa, Més Tarragona 3 anys d'informació, piscina del Serrallo, Gràcies Tarragona (col·laboradors Santa Tecla), línia directa amb l'alcalde

CARTELLS EXPOSICIONS "CENTRE CULTURAL EL PALLOL" A L'ANTIGA AUDIÈNCIA 2007: 9 cartells, del gener al novembre

CARTELLS HALL TEATRE METROPOL 2007: 4 cartells

CARTELLS EXPOSICIONS AL PATI DEL REI JAUME I 2007: 10 cartells, del gener al desembre

CARTELLS CINE-CLUB FILMOTECA ANDRÉS DE ANDRÉS: Cartells i fulls volants del gener al desembre

ALTRES CARTELLS: Pinzellades musicals, 7è concurs de prosa, 25 aniversari Escoles Bressol, III Trobada d'Orquestres, Sala de lectura biblioteca de Sant Pere i Sant Pau, 25 anys de l'Esbart Dansaire, Santa Tecla 2007, actes diaris, Pla entorn Sant Salvador, 8 de març, dia de la dona, Ballada de sardanes, Cartells informatius horaris consellers de barris, Cursos per a estrangers, Concert Santa Cecília, Festival de Nadales

PAPERERIA EN GENERAL: 47 models de targetes personals, 32 models de cartes, 16 models targetons personals, 29 programes concerts, 76 targetons d'invitacions, informes Escola Música, horaris museus tardor, primavera, hivern, pel Patronat Turisme, sol·licituds i atorgaments de subvencions, papereria interna en general de diversos departaments

DIPLOMES: Medalla argent Parròquia Sant Pau, cursos laringectomitzats, Medalla Col·legi Enginyers Industrials, Joves Guitarristes, 7è concurs prosa relats de dona, Sant Jordi 2007: distincions, medalles or, argent, fills predilectes, telecentres cursos internet, Motoclub, nouvinguts 2007, Tarraco Party, Pintura La Torreforta, Santa Tecla 2007.

GABINET DE DISSENY GRÀFIC I AUTOEDICIÓ

CONVENIS: Ajuntament / Altadis fons documental arxiu Fàbrica de Tabacs, exposició Tarragona accessible en la via pública i comercial, Ajuntament - MM Barcelona, rehabilitació parròquia de Sant Pau, Ajuntament - Banc de sang i teixits, Ajuntament - El Corte Inglés cases mestres enderrocs, Ajuntament - Fundació Gressol, Ajuntament - Gimnàstic Fons Documental, Part Alta

PRESENTACIONS: La Rambla de futurs objectius urbanístics, PIC i Part Alta

SENYALITZACIONS: Sant Salvador afegir escut Ajuntament, plànol ciutat pàrquings i hotels, plànols guies centres docents, canvis terme municipal de Tarragona segregació la Canonja, rètols POUM, placa inauguració remodelació instal·lacions camp de futbol Sant Pere i Sant Pau

PUBLICACIONS EDITADES

MEMÒRIA DE LA SECRETARIA GENERAL 2006 castellana 356 pàg. 20 exemplars

ORDENANCES FISCALS I DE PREUS PÚBLICS 266 pàg. 15 exemplars

LLIBRET QUADRE DE MULTES 78 pàg. 5 exemplars

PRESSUPOST MUNICIPAL DE L'AJUNTAMENT DE TARRAGONA 322 pàg. 15 exemplars

CONVENIS

• Conveni laboral 48 pàg. 200 ex.

PROGRAMES CICLES DE CONCERTS MUSICALS 29 models 15.500 ex.

PER AL PATRONAT MUNICIPAL DE TURISME:

Horaris dels monuments - Temporada estiu-hivern 13.700 exemplars

TARGETONS D'ACTES INSTITUCIONALS 93 models 51.500 ex.

CARTELLS (A3) de diversos actes 29 models 2.052 ex

TARGETES PERSONAS 48 models 17.950 ex.

TARGETONS PERSONALS 12 models 4.270 ex.

CARTES/CIRCULARS/COMUNICACIONS 30 models 79.310 ex.

INSTÀNCIES, SOL·LICITUDS I PAPERERIA INTERNA 150 models 226.300 ex.

TRÍPTICS 8 models 9.000 ex.

DÍPTICS 8 models 4.850 ex.

TOTAL CÒPIES IMPRESES

• Copiadora RISO 3770GR 382.240, copiadora RISO V8000 138.350

GABINET DE DISSENY GRÀFIC I AUTOEDICIÓ**PLEGADORA**

Cartes i notificacions plegades, 9 peticions, 45.100 ex.

ENQUADERNACIONS DE DOSSIERS: Espiral 1.268 ex., canonet plàstic 72 ex.

EMBLEMA MUNICIPAL

Es fa constar que el Consell Plenari, en la sessió que tingué lloc el dia 8 d'octubre de 2007 va acordar el següent:

“Primer.- Incoar expedient administratiu per a l'adopció de l'emblema municipal.

Segon.- Sotmetre a informació pública, per un termini de 30 dies el projecte d'emblema, mitjançant la seva exposició al tauler d'anuncis de l'Ajuntament de Tarragona i la seva publicació al Diari Oficial de la Generalitat de Catalunya”

GUÀRDIA URBANA

Les activitats portades a terme per la **GUÀRDIA URBANA** han estat les següents:

• RECURSOS**RECURSOS HUMANS (a 31-12-07):**

Intendent major	2
Sotsinspector (en comissió de serveis)	1
Sergents	8
Sergents en comissió de serveis	1
Caporals	20
Agents.....	173
TOTAL.....	204

Personal administratiu (no plantilla GU)	5
Vigilants (guarda passeig).....	1

RECURSOS MATERIALS (vehicles):

Cotxes patrulla	20
Motocicletes	14
Furgonetes	3
TOTAL.....	37

• POLICIA DE TRÀNSIT**TOTAL D'ACCIDENTS REGISTRATS:**

Accidents de trànsit només amb danys materials	925
Accidents amb ferits	396
Accidents amb morts	2
TOTAL.....	1.323

ATESTATS PER ACCIDENTS DE TRÀNSIT:

Atestats per accident de trànsit sense alcoholèmia.....	37
Atestats per accident de trànsit amb alcoholèmia	116
Atestats per alcoholèmia positiva (sense accident).....	105
Atestats per accident de trànsit amb drogues	2
Atestats per drogues sense accident	6
TOTAL.....	266

GUÀRDIA URBANA**DENÚNCIES PER INFRACCIONS A LA NORMATIVA DE TRÀNSIT:**

Amb butlletí municipal	57.049
Amb butlletí del Servei Català de Trànsit	2006
TOTAL.....	59.055

ACTUACIONS REALITZADES PEL SERVEI DE GRUA:

Vehicles retirats per infracció.....	11.012
Traslladats per causes diverses	170
TOTAL.....	11.182

CAMPANYES PREVENTIVES DE SEGURETAT VIÀRIA:**PROVES D'ALCOHOLÈMIA:**

Proves efectuades	1.560
Positives.....	371
Atestats realitzats per alcoholèmia.....	221
Refús de la prova	16
TOTAL.....	608

CONTROLS DE VELOCITAT AMB VEHICLE RADAR:

Vehicles controlats	9.740
Denúncies per excés de velocitat.....	208

CONTROLS DIVERSOS A MOTOS I CICLOMOTORS:

Vehicles inspeccionats.....	911
Denúncies formulades.....	215

CONTROLS EN MATÈRIA DE DOCUMENTACIÓ:

Vehicles inspeccionats.....	510
Denúncies per irregularitats diverses	166

TRANSPORT ESCOLAR CURS 2006-2007:

Inspeccions del transport escolar.....	24
Denúncies per irregularitats diverses	5

GUÀRDIA URBANA

• POLICIA JUDICIAL / SEGURETAT CIUTADANA

DILIGÈNCIES TRAMESES AL JUTJAT

MOTIU	DILIGÈNCIES	DETINGUTS
Amenaces	22	10
Contra la llibertat sexual	2	1
Contra l'ordre públic	90	74
Contra la propietat industrial	22	20
Contra la Constitució	1	-
Contra la salut pública	8	8
Crida i cerca	15	15
Danys	62	23
Estafa	18	1
Homicidi	1	1
Homicidi temptativa	3	3
Lesions	142	41
Menors en situació de desemparament	15	-
Trencament de condemna	11	9
Trencament de mesura cautelar	18	17
Robatori / furt	156	104
Robatori / furt d'ús de vehicles	16	14
Violència en l'àmbit familiar	75	54
Falsificació de document públic	5	4
Usurpació de l'estat civil	1	1
Usurpació d'habitatge	2	2
Simulació de delictes	4	2
Estrangeria	1	1
Contra la seguretat del trànsit	221	31
Accidents	37	-
Detenció il·legal	1	1
TOTAL	951	437

GUÀRDIA URBANA**ALTRES ACTUACIONS EN L'ÀMBIT DE LA LLEI DE PROTECCIÓ I SEGURETAT CIUTADANA:**

Expedients per tinença/consum de drogues.....	804
Expedients per tinença/ús d'armes	207
Alteracions de l'ordre públic i d'altres	462
TOTAL.....	1.473

INTERVENCIÓ DE GÈNERE DURANT L'ANY 2007

La Guàrdia Urbana de Tarragona ha dut a terme durant l'any 2007 un total de 215 intervencions en l'àmbit de la venda ambulat no autoritzada.

Aquestes 215 intervencions han estat objecte de la corresponent denúncia municipal per manca de llicència per a la pràctica de l'activitat així com en defensa dels consumidors.

Del total d'intervencions practicades, s'ha procedit al comís del següent material:

- 30.803 unitats de CD i DVD, 1.160 articles de roba diversa i 726 ampolles de perfum i colònia.

Igualment, s'ha intervingut material divers (bosses, cinturons, ulleres, polseres, joguines, etc.) en el cas de 49 intervencions de les 215 practicades en total.

ACTUACIONS MÉS DESTACADES**PLANIFICACIÓ:****AUTORITZACIONS**

Obres	1.014
Neteja	124
Transports especials	44
Targeta armes	22
Targeta disminuïts	23
Atenció ciutadana - objectes perduts	1.980
Altres	3.162

GUÀRDIA URBANA**SOL·LICITUDS**

Informe convivència	405
Informe residents	3
Informe situació econòmica	15
Informe de conducta ciutadans	6
Informe sobre novetat GUT	217
Queixes - suggeriments ciutadans	622
Demanda vigilància - actuació GUT	632
Altres	209

CAMPANYES

Propostes d'ordenació del trànsit	53
Protocol – Relacions Ciutadanes	7
Actes extraordinaris	307
Programa seguretat vial	11
Protecció escolar	45
Campanyes específiques	431
Seguiment novetats	331
Reunions assoc. veïns / entitats	23

PREFECTURA

Ordre de servei	276
Circulars - notes de servei	4
Peticions internes	14
Escrits / correspondència de Prefectura	354

SEGURETAT:**ASSISTENCIAL**

Auxili ciutadà	1236
Atenció víctimes	613
Atenció menors	155
Atenció indigents	318
Convivència i mediació ciutadana	1137
Requeriments psiquiàtrics	76
Suïcidis / intents	30
Desprotecció social	9
Anomalies serveis públics	1273
Anomalies instal·lacions particulars	381

GUÀRDIA URBANA

Anomalies senyalització	231
Incidències semàfors	310
Focs diversos	712
Altres	2198

**SEGURETAT
CIUTADANA**

Armes	196
Pirotècnia	18
Estupefaents	716
Alteració de l'ordre	625
Manifestacions	78
Identificacions	1251
Alarmes	431
Amenaça terrorista	1
Control policial	50
Entrada en domicili en situació de necessitat	5
Altres	761

POLICIA JUDICIAL

Recerca i captura	10
Internament menors	1
Esbrinament domicili	295
Recuperació vehicles	107
Recuperació objectes dubtosa procedència	5
Col·laboració altres cossos policials	1048
Arrestos domiciliaris	27
Notificacions / informes judicials	169
Citacions judicials a particulars	1260
Requeriments i comissions judicials	151
Altres	231

**TRÀNSIT:
REQUERIMENTS
TRÀNSIT**

Infracció estacionament	115
Retenció trànsit	16
Alcoholèmia	114

GUÀRDIA URBANA

	Velocitat	3
	Permís / llicència conducció	14
	Permís circulació	1
	ITV	1
	Deficiències tècniques	3
	Assegurança obligatòria vehicles	1
	Immobilitzacions	736
	Precintes vehicles	31
	Intervenció carnet conduir	7
	Remissió denúncies	105
	Al·legacions	42
	Altres	986
ACCIDENTS TRÀNSIT		
	Danys materials	930
	Amb ferits	399
	Amb víctimes mortals	2
	Informe tècnic	1437
CONTROLS		
	Control preventiu alcoholèmia	66
	Control radar	33
	Inspecció motos i ciclomotors	123
	Inspecció viatgers	1
	Inspecció transport mercaderies	2
	Altres	88
SANITAT I MEDI AMBIENT: MEDI AMBIENT		
	Sorolls molèsties	275
	Escapament lliure / sorolls	6
	Abocaments	21
	Residus vehicles	136
	Gossos i altres animals	360
	Salubritat instal·lacions	31
	Altres	126

GUÀRDIA URBANA**NETEJA**

Pintades	37
Abocaments a la via pública	200
Contenidors residus urbans	107
Altres	89

LLICÈNCIES I ACTIVITATS:**LLICÈNCIES D'OBRES**

Inspeccions	32
Irregularitats llicència	24
Bastides	101
Ruïna / insalubritat	5
Guals	121
Suspensions d'obres	76
Enderrocs	42
Altres	205

ESTABLIMENTS

Inspeccions	428
Mesurament de sorolls	26
Infracció sorolls	8
Infraccions llicència	23
Infraccions horari	139
Infraccions drogues / alcohol	3
Cessament/precinte activitat	112
Cessament/precinte equipament	17

DOMINI PÚBLIC

Ocupació via pública	667
Venda ambulant	215
Publicitat	259
Contenidors obres	56
Mendicitat	18
Acampades	32
Béns / patrimoni	12
Recuperació objectes	41
Altres	251

GUÀRDIA URBANA**LABORAL – FISCAL:****INSPECCIÓ DE TREBALL**

Accident laboral	2
Irregularitat treballadors	2

LLICÈNCIES I ACTIVITATS**PLANS D'EMERGÈNCIES**

Activació plans emergència empreses	6
Activació plans emergència institucional	6
Comunicats sobre plans d'emergència	14
Altres	10

• PROGRAMA D'EDUCACIÓ VIÀRIA: CURS 2006/07**CENTRES ESCOLARS ON S'HAN DUT ACTIVITATS:**

CENTRE	ALUMNES
ACADÈMIA ROIG	70
LA SALLE TARRAGONA	100
CAMPCLAR	78
MARCEL·LÍ DOMINGO	52
CÈSAR AUGUST	225
GUAL VILLALBÍ	100
LA FLORESTA	35
EL MIRACLE	150
STA. TERESA DE JESÚS	250
L'ESTONNAC	50
LA SALLE TORREFORTA	98
JUAN XXIII	100
SERRALLO	80
PRÀCTIQUES	50
IES VIDAL I BARRAQUER	93
GLOBAL CHIROPRACTIC	150
TOTAL	1681

GUÀRDIA URBANA**GUARDERIES**

EL MIRACLE	53
EL BOSQUET	20
EL SERRALLO	40
TOTAL.....	113

• FORMACIÓ

CURS	ORGANITZADOR	NÚM AGENTS
PLANS PROTECCIÓ CIVIL	PROTECCIÓ CIVIL	2
EDUCACIÓ VIÀRIA	E.P.C.	1
DIVERSITAT CULTURAL	S.A.M.	8
TÈCNiques DE MEDIACIÓ	S.A.M.	9
CONSULTOR PLATGES	S.L. CONSULTORIA	9
ESPAIS PÚBLICS	E.P.C.	2
DELICTES SEGURETAT TRÀNSIT	S.A.M.	9
RELACIONS COMUNITAT	ESCOLA POLICIA CATALUNYA	2
MONITOR DE TIR	ESCOLA POLICIA CATALUNYA	1
CONFLICTES COMUNITARIS	ESCOLA POLICIA CATALUNYA	1
ACTUALITZACIÓ MONITOR TIR	ESCOLA POLICIA CATALUNYA	2
EDUCACIÓ VIÀRIA	ESCOLA POLICIA CATALUNYA	1
ANGLÈS	GUÀRDIA URBANA	18
SEGURETAT EN PLATGES	GOVERN BALEAR	1
TRANSPORTS	GUÀRDIA URBANA	18
MERCADERIES PERILLOSES	GUÀRDIA URBANA	26
POLICIA ADMINISTRATIVA	S.A.M.	4
ACOLLIDA NOUS AGENTS	GUÀRDIA URBANA	5
SANT SALVADOR DEFENSA	GUÀRDIA URBANA	128
	TOTAL	247

• DISTINCIONS I CONDECORACIONS**ATORGADES PEL CONSELL PLENARI EL 19/11/2007:****• CREU A LA PERMANÈNCIA EN EL SERVEI:****• 1ª categoria (30 anys de servei):**

- Agent Esteban Salavert Gatell

GUÀRDIA URBANA

- Agent Adela Espuny Robles
- Agent Emilia Anguera Tarrago

• 2ª categoria (25 anys de servei):

- Caporal Jose Antonio Linares Herrera
- Agent Nativitat Copons Iglesias
- Agent Julia Cuadrado Mateos
- Agent Pedro Manuel Cuadrado Mateos
- Agent M^a Carmen Garcia Estevez
- Agent Pedro Giraldez Vilchez
- Agent Antonio Montoya Romero
- Agent Matias Moragues Sala
- Agent Adriano Santaella Ruiz

• CREU AL MÈRIT PROFESSIONAL AMB DISTINTIU VERMELL:

- Caporal Isidoro Lanzas Galindo
- Agent Antonio Manuel Lozano Gallardo
- Agent Pedro Manuel Cuadrado Mateos
- Agent José Mercado Castillo

• CREU AL MÈRIT PROFESSIONAL AMB DISTINTIU BLANC:

- A tot el col·lectiu de la Guàrdia Urbana de Tarragona, amb motiu de la celebració del 150è aniversari.

• FELICITACIONS:**• Individuals:**

- Sergent José Gazquez Jurio
- Caporal Xavier Pastor Boz
- Agent Diego Javier Gallego Gómez
- Agent Albert Miret Fernández
- Agent Juan Antonio González Vallejo
- Agent Lluís Maria Flix Espasa
- Agent Juan León Escolano
- Agent Adriano Santaella Ruiz
- Agent Jose Angel Villa Ramos

INFORMÀTICA

Les tasques desenvolupades pel Departament d'**INFORMÀTICA** han estat les següents:

L'any 2007 s'ha mantingut el model dels aplicatius i la seva arquitectura, segons el projecte desenvolupat amb Java i model de tres capes amb servidor d'aplicacions IBM Websphere i servidors virtuals VMWARE amb Linux Ubuntu server, Red Hat i Suse, i Windows 2003, base de dades DB2 i Mysql, amb Oracle amb Cluster, i connectat al sistema d'emmagatzematge compartit (SAN), i AS/400 270, i juntament amb el Sistema IBM AS/400, model 270, amb versió 5 de la Recaptació, la Secció d'Informàtica manté la seva arquitectura com una xarxa integrada central i corporativa, descentralitzant amb eines departamentals, amb connexió a la xarxa principal a través de 13 servidors, cartografia Arc-Info, correu Exchange 2003, internet ISA Server, Autocad/Cype i servidors de fixers, Oracle amb Comptabilitat i Recursos Humans, servidors mapes Arc-Ims i aplicacions Websphere Application Server, servidor WEB a la DMZ, convergència de dades i veu IP amb les seus municipals, sobre la base dels següents aspectes:

Control i seguretat dels accessos a la xarxa corporativa, internament amb sistemes operatius Windows 2000, directori actiu amb Windows 2003, i a través d'Internet amb routers, autenticació d'usuaris al web Proxy ISA Server i Squid, firewall i filtratge de continguts a Internet, antispam, optimitzadors de xarxa wan, xarxa sense fils i servidor Radius, segmentació xarxa VLAN, UPN, gestió d'ample de banda xarxa WAN.

El manteniment de les aplicacions existents, en Java J2EE, població, expedients, Arxiu Municipal, Registre General, Control Residus, Actes.

Operació, explotació i centre d'atenció als usuaris CAU, amb sistemes operatius Windows XP, 2000, Linux, Microsoft Outlook, i Office de Microsoft (Word, Excel i Access), Openoffice, Programació d'aplicacions departamentals amb Access, manteniment de versions de sistemes operatius i paquets estàndard i còpies de seguretat.

Manteniment i desenvolupament de la Intranet municipal nova i la Internet administrativa al Servidor Altanet , d'OASI Diputació de Tarragona, i desplegament

INFORMÀTICA

del correu e-mail per internet dels funcionaris municipals, servidor de mapes Arc/Imgs i e-map, portal de l'empleat i gestor de continguts.

El disseny, instal·lacions i manteniment del cablejat Ethernet, switch, PC per als departaments de l'edifici de plaça de la Font i seus municipals. Manteniment a l'edifici de Rambla Nova, 59.

Formació del personal tècnic en DB2 IBM, desenvolupament en Java, Ubuntu Server, Websphere Studio Application Developer, XML, Autocad i Autodesk Map 2005 (servidor d'aplicacions Internet), Windows 2000 Actiu Directori, LDAP, antivirus i tallafocs centralitzat.

Manteniment de les competències de la telefonia municipal tant respecte a la fixa, amb el desplegament de telefonia IP amb Telefònica, així com el desplegament de telèfons mòbils corporatius amb Vodafone i telecomunicacions i servidor Blackberry, control i seguiment de consums.

Les tasques administratives principals desenvolupades per la Secció d'Informàtica han estat:

- 1.- Informes per renovació dels contractes de manteniment de l'aire condicionat, suport i assistència SO OS/400, sistema d'alimentació ininterrompuda, antivirus, instal·lacions informàtiques, maquinari i perifèrics, bases de dades i comunicacions, switch, routers.
- 2.- Informes adjudicació concurs adquisició maquinari i programari informàtic per a diversos serveis municipals, projecte subvencions, Pre-Wimax, xarxa connexió nova caserna Guardia Urbana.
- 3.- Memòries, plec de condicions tècniques per la tramitació de la compra de divers material informàtic (microordinadors, perifèria i portàtils per a diversos departaments municipals), amb col·laboració amb el Departament de Compres, nou web municipal.
- 4.- Seguiment d'avaries, manteniment, inventari (altes i baixes), canvi d'ubicació de material, comunicació per assegurança i inventari.
- 5.- Auditoria LOPD per Seguredades, seguiment d'incidències de seguretat d'acord amb el Reglament de seguretat i la LOPD (detecció de virus, correu electrònic).

INFORMÀTICA

6.- Participació en diversos organismes: Serveis d'Assistència Municipal (SAM Diputació, tema comunicacions), MAP (Ministeri d'Administracions Públiques). LOCALRET, E-Tram, AOC (administracions locals, tema comunicacions), Universitat Rovira i Virgili (tema xarxa comunicacions).

7.- Participació en diverses comissions informàtica, processos, signatura digital, sistema d'informació Geografic.

8.- Projecte NODAT apropament del ciutadà a les noves tecnologies, telecentres, Tcnologica Tarracoparty.

9.- Projectes de connexió de les seus municipals de Ponent i Nord amb Pre-Wimax i la connexió amb la nova caserna de la Guàrdia Urbana amb F.O.

10.- Estudi i Projecte Pressupost 2008.

11.- Tancament Conveni amb ONO per infraestructures de telecomunicacions i nou conveni amb T-Online.

Les tasques tècniques d'instal·lacions principals desenvolupades han estat:

1.- Instal·lació optimitzador xarxa Wan Patronat Turisme

2.- Instal·lació configuració noves seus externes, Guàrdia Urbana, Patronat Turisme, Museu d'Història, Pla general, Promoció Econòmica, Laboratori, Patronat d'Esports, IMSS, Brigada, PICC, centres cívics Torreforta, Bonavista i Sant Pere i Sant Pau.

3.- Instal·lació nou servidor Web DMZ i Antispam.

4.- Instal·lació projecte connexió Pre-Wimax IP centres cívics amb Ajuntament.

5.- Instal·lació comunicacions Tcnologica Tarracoparty.

6.- Avaluació i instal·lació de CMS (Content Management System) per la Intranet, adjudicat a Huodini, subvencionat per l'AOC.

7.- Revisió i noves versions de programari i maquinari, de routers, switch, tallafocs, servidors, terminal server, aplicacions externes, filtratge de continguts, antivirus.

8.- Ampliació instal·lació servidors VMWARE.

9.- Migració, Exchange, Actiu Directori a Windows 2003.

10.- Migració de sistemes operatius PC de Windows 2000 a Windows XP.

11.- Migració del nostre servidor Java WebSphere a un altre de programari lliure:

INFORMÀTICA

JBoss. Aquesta migració encara està activa

12.- Posada en marxa del proxy Squid (programari lliure).

13.- Instal·lació de diferent programari lliure als nous pcs: OpenOffice, 7-zip, Gimp, etc.

14.- Proves d'instal·lació i administració de diferents distribucions del sistema operatiu Linux per tal d'escollir-ne una com a distribució per a servidors i per a PC de sobretaula: Ubuntu, Ubuntu Server, OpenSuse, Suse Enterprise (aquest ja el teníem funcionant) i Catix.

15.- Administració d'Ubuntu Server a diferents màquines virtuals (VmWare), amb i sense entorn gràfic. Pel proxy i el nostre servidor PHP + MySQL.

16.- Desenvolupament de programari a tres nivells amb Java de les aplicacions de tercers, registre, expedients i població, Arxiu, registre piques, registre factures, Arxiu Municipal (Servei de Préstec, transferència de documentació), permisos usuaris, atenció telefònica OMAC, biblioteca, comunicat d'obres, registre de piques, control residus, atenció telefònica, eleccions, a través de la INTRANET, mòdul signatura, Servei Habitatge, POUM, inventari general, inventari maquinari més incidències.

17.- Manteniment i ampliació de la INTERNET administrativa de l'Ajuntament de Tarragona a ALTAnet, i manteniment de la INTRANET, i servidor 2003 amb Internet Information Server i Microsoft Proxy Server.

18.- Posada en marxa al servidor LAMP de diferents aplicatius PHP. Aquests aplicatius van requerir retocs al codi per tal d'adaptar-los a les nostres necessitats, i uns altres són fets per nosaltres.

19.- Manteniment i instal·lacions programes Serveis Tècnics Municipals Arquitectura, Enginyeries (Autocad Map, Autocad LT, ArqGIS i ArqIMS ITEC, COAC, Rhinoceros i CYPE, Cartomap i MDT dmELECT).

20.- Instal·lació de 45 portàtils a polítics i caps de servei i secció, Serveis/Tècnics, 60 PC nous a Ensenyament (Música i Plàstica) i Cultura, conselleries Participació, Comunicació, Societat de la Informació, OMAC, Hisenda, GU, Obertures, Medi Ambient, Neteja Pública, Tresoreria, Trànsit i Multes, etc., 8 estacions de treball, 10 impressores i traçador a diversos departaments municipals, ofimàtica personalitzada a les estacions de treball, comunicacions als serveis centrals, formació i canvi dels sistemes antics amb traspàs de dades als sistemes nous.

INFORMÀTICA**ÀREA / DEPARTAMENT**

	PC	IMPRESSORES	PORTÀTILS	SERVIDORS
ALCALDIA				
ALCALDIA	6	6	5	
CIU	2	5	19	
ERC	2	1	4	
INICIATIVA	1	1	2	
PP	1	1	8	
PSC	3	4	21	
	15	18	59	
ÀREA BENESTAR				
INST. SERVEIS SOCIALS	2	2	1	
LABORATORI MUNICIPAL	9	6	1	1
MEDI AMBIENT	5	1		
NODAT	2			
OMIC	2	1		
PICC	6	4	3	
PROTECCIÓ CIVIL	3			
SANITAT	2	1		
SERVEI MPAL.OCUPAC.	17	5	2	
SERVEIS SOCIALS	4	2		
ENTITATS	1			
	53	22	7	1
ÀREA DE CULTURA				
I JOVENTUT				
CULTURA	34	6	1	
ENSENYAMENT	31	13	3	
ESCOLA ADULTS	5	1		
ESCOLA MÚSICA	4	4		
ESPORTS	1	1		
MUSEU HISTÒRIA	15	5	2	
	90	30	6	
ÀREA DE SECRETARIA				
ACTES	8	5	2	

INFORMÀTICA

ARXIU	6	6	2
ASEMIT	1	1	
ASSESSORIA JURÍDICA	7	3	2
CCOO	2	1	1
DISSENY GRÀFIC	4		
ESTADÍSTICA	5	1	

ÀREA / DEPARTAMENT	PC	IMPRESSORES	PORTÀTILS	SERVIDORS
	43	12	4	3
GUÀRDIES PORTA PALAU	3	1		
INFORMÀTICA	21	8	7	16
JUNTA PERSONAL			1	
MULTES	3	2		
OMAC	15	11	2	
ORDENANCES PALAU	1	1		
PERSONAL	7	1	2	
PLANTES EDIFICI		7		
PLATAF. FUNCIONARIS	1	1		
PREVENCIÓ	2	2		
SECRETARIA	1	1	1	
UGT	2	1		
USO	1			
USOC	1	1		
VICESECRETARIA	2	1		
C. CIVIC TORREFORTA	3	2		
	140	69	24	19

ÀREA D'HISENDA

ASSESSORIA FISCAL	7	3	1
CONTRIBUCIONS ESPECIALS	5	1	
CAP DE RENDES		2	2
COMPRES	10	4	
COMPTABILITAT	12	3	2
GTF	11	1	
IAE	5	2	
IAE-INSPECCIÓ	3	2	1

INFORMÀTICA

IBI	5	2		
INTERVENCIÓ	6	4	4	
INTERVENTOR	1	1	1	
MAT. URBANA	3	2		
OAC	11	8		
PLUSVÀLUA	5	1		
PREUS PUBLICS	1			
REC. EXECUTIVA	33	9	1	2
REC. VOLUNTÀRIA	5	3		
TAXES LLIC. OBRES	1			
TRESORERIA	10	7	4	
VEHICLES	1			
VERIFICADORS FISCALS	3	2		
	138	57	16	2

ÀREA D'URBANISME

ARQUITECTURA	11	4	1	
BÉNS	8	4		
CONTRACTACIÓ	10	1	1	

ÀREA / DEPARTAMENT	PC	IMPRESSORES	PORTÀTILS	SERVIDORS
DISCIPLINA URBANÍST.	1	1		
ENG. CAMINS	9	1		
ENG. INDUSTRIAL	16	5		
INSPECCIÓ OBRES	5			
LLICÈNCIA OBRES	12	1	1	
OBERTURES	9	3	1	
TINÈNCIA URBANISME		1	1	
URB. GESTIÓ-PLANEJ.	19	4		
URB. SERVEIS TÈCNICS	17	6		
	117	31	5	

ÀREA RELACIONS

PATRONAT TURISME	11	7	2	
PLA GENERAL	6	3		1

INFORMÀTICA

PREMSA	5	2		
PROMOCIÓ ECONÒMICA	7	2		
RELACIONS CIUTADANES	3	3	2	
	32	17	4	1

ÀREA SERVEIS PÚBLICS

BRIGADA MUNICIPAL	9	5	1	
NETEJA PÚBLICA	4	1		
REL. EMPR. MUNICIPALS	1	1		
SERVEIS PÚBLICS	2	2	1	
	16	9	2	

GERÈNCIA/SOCIETAT

INFORMACIÓ/

COMUNICACIÓ

PARTICIPACIÓ

GERÈNCIA	5	2	1	
OFICIALIA MAJOR	1	1	1	
TELECENTRES	10	3		
	16	6	2	
	617	259	125	23

DISTRIBUCIÓ PER ÀREES

ÀREA	PC	IMPRESSORES	PORTÀTILS	SERVIDORS	TOTAL
ALCALDIA	15	18	59		92
ÀREA DE BENESTAR	53	22	7	1	83
ÀREA DE CULTURA I JOVENTUT	90	30	6		126
ÀREA DE SECRETARIA	140	69	24	19	252
ÀREA D'HISENDA	138	57	16	2	213
ÀREA D'URBANISME	117	31	5		153
ÀREA RELACIONS	32	17	4	1	54
ÀREA SERVEIS PÚBLICS	16	9	2		27
GERÈNCIA	16	6	2		24
	617	259	125	23	1024

INFORMÀTICA

DISTRIBUCIÓ PER ÀREES GENERALS TOTALS

ÀREA TERMINALS

	1990	1991	1992	1993	1994	1995	1996	1997	1998	1999	2000	2001	2002	2003	2004	2005	2006	2007	
ALCALDIA	4	6	6	6	6	9	14	16	16	19	25	26	32	59	49	57	57	92	
BENESTAR	2	5	5	13	13	15	19	22	24	25	20	33	43	55	56	71	83	83	
CULTURA/ JOVENTUT	4	11	22	25	23	32	30	34	34	34	23	24	73	83	79	96	128	126	
SECRETARIA	70	81	91	95	108	120	119	127	125	122	126	137	165	180	211	238	244	252	
HISENDA	48	72	77	99	110	118	126	139	156	157	173	165	179	191	215	195	210	213	
URBANISME	35	51	62	68	76	80	82	87	119	114	121	140	143	145	139	147	155	153	
RELACIONS	3	5	12	10	10	12	14	20	19	27	27	16	21	26	27	34	46	54	
SERVEIS PÚBLICS	4	5	8	9	9	10	9	10	10	12	14	16	20	21	23	30	26	27	
GERÈNCIA																2	4	9	24
TOTAL	170	236	283	325	355	396	413	455	503	510	529	557	676	759	801	872	958	1024	

XARXA DE COMUNICACIONS DE L'AJUNTAMENT DE TARRAGONA

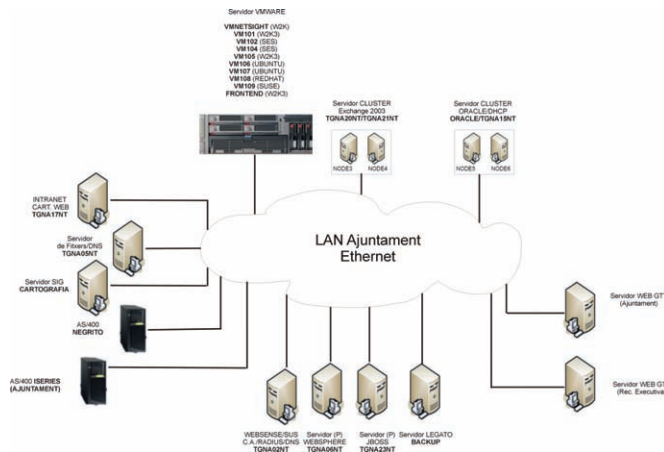
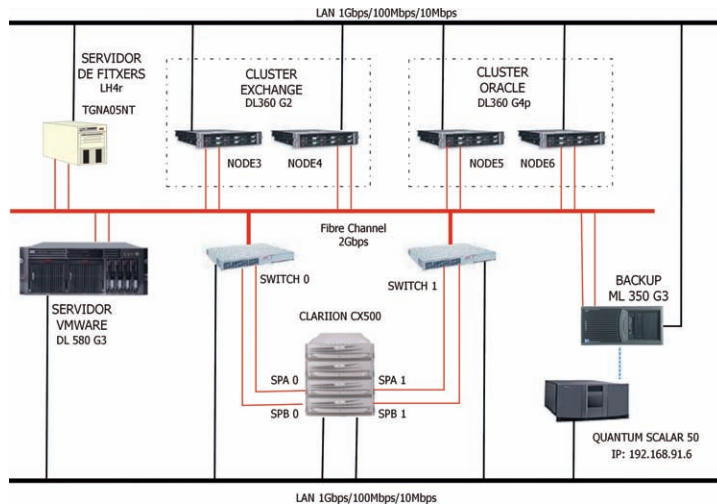

PROTECCIÓ CIVIL

El Departament de **PROTECCIÓ CIVIL** ha realitzat, durant l'any 2007, les següents activitats:

GESTIÓ DEL DEPARTAMENT

- Col·laboració en la redacció de l'Agenda 21.
- Elaboració d'un esborrany de protocol en cas de produir-se un accident que no activi el Pla municipal.
- Col·laboració en les mesures de seguretat de la plaça de braus.
- Elaboració d'un manual d'actuació per a emergències d'origen pirotècnic "Castell de Focs Juliol-2006".
- Col·laboració en les mesures de seguretat del Camp del Nàstic.
- Participació en les Jornades Internacionals de Protecció contra Incendis en Ciutats Patrimoni de la Humanitat.
- Participació en tota mena d'actes de concurrència pública: concurs de castells de focs, caminades, pedalades, concerts, mitja marató, trial, etc.
- Proves generals de totes les sirenes d'avís a la població sobre el risc químic.
- Direcció tècnica sobre del Manual d'actuació municipal sobre el risc de nevades. NEUCAT.
- Manteniment de la franja de neteja perimetral de les urbanitzacions sense continuïtat amb la trama urbana com a mesura de prevenció contra incendis forestals.
- Xerrades a la població sobre el risc químic.
- Gestió del pressupost de la Conselleria de Protecció Civil, expedients de contractació i tramitació de factures i manaments a justificar.
- Assistència per part dels voluntaris a cursos de formació organitzats per la Direcció General d'Emergències i Seguretat Civil.
- Tramitació de dos expedients de sol·licitud de subvencions per a Protecció Civil.
- Control dels avisos CECAT/CECOTAR en referència als incidents menors en empreses químiques, pràctiques a empreses i de fenòmens meteorològics adversos.

PROTECCIÓ CIVIL

- Assistència a diversos simulacres d'emergència a la indústria química.
- Informació sobre la reunió "Ciutats VADEME", definició de voluntari/ària de Protecció Civil. Dret a ser voluntari de Protecció Civil.
- Xerrades a les escoles de Tarragona durant el curs 2006-2007 sobre el risc químic.
- Creació de la pàgina Web de Protecció Civil de l'Ajuntament de Tarragona.
- Organització de les I Jornades Nacionals de Planificació i Implantació dels Plans de Protecció Civil a Tarragona, dies 22 i 23 de febrer de 2007.
- Local municipal per a l'Associació de Voluntaris de Protecció Civil, dins de l'edifici del Parc Central (Eroski).
- Presentació del Pla especial de la Part Alta (PEPA), per a la preservació i prevenció de riscos dins el nostre nucli històric.
- Elaboració d'un manual d'actuació per a emergències d'origen pirotècnic.
- Informe sobre les fogueres de Sant Joan 2007, per al bon funcionament de la revetlla.
- Elaboració del Manual d'actuació per a emergències per interrupció del servei elèctric.
- Elaboració d'un pla d'emergència per episodis de contaminació de l'Ebre, aigües avall de l'embassament de Flix.
- Tramitació de l'expedient pel canvi d'ubicació del Departament Tècnic i Administratiu de Protecció Civil d'aquest Ajuntament per ubicar-lo a l'edifici del Parc Central.

Sol·licitar a la Generalitat de Catalunya les subvencions per a l'any 2008 per diferents temes relacionats amb Protecció Civil.

TOTAL EXPEDIENTS TRAMITATS: 100

CAMPANYES REALITZADES

- Sessions informatives a les escoles sobre el Pla d'emergència exterior del sector químic de Tarragona (PLASEQTA).

PROTECCIÓ CIVIL

- Difusió de mesures de prevenció d'incendis amb motiu de les revetlles.
- Difusió de mesures de prevenció sobre el risc de nevades.
- Difusió de mesures de prevenció sobre el risc d'inundacions.

SIMULACRES I EVACUACIONS REALITZATS: 11

SERVEIS REALITZATS PER L'ASSOCIACIÓ DE VOLUNTARIS DE PROTECCIÓ CIVIL DE TARRAGONA:

- Preventius: 175 • Emergència: 1 • Informatius: 15 • Hores de servei: 4.817

RELACIONS CIUTADANES

L'activitat desenvolupada durant l'any 2007 per **RELACIONS CIUTADANES** ha estat la següent:

5 de gener	Arribada dels Reis Mags d'Orient.
13 de gener	Acte de col·locació de la Primera Pedra de la nova Comandància de la Guàrdia Civil a Tarragona.
20 de gener	Presentació del CD "La música de la Passió de Sant Fructuós", a la Sala d'Actes.
29 de gener	Inauguració de l'Oficina Municipal OMAC-PONENT.
2 de febrer	Inauguració fira "EL TEU DIA" al Palau Firal.
8 de febrer	Presentació del llibre "Memòries d'un espectador", del Sr. Carles Sentís Anfruns, organitzat pel Club d'Opinió III Mil·lenni.
9 de febrer	Acte de lliurament de la Medalla de la Ciutat en la categoria d'Argent a la parròquia de Sant Pau.
19 de febrer	Inauguració de l'exposició "Tarragona accessible".
21 de febrer	Presentació del projecte "El dolor en la infància i l'adolescència" (Projecte Dia).
25 de febrer	Inauguració del Centre Cívic de la Part Alta.
4 de març	Associación Cultural y Folklórica Andaluza. Ofrena floral al monòlit de Blas Infante, al Camp de Mart, amb motiu del Dia de Andalusia.
8 de març	Dia Internacional de la Dona.
14 de març	Presentació del Pla integral de Campclar.
16 de març	Inauguració de la 5ª edició de MOBIDEC – 1ª Fira del Moble i Decoració de Catalunya.
30 de març	Lliurament del Diploma de Títol de Fill Adoptiu, al Sr. Lluís Martínez Sistach.
1 d'abril	Pregó de la Setmana Santa Tarraconense 2007.
4 d'abril	Recepció a la consellera de Gent Gran i Protecció Escolar de Castelló.

RELACIONS CIUTADANES

13 d'abril	Acte de lliurament de la Medalla de la Ciutat en la categoria d'Argent al Col·legi d'Enginyers Industrials de Catalunya (demarcació de Tarragona).
22 i 29 d'abril	Acte descoberta d'una placa dels carrers en memòria de Josep M ^o Folch i Torres, Joan Amades i Gelats, Mestre Gols i d'altres.
25 d'abril	Inauguració voreres CN-340 Bonavista-Campclar.
1 de maig	Inauguració piscina del Serrallo.
4 de maig	Visita del Sr. José Montilla i Aguilera, president de la Generalitat de Catalunya, a l'Ajuntament de Tarragona.
5 de maig	Lliurament diploma de Fill Predilecte al Dr. Joan Josep Guinovart Cirera.
9 de maig	Recepció al primer equip del Club Voleibol de SPSP.
10 de maig	Inauguració plaça Frederic Mompou.
11 de maig	Acte de lliurament de diplomes de Serveis Distingits a la Ciutat de Tarragona a: Col·legi de Graduats Socials de Tarragona, Sr. Jaume Guasch Pujolà (Esbart Santa Tecla), Sr. Joan Òdena Virgili (a títol pòstum) i Sr. Josep M ^o Pons Riba (germà de la Salle).
13 de maig	Inauguració de la plaça Josep Roig i Raventós i col·locació d'un bust en la seva memòria.
24 de maig	Inauguració de la seu de l'AV Albada i Llar de Jubilats.
25 de maig	Inauguració aparcament i zona verda del passeig de la Independència.
1 de juny	Col·locació de la 1 ^a pedra de la nova caserna de la Guardia Urbana.
12 de juny	Presentació de llibre "Tarragona escrita, la ciutat vista pels escriptors", de Joan Cavallé, editat per Lunwerg Editors.
14 de juny	Inauguració instal·lacions EMATSA.
16 de juny	Acte de constitució de la nova corporació municipal.
18 de juny	Cloenda del curs 2006-2007 del Centre de Normalització Lingüística a la Sala de l'Antiga Audiència.
28 de juny	Ofrena als herois de la Guerra del Francès (estàtua Despullats).
2 al 7 de juliol	18è Concurs de Castells de Focs Artificials.

RELACIONS CIUTADANES

19 d'agost	Festes de Sant Magí.
11 de setembre	Diada Nacional de Catalunya.
21 a 23 setembre	Festes de Santa Tecla.
24 de setembre	Capella ardent al saló de sessions del Palau Municipal amb motiu de la sobtada mort del tinent d'alcalde d'Urbanisme Sr. Josep Lluís Navarro Royo.
2 d'octubre	Presentació de la candidatura per a la Conferència Europea JCI (Jove Cambra Internacional).
8 d'octubre	Conferència de l'alcalde Sr. Josep Fèlix Ballesteros "100 dies de Govern de Progrés a Tarragona".
15 d'octubre	Ofrena floral al monument de Lluís Companys amb motiu de l'aniversari de la seva mort.
19 d'octubre	Lliurament dels VII Premis Ciutat de Tarragona de Comunicació.
26 d'octubre	Inauguració dels actes commemoratius del XXè Aniversari de l'Escola Oficial d'Idiomes de Tarragona.
5 de novembre	Presentació del DVD de la Fira de Frankfurt, al Palau de Congressos.
12 i 13 de novembre	V Congrés Internacional "La policia del Futur", amb motiu del 150 Aniversari de la Guardia Urbana.
21 de novembre	Acte de reconeixement a les entitats col·laboradores amb les Festes de Santa Tecla.
23 de novembre	Lliurament Medalles Fidelitat, instituïdes per l'Agrupació d'Associacions de Setmana Santa de Tarragona 2007.
29 de novembre	Acte d'homenatge al Sr. Pere Godall i Gandia, "Mestre Godall", per part del Club d'Opinió III Mil·lenni.
30 de novembre	Lliurament de la XIV Edició dels Guardons "El Rec Major" i "Medalla de Sant Llorenç" del Gremi de Pagesos de Sant Llorenç i Sant Isidre.
5 de desembre	Signatura conveni Part Alta, entre l'alcalde, el conseller de Política Territorial Sr. Joaquim Nadal, referent al desenvolupament del projecte d'intervenció integral de la Part Alta de Tarragona.

RELACIONS CIUTADANES

- 11 de desembre Festivitat 150 anys de servei de la Guàrdia Urbana.
- 12 de desembre Acte de presentació del núm. 2 de la col·lecció "Quaderns de l'Arxiu", elaborat i editat pel Servei d'Arxiu i Documentació Municipal.
- 14 de desembre Constitució del Consell del Patrimoni, amb l'assistència del conseller de Cultura, Sr. Joan Manel Tresseras, i del director general, Sr. Josep M^a Carreté.
- 17 de desembre Acte de presentació del llibre "L'home i l'historiador, miscel·lània en homenatge a Josep M^a Recasens", editat per l'Autoritat Portuària de Tarragona.
- 21 de desembre Acte de presentació del llibre "La repressió franquista en la postguerra, Pilatos, presó de Tarragona (1939-1941)", de Josep Subirats.

GUIA D' INFORMACIÓ MUNICIPAL

Aquest any 2007 s'ha iniciat la preparació de la documentació del que serà la Guia d'Informació Municipal 2008/9. L'objectiu principal d'aquesta publicació es proporcionar a tots els ciutadans les dades que calen per conèixer en profunditat la nostra ciutat (associacions, escoles, centres socials, entitats culturals, esportives, organismes oficials, etc.). Editada amb publicitat, no representa cap despesa per a l'Ajuntament. L'edició serà de 4.000 exemplars. És pot consultar a la intranet i a Internet.

REGISTRE MUNICIPAL D'ENTITATS

S'han tramitat 18 expedients d'alta al Registre d'Associacions durant l'exercici del 2007.

CAMPANYA "TARRAGONA VISTA DES DEL MAR"

La Conselleria de Relacions Ciutadanes ha seguit durant l'any 2007 la campanya "Tarragona vista des del mar", adreçada a totes les entitats de la ciutat. En total, s'han fet 12 sortides.

ACTIVITATS RELACIONS CIUTADANES 2007

16-18 de març - Concentració de motos Wingers Club Catalunya, 29 d'abril - Concentració de motos del Moto Club Tarragona, 3-6 de maig - Campionat Europeu

RELACIONS CIUTADANES

de Futbol Platja, 19 de maig - IV Trobada Internacional de Capoeira, 9 de juny - Campionat d'Espanya de Trial Indoor

SUBVENCIONS

S'han tramitat 103 subvencions econòmiques a entitats ciutadanes de la ciutat i associacions de veïns durant l'exercici de 2007.

EMPOSTISSATS

S'han tramitat 151 expedients d'empostissats i material divers a entitats ciutadanes i associacions durant l'exercici del 2007.

CELEBRACIÓ DE MATRIMONIS CIVILS A L'AJUNTAMENT

Al saló de sessions del Palau Municipal s'han celebrat durant l'any 2007 un total de 140 casaments.

AGERMANAMENTS

- | | |
|-------------------|--|
| 5 de febrer | Visita d'una representació de l'Institut JEAN ZAY d'Orleans, encapçalada per la Sra. Emmanuelle BIDAULT, professora, per un possible intercanvi amb un institut de Tarragona. |
| 28 d'abril | Oferiment d'un concert i danses catalanes al saló d'actes del Conservatori d'Orléans per part del Cor Ciutat de Tarragona i el Grup de Dansa de l'Esbart Santa Tecla. |
| abril | Tramesa de la maqueta que simbolitza la ciutat de Tarragona per a la construcció d'una gran font en una plaça del barri de la Rape a la ciutat germana d'Orléans, on figuraran totes les seves ciutats germanes. |
| 16 a 20 de maig | Estada a Tarragona d'una delegació de la ciutat germana de Pompeia per assistir a les Jornades de Tàrraco Viva. |
| 20 de juny | Comunicat a les ciutats germanes del resultat de les eleccions municipals, del nou alcalde i del regidor de Relacions Ciutadanes i Agermanaments. |
| 20 a 22 de juliol | Estada d'una delegació oficial, encapçalada per l'alcalde, als actes del 15è aniversari de l'agermanament a la ciutat de Stafford. |

RELACIONS CIUTADANES

juliol	Celebració de la 1ª Edició de la Regata del Mediterrani i concert de la cantant de la ciutat germana de l'Alguer, Sra. Franca Masu, al Museu Picasso de Barcelona.
agost	Estada a Tarragona del grup folklòric Kindervolkstanzgroup de la ciutat germana de Klagenfurt, amb motiu d'un intercanvi amb l'Esbart Dansaire de Tarragona.
18 agost	Recepció a la Chorale Francis Poulenc d'Orléans, amb motiu de l'intercanvi amb el Cor de Cambra Kesse de Tarragona.
setembre	Proposta de l'Ajuntament d'Avignon, i per part de la Sra. Ivonne Calamel, de la donació de 5 quadres amb dibuixos, motius de Tarragona i península del pintor André Rodet.
19 a 24 de setembre	Estada a Tarragona de 32 jubilats de Pompeia, amb motiu de l'Agermanament.
13 i 14 d'octubre	Viatge de l'alcalde i una delegació oficial a les festes de la ciutat de Pompeia

RELACIÓ DE TREBALLS EFECTUATS APROXIMADAMENT DURANT L'ANY 2007 PEL SERVEI DE MEGAFONIA I EXPOSICIONS DEPENDENTS DEL DEPARTAMENT DE RELACIONS CIUTADANES

680 megafonia, 18 TV -DVD, 83 inauguracions, 50 exposicions, 50 il·luminacions, 45 banderes, 92 recepcions, 78 taules, 71 conferències i presentació llibres, 240 canons vídeo i 43 transports.

Diversos actes protocol·laris al saló de plens, i rodes de premsa i actes diversos al saló d'actes.

Col·locació banderes, catifes per a actes constitucionals i arranjament rellogte façana Palau.

També s'han efectuat col·laboracions amb els següents departaments:

Cultura – amb els muntatges i serveis al Parc Infantil de Nadal, Cavalcada de Reis, Festes de Carnaval, Sant Joan, Sant Magí i Santa Tecla, festivals de Dixiland, Kata, contacontes, etc.

RELACIONS CIUTADANES

Museu d'Història – amb Tàrraco Viva, concerts a les muralles, Casa Canals i capçalera del circ.

Patronat Municipal d'Esports – amb peonades populars, mitja marató, caminades populars, bicicletades, etc.

I també amb les conselleries de Serveis Socials, Ensenyament, Medi ambient, Palau de Congressos, entre d'altres.

MEMÒRIA D'ACTIVITATS 2007 DE L'HOTEL MUNICIPAL D'ENTITATS DE TARRAGONA

A més de les tasques habituals de suport a la creació d'entitats, assessorament per al desenvolupament de projectes de voluntariat i suport a projectes socials, des de l'Hotel d'Entitats, l'any 2007, s'han realitzat aquest seguit d'activitats, entre d'altres :

- Cursos i conferències: curs de Tai-Chi-Chuen tradicional organitzat per l'Associació Cultural Wuyi TaiChi Chuen. Els dimarts i dijous, activitat regular entre els mesos de setembre i juny.
- Cicle de conferències de cultura i civilització asiàtica organitzat pel Centre d'Estudis de l'Autoconeixement, amb un gran èxit entre els estudiants de la URV. Els dimarts i dijous durant els mesos d'octubre a maig.
- Curs de conversa d'anglès, realitzat amb l'ajuda d'una parlant nativa d'anglès d'intercanvi a la nostra ciutat el mes de juny i juliol del 2007. Nombre total de participants: 8.
- Curs de bonsais, organitzat per l'associació Tarragona Bonsai. Activitat regular amb dos nivells, inicial i avançat. Tots els dilluns, dijous i dissabtes a la tarda entre els mesos de gener i abril i octubre i desembre.
- Curs de d'iniciació al xinès (mandarí) per a nens i adults organitzat per l'associació MU-DAN (Associació d'Amics de la Xina), tots el dimarts i dimecres. Curs impartit per la professora Xiao Chu, nativa de Xina.
- Curs de ball modern, hip hop, blues, country, organitzat per l'Associació de Dansa Contemporània "E-Dance" els dissabtes al matí.
- Curs d'espanyol de nivell bàsic i mitjà per a joves voluntaris europeus, organitzat per l'Associació Proa dins el programa Joventut en Acció de la Comissió Europea, cada dia de la setmana.
- Reunió de pares de nens afectats per cardiopatia cada últim divendres de mes.

RELACIONS CIUTADANES

Serveis diversos a col·lectius específics, entre d'altres:

- Grup d'ajuda mútua per a exalcohòlics, tots els divendres de 19 a 21h, a càrrec de l'Associació d'Alcohòlics Rehabilitats de Tarragona (ASART).
- Grups d'ajuda mútua per a persones afectades de malalties amb vinculació amb la Lliga Reumatològica Catalana.
- Orientació per a persones que desitgen desenvolupar un voluntariat social a la ciutat o per a associacions que necessiten persones voluntàries, a càrrec de la Federació Catalana de Voluntariat Social.
- Orientació per a joves que desitgen tenir una experiència de mobilitat internacional, tant de voluntariat com d'intercanvi juvenil, a càrrec de l'Associació PROA, que treballa en programes europeus com el Joventut i l'Acció 2 (Servei Voluntari Europeu, amb uns 120 joves europeus que han treballat per a associacions de Tarragona des del seu inici l'any 1999, i uns 17 joves només en aquest últim any). Programa au-pair (amb més de 10 famílies participants). L'associació facilita la integració dels joves en la nostra ciutat i els organitza cursos de castellà i català, entre altres activitats.
- Assessorament i ajuda psicològica i jurídica a famílies i menors afectats de cardiopatia a càrrec de l'Associació d'ajuda als afectats de cardiopaties infantils de Catalunya – AACIC.
- Jornades lúdiques, assessorament i ajuda psicològica i jurídica a famílies d'afectats de malalties mentals, a càrrec de l'Associació la Muralla.
- Assessorament i ajuda psicològica i jurídica per a joves embarassades i joves parelles a càrrec de l'Associació Salut i Família cada dilluns.

Activitats i cursos no regulars

- Cicle de conferències de teràpia regressiva organitzat per el Institut de Teràpia Regressiva "Cristina San Miguel".
- Reunions amb les famílies que han adoptat nens de Xina, organitzades per l'Associació d'Amics de la Xina "Mu Dan".
- Campanya de Nadal de recollida de joguines i roba amb fins donatius a cases d'acollida de Xina, organitzada per l'Associació d'Amics de la Xina "Mu Dan".
- Cicle de conferències "Autocontrol del Dolor", impartides per Sr. Jordi Letic, diplomad en autocontrol mental i massatge terapèutic, organitzat per la Lliga Reumatològica Catalana Tarragona.

5ª FIRA D'ENTITATS DE TARRAGONA

La Cinquena Fira d'Entitats de la ciutat de Tarragona va tenir lloc el dia 15 de setembre a la Rambla Nova.

RELACIONS CIUTADANES

Amb una participació final de 45 associacions, entre les que van exposar les seves activitats en estants proporcionats per la Regidoria de Relacions Ciutadanes de l'Ajuntament de Tarragona i les que hi van col·laborar amb activitats diverses. Les associacions expositores van ser:

ASSOCIACIÓ AECC – CATALUNYA CONTRA EL CÀNCER, FEDERACIÓ CATALANA DE VOLUNTARIAT SOCIAL, SOFINUTA, COL·LEGI OFICIAL DE TREBALLADORS SOCIALS, AMNISTIA INTERNACIONAL – TARRAGONA, AFANOC: Associació de Nens amb Càncer, UNICEF, ASSOCIACIÓ D'AMICS DE STAFFORD, COL·LEGI JOVE XIQUETS DE TARRAGONA, DELEGACIÓ DEL CEESC A TARRAGONA, ASSOCIACIÓ TARRAGONA BONSAI, LLIGA REUMATOLÒGICA CATALANA, ASSOCIACIÓ D'ESPELEOLOGIA TARRAGONA, CIÈNCIA DIVERTIDA, SALSAESCUELA SALSA-BURU, GEPEC, EL PONT, FUNDACIÓ L'HEURA TARRAGONA, ASSOCIACIÓ MENT I SALUT "LA MURALLA", AACIC, ACEVOP, CRUZ ROJA, MANS UNIDES, ASSOC. CLUB 65, ASTAFANIAS, AFANOC, H2O COL·LECTIU GAI, LESBIÀ, BISEXUAL I TRANSSEXUAL DEL CAMP DE, TSAEROR/ABGirOdNliAfe, DEPANA, CERC@ SCCL, FUNDACIÓ SAVE THE CHILDREN CATALUNYA, FUNDACIÓ PRIVADA ONADA, ASSOCIACIÓ FADA, Fundació la Muntanyeta Associació Provincial de Paràlisi Cerebral, ASART, CENTRO CASTELLANO-LEONÉS, FISC (FUNDACIÓ INTERNACIONAL DE SOLIDARITAT COMPANYIA DE MARIA), COMITÈ DE SOLIDARITAT "ÓSCAR ROMERO", ASSOCIACIÓ DE BALLS DE SALÓ TARRACO DANCE, CÀRITAS DIOCESANA DE TARRAGONA, COL·LEGI DE FISIOTERAPEUTES DE CATALUNYA, ASSOCIACIÓ DE MÚSICS DE TARRAGONA, OBSERVATORI DE LA DIVERSITAT, ASSOCIACIÓ MU DAN, CLUB TAU DE TIR AMB ARC DE TARRAGONA I ASSOCIACIÓ PROA – SERVEI VOLUNTARIAT EUROPEU

A més de les activitats, exposicions i promocions de cada associació en el seu estand, hi va haver serveis d'animació al carrer de tallers infantils de manualitats. Durant tot el dia 15 hi va haver exhibicions diverses com ara un taller de bonsais (Associació Tarragona Bonsai), un dinar popular a càrrec de l'Hotel d'Entitats de Tarragona, una xocolatada popular organitzada pel Club 65, l'exposició sobre energies renovables de Gepec, sensibilització sobre la naturalesa del Delta de l'Ebre a càrrec de Seo/Birdlife, experiments diversos de física i química a càrrec de Ciència Divertida, classes de salsa i rumba amb Salsa-Buru i Tarraco Dance, pujada a una plataforma a uns 18 m a l'aire amb l'ajuda de l'Associació Espeleologia de Tarragona, etc.

SOCIETAT DE LA INFORMACIÓ

La **SOCIETAT DE LA INFORMACIÓ** ha realitzat durant el 2007 les tasques següents:

- S'han sol·licitat 4 subvencions per diferents conceptes al Ministeri d'Indústria, Turisme i Comerç, dins dels programes *Ajuntaments Digitals* i *Centre de Coneixements i Continguts*, al Consorci Administració Electrònica Oberta de Catalunya i al Departament de Governació i Administracions Públiques per *Actes de difusió de les Tecnologies de la Informació i la Comunicació*.

- S'han signat 3 convenis amb diferents organismes i entitats:

Conveni amb l'Associació Binary People d'Amics de la Informàtica de Tarragona i l'Associació de Rol de Prosperitat de Nou Barris per a l'organització del projecte Lancelona.

Conveni Marc de col·laboració amb el Ministeri d'Indústria, Turisme i Comerç que fixa els termes i condicions de col·laboració mútua que han de servir de base per al desenvolupament i execució de convenis de col·laboració específics que fixin els règims jurídics aplicables a projectes o programes concrets d'actuació.

Conveni Marc de col·laboració entre el Departament de Governació i administracions públiques, el consorci Localret, l'Ajuntament de Barcelona i el Consorci Administració Oberta Electrònica de Catalunya per a l'impuls i el desenvolupament de la interoperabilitat dels sistemes d'informació de les administracions catalanes.

- S'ha col·laborat en l'organització de les jornades de l'"Espacio Avanza", impulsades pel Ministeri d'Indústria, Turisme i Comerç.

- S'ha organitzat la Setmana de les Tecnologies o TICnològica. Setmana de les noves tecnologies de la informació i la comunicació basada en tres activitats:

Tarracoparty: lanparty de 48 hores non-stop, amb torneigs i concursos

CiberÀgora: cicle de conferències, taules rodones i tallers dedicats a les TIC

Tecnofira: primera fira sectorial orientada a les TIC i a les novetats en informàtica, multimèdia i tecnologia per a la llar o empresa.

- S'ha aprovat la creació d'un registre telemàtic per a la recepció i sortida de documents que es trametin per via telemàtica a través de l'extranet de les administracions catalanes.

- S'ha organitzat el fi de curs dels Telecentres 2007.

- S'ha gestionat la posada en marxa de la Xarxa de Telecentres a la ciutat de Tarragona per al 2008.

- S'han gestionat els justificants del Fons Europeu de Desenvolupament Regional (FEDER), i d'altres subvencions rebudes.

TOTAL D'EXPEDIENTS TRAMITATS: 43

TRÀNSIT I MULTES

Durant l'any 2007, en matèria de **TRÀNSIT**, s'han estudiat i tramitat les matèries següents:

MATÈRIA	NOMBRE
• Tramitació de reforç de senyalització horitzontal i vertical	26
• Tramitació de col·locació puntual de senyals de trànsit	15
• Instal·lació i reposició de miralls a la via pública	4
• Senyalització de zones de càrrega i descàrrega	3
• Senyalització de reserves vehicles (sanitat, urgències, etc.)	3
• Senyalització de zones per a vehicles de disminuïts físics (de caràcter general)	2
• Senyalització d'estacionaments individualitzats per a vehicles de disminuïts	18
• Estudis de zones blaves	1
• Reservats d'estacionaments per a motos	230
• Senyalització d'estacionament de vehicles en cordó i en bateria	5
• Tramitació de canvis dels sentits de circulació dels carrers	14
• Estudis i/o tramitacions integrals d'ordenació del trànsit:	13
Estudi i senyalització de zones generals d'estacionament per a motocicletes.	
Tarragona-2, Urb. Els Pinars, Plaça Orleans, C/ Josep Ras i Claravalls - Accés a la platja de l'Arrabassada, C/ Prades, Cala Romana, Barri de la Granja, Plaça Corsini, Portal del Roser, Carrers Vapor, Ferrer i Duran i Smith, Via Augusta, C/ Pare Palau i Campclar zona esportiva.	
• Estudis i tramitacions d'instal·lacions semafòriques	5
• Tramitacions de senyalització informativa de centres hospitalaris, hotels, col·legis, instituts estudis secundaris	7
• Tramitació col·locació o retirada de pilons a la via pública	3
• Tramitació adquisició i senyalització de passos elevats de vianants	4
• Tramitació senyalització de passos de vianants i rebaixament per a disminuïts	14
• Tramitació instal·lació andanes a les parades de bus urbà	1
• Tramitació instal·lació o eliminació de bandes rugoses	3
• Estudi i lliurament de targetes de circulació residents de la Part Alta	150
• Estudis i lliurament de targetes de residents per a zones blaves Part Alta	45
• Estudi i lliurament de targetes camí del Nàstic (expedients per famílies)	5
• Estudis i tramitació d'instal·lació de rotondes	2
• Tramitació senyalització mitjanes	1
• Tramitació d'instal·lació de baranes	1
• Altres	102

S'han tramitat 35 modificacions de l'ordenació del trànsit, amb informe previ favorable dels serveis tècnics municipals.

S'han publicat als diaris locals de la nostra ciutat 7 bans d'Alcaldia sobre diverses ordenacions de trànsit resoltes per decret de la Tinència d'Alcaldia de Trànsit.

TRÀNSIT I MULTES

S'han sol·licitat els següents informes de Trànsit:

• Enginyeria de Camins	155
• Guàrdia Urbana	152
• Brigada Municipal	14
• Empresa Municipal de Transports, SA	6
• Servei Municipal del Disminuït	19
• Altres (Empresa Municipal d'Aparcaments, Assessoria Jurídica, Assessoria Fiscal, Serveis Tècnics d'Urbanisme, Llicències d'Obres, Contractació, Enginyeria Industrial, Ensenyament, Cultura, Patronat Municipal de Turisme, Espimsa, Palau de Congressos, etc.)	13

S'ha col·laborat amb la Fundació RACC en la divulgació de la seguretat vial entre la població infantil de la nostra ciutat, i es va presentar en el Teatre Metropol la representació teatral STOP, una nova aventura dels superagents d'ela Ketty, el dia 7 de juny de 2007, als alumnes de primària dels col·legis locals.

S'ha col·laborat en la campanya engegada per la Generalitat per a la Setmana de la Mobilitat Sostenible i Segura, que enguany anava destinada a potenciar la utilització del transport públic amb el lema A tots ens mou una causa, que pretenia informar de la conveniència que suposa no utilitzar el vehicle privat.

S'ha tramitat la participació de l'Ajuntament de Tarragona en el Programa d'ajudes per a la substitució d'òptiques de semàfors a la nova tecnologia LED, convocat per l'IDAE.

Pel que fa al tràmit d'expedients sancionadors contra les normes de la Llei de trànsit, circulació de vehicles de motor i seguretat vial, i d'acord amb la tasca administrativa que es reserva l'Ajuntament (aprovació del quadre de multes, manteniment de l'articulat en la base de dades de Base-Gestió d'Ingressos Locals i la tramitació de la resolució dels recursos contra el servei de retirada del vehicle de la via pública per la grua municipal), aquest Departament ha realitzat les tasques següents:

• Tramitació d'expedients per recurs contra el servei de retirada del vehicle de la via pública.	397
• Peticions d'informe a la Guàrdia Urbana d'expedients d'al·legacions contra la grua, la denúncia dels quals ha prescrit o BASE n'ha finalitzat seu tràmit per diversos conceptes.	90
• Resolucions de devolució de l'import de la taxa, abonada indegudament.....	37
• Tramitació d'expedients dels quals s'ha confirmat el servei de grua.....	138

Des del Registre General de l'Ajuntament s'han lliurat al Departament de Trànsit **6.149** instàncies en matèria de denúncies i d'ordenació del trànsit, de les quals, una vegada seleccionades, **5.423** han estat degudament traslladades a Base-Gestió d'Ingressos Locals de la Diputació en ésser de la seva competència, delegada per aquest Ajuntament.

TRANSPORTS

El Departament de Serveis Públics, en el que fa referència a **TRANSPORTS**, ha tramitat el següent:

- Expedients tramitats213
- Decrets 65
- Propostes Junta de Govern Local.....6
- * Sol·licituds presentades per als exàmens per a obtenir la cartilla municipal de taxista49
- * Sol·licituds de traspasos de llicències d'autotaxi 6
- * Expedients de sol·licitud per part dels seus titulars (afectar o substituir vehicle) de canvi de material dels autotaxis 23
- * Sol·licitud de la Federació Empresarial d'Auto Transport de Tarragona de modificació de les tarifes del taxi.
- * Expedients relacionats amb l'Empresa Municipal de Transports Públics de Tarragona, SA (EMT)41
- * Expedients relacionats amb el Servei Territorial de la Demarcació de Port i Transports49
- * Expedients de sol·licitud de transport escolar.12
- * Expedients sobre assumptes varis27



AIGÜES

El Departament de Serveis Públics, en el que fa referència a **AIGÜES**, ha tramitat el següent:

AIGUES

• Expedients tramitats	46
• Decrets	11
- Expedients relacionats amb EMATSA.....	20
- Expedients relacionats amb l'ACA.....	10
- Expedients varis.....	16

* Expedient de concessió a la Comunitat de Regants de la Mina Protectora, amb prèvia aportació d'EMATSA, d'un ajut de 23.158 € per a l'any 2007.

ASSESSORIA JURÍDICA

L'ASSESSORIA JURÍDICA ha realitzat durant l'any 2007 els següents treballs:

- Documents rebuts del Registre General: 804
- Expedients iniciats de nou: 429
- Expedients que disposaven d'antecedents: 375

A més, s'ha rebut diversa documentació dels procuradors dels tribunals i dels representants processals que porten la gestió de les diferents causes, que és la que suposa major laboriositat, la qual no es registra i s'arxiva directament a cada expedient.

SECCIÓ DE CONTENCIOSOS ADMINISTRATIUS

Iniciats 67 expedients en relació amb recursos contenciosos administratius en els quals l'Ajuntament ha estat part. D'aquests:

- En 59 l'Ajuntament és part demandada
- En 3 l'Ajuntament compareix com a part codemandada
- En 5 l'Ajuntament és part demandant

A més, s'han tramitat 264 documents rebuts del Registre General que disposaven d'antecedents.

De tots els escrits que s'han fet en aquesta Assessoria Jurídica adreçats al Jutjat Contenciós, a la Sala Contenciosa Administrativa del Tribunal Superior de Justícia de Catalunya i al Tribunal Suprem cal destacar, entre d'altres de diversa índole, els que s'han fet pels conceptes següents:

JUTJAT CONTENCIÓS ADMINISTRATIU DE TARRAGONA

- Sol·licituds d'autorització judicial:3
- Vistes orals:15
- Aplanaments formulats:5 (4 totals i 1 parcial)
- Compareixença a través de companyia d'assegurances:6
- Compareixença a través de l'Assessoria Jurídica de Base-Gestió d'Ingressos Locals: .8
- Contestació a la demanda:27
- Proposició de prova:27
- Conclusions:19

ASSESSORIA JURÍDICA

• Al·legacions diverses:	32
• Sol·licituds aclariment interlocutòria:	2
• Sol·licitud aclariments dictamen pericial:	1
• Oposició a recurs d'apel·lació:	8
• Interposició de recurs d'apel·lació:	2
• Interposició de recurs de súplica:	1
• Oposició a recurs de súplica:	3
• Oposició mesures cautelars de suspensió:	4
• Arxiu per reconeixement extraprocessal:	2
• Formulació exclusió testimoni part actora:	1

TRIBUNAL SUPERIOR DE JUSTÍCIA DE CATALUNYA

• Interposició de recurs contenciós administratiu:	4
• Sol·licitud ampliació recurs interposat:	1
• Formalització de demanda:	8
• Contestació demanda:	2
• Proposició de prova:	2
• Conclusions succintes:	6
• Comparèixer en recurs d'apel·lació:8 (3 com a apel·lants, 4 com a apel·latsi 1 com a apel·lats i apel·lants adhesius)	
• Compareixença en qualitat de codemandats:	3
• Impugnació recurs de súplica:	1
• Al·legacions i escrits:	11
• Sol·licitud aclariments dictamen pericial:	1
• Sol·licitud taxació de costes:	1
• Impugnació taxació de costes:	1
• Sol·licitud suspensió termini:	1

TRIBUNAL SUPREM

• Al·legacions i escrits diversos:	10
• Sol·licitud acumulació recursos:	1
• Oposició recurs de cassació:	1
• Impugnació taxació de costes:	1
• Al·legacions taxació de costes:	1

ASSESSORIA JURÍDICA

SECCIÓ ALTRES JURISDICCIONS

Iniciats 58 expedients en relació amb diverses causes d'índole civil o penal que s'han tramitat davant els corresponents jutjats i/o tribunals. Cal destacar en aquest apartat:

- Compareixença i oposició a expedient de domini d'excés de cabuda davant del Jutjat de Primera Instància núm. 2 de Tarragona.
- Al·legacions en expedient de domini d'excés de cabuda: 2
- Interposada una demanda de conciliació davant del Jutjat de Primera Instància.
- Compareixença davant del jutjat de primera instància en demanda de reclamació d'indemnització.
- Instruïts 30 expedients referents a tramitació per reclamació, a través de la corresponent companyia d'assegurances, per danys produïts a béns municipals.
- Instruïts 21 expedients en relació amb la defensa, a través de companyia d'assegurances, d'agents de la Guàrdia Urbana imputats, inculpats o denunciats en demandes interposades per accions derivades del servei.
- Exercici d'acusació particular: 1
- A més, s'han rebut 27 documents relatius a causes d'índole civil o penal que ja disposaven d'antecedents al Departament.

SECCIÓ ADMINISTRATIVA

INFORMES INTERNS

Emesos 79 informes de caire intern sol·licitats per diferents departaments i serveis d'aquest Ajuntament. No es computen les consultes verbals que s'atenen directament sense obrir expedient.

EXPEDIENTS ECONÒMICS ADMINISTRATIUS

S'han rebut 2 resolucions provinents del Tribunal Econòmic Administratiu Regional de Catalunya relatives a reclamacions que ja disposaven d'antecedents.

JUTJATS I ALTRES ORGANISMES OFICIALS

- Iniciats 221 expedients corresponents a escrits de sol·licitud d'informació provinents de jutjats i tribunals, de la Tresoreria de la Seguretat Social, de l'Agència Tributària i d'altres organismes oficials.

Tramitats, a més, 49 escrits de sol·licitud d'informació en expedients dels quals ja se'n

ASSESSORIA JURÍDICA

tenien antecedents.

EXERCICI D'ACCIONS ADMINISTRATIVES

- Formulació a través d'empresa especialitzada (agents de la propietat industrial), d'oposició administrativa al registre de les següents marques:
 - Marca 2.737.067 "TARRAGONA" (classe 41)
 - Marca 2.758.158 "I TU QUE FAS PER TARRAGONA?" (classe 16)
 - Marca 2.760.060 "RADIO KANAL TARRAGONA R.K.T." (classe 38)
 - Marca 2.786.079 "TARRAGONA ERÓTICA" (classe 41)
 - Marca comunitària 5.498.605 "TARRAGOSSA" (classes 9, 16, 35, 38, 41 i 42).
- Interposició, a través d'empresa especialitzada (agents de la propietat industrial), de recurs d'alçada contra la concessió de la marca 2.737.067 "TARAGONA".
- Gestions legals efectuades, a través d'advocat especialitzat, per tal que es retirin del web www.tarragona.ws tant l'escut de l'Ajuntament –que s'utilitza sense autorització– com aquelles expressions que puguin tenir una connotació amb l'Ajuntament.

COMPRES I CONTROL DE DESPESES

La tasca realitzada pel Departament de **COMPRES I CONTROL DE DESPESES** durant l'any 2007 ha estat la següent:

COMPRES I REPARACIONS

S'han confeccionat **1.545** expedients corresponents a adquisicions, reparacions i manteniments en les diverses modalitats de concursos públics per procediment obert, procediments negociats sense publicitat, adquisicions mitjançant catàlegs descentralitzats de béns homologats, i contractes menors.

Cal destacar les següents **adquisicions**:

- Equipament informàtic (ordinadors, impressores, càmeres digitals, escàners, programari, etc.) amb destinació a diverses dependències municipals, per un import aproximat de 188.500 €.
- Vestuari per als diferents col·lectius de l'Ajuntament (Guàrdia Urbana, Brigada, ordenances, personal de neteja, personal de les escoles, personal de Cultura i personal de museus), per un import global aproximat de 119.250 €.
- Material per a la senyalització vertical i horitzontal (senyals i pintura) de tot el terme municipal de Tarragona, així com la senyalització dels edificis interblocs del barri de Sant Salvador, per import aproximat de 150.800 €.
- Consumibles informàtics (cartutxos i tòners), amb destinació a tots els departaments municipals, per un import de aproximat de 85.000 €.
- Carburant per als vehicles de la flota municipal, per import aproximat de 115.000 €.
- Mobiliari i complements per a diferents departaments, per import aproximat de 112.000 €.
- Dos vehicles destinats al magatzem municipal i a la Unitat Tècnica de Salut Pública, per un import total de 28.881 €.
- Un camió equipat amb ploma i plataforma amb destinació a la Brigada Municipal, per import de 72.500 €.
- Renovació de la maquinària de fusteria de la Brigada Municipal, per import de 26.289 €.

COMPRES I CONTROL DE DESPESES

- Material de neteja per a diferents dependències municipals, per un import de 15.000 €.
 - Material d'oficina i papereria (rebutts tríptics, entrades a museus, talonaris de denúncia, calendari del contribuïent, carpetes d'expedients, cartes de pagament, fulls de nòmina...), paper oficial, paper tècnic i sobres que s'utilitzen a l'Ajuntament durant l'exercici, per un import de 115.897 €.
 - Maquinari i equipament d'oficina, entre el qual destaca l'adquisició de diverses fotocopiadores digitals, aparells de fax, projectors, destructores de paper, enquadernadores, telèfons, per a diversos departaments.
 - Lots de Nadal amb destinació a tots els treballadors municipals en actiu i treballadors municipals jubilats per import de 40.395 €.
 - Contractació del manteniment de programes i maquinari informàtic, per import aproximat de 260.000 €.
 - Manteniment i reparació dels diferents vehicles que componen la flota municipal, per import aproximat de 145.000 €.
 - Adquisició de bancs amb destinació a diversos indrets de la ciutat de Tarragona, per import de 48.600 €.
 - Arrendament amb opció de compra d'un furgó amb destinació a la Unitat d'Atestats de la Guàrdia Urbana, per import de 71.825 €, pels quatre anys de duració del contracte.
- Estan en tràmit els següents expedients:
- Adquisició de contenidors de recollida selectiva de matèria orgànica per a la implantació d'aquesta a diversos indrets de la ciutat, per un import de 249.832 €.
 - Adquisició d'impresos amb destinació als serveis de la Recaptació Municipal, per un import de 38.351 €.
 - Adquisició de consumibles informàtics amb destinació a tots els departaments municipals, per import de 27.600 €.
 - Adquisició de senyals de trànsit i informatives urbanes d'alumini i d'acer, amb destinació a la ciutat de Tarragona, per import de 119.330 €.
 - Adquisició de 200 bancs amb destinació a diversos indrets de la ciutat de Tarragona, per import de 54.984 €.

COMPRES I CONTROL DE DESPESES

Tenim en curs els següents **contractes plurianuals**:

- Arrendament d'una llicència d'ús amb formació de personal, d'una aplicació informàtica de gestió integral de territori, cadastre, tributs i d'altres ingressos de dret públic amb gestió externalitzada.
- Arrendament de 49 ordinadors portàtils amb destinació als membres de la corporació municipal, i a diferents càrrecs directius de l'Ajuntament.
- Arrendament mitjançant la modalitat de rènting de quatre vehicles equipats amb dotació policial, amb destinació a la Guàrdia Urbana.
- Arrendament amb opció de compra de divers material informàtic amb destinació a l'Àrea d'Hisenda.

REGISTRE I APROVACIÓ DE FACTURES

Des de la Secció de Compres es porta el registre comptable de la facturació que entra a l'Ajuntament (a excepció del Departament de Cultura, Museu i Contractació) i, així mateix, s'aproven comptablement totes les factures corresponents a subministraments tramitats per Compres. S'han registrat 5.466 factures, de les quals 3.250 s'han comptabilitzat també des de Compres fins a arribar a la fase "O" per tractar-se de serveis contractats o de materials adquirits des de Compres.

REGISTRE DE SORTIDA DE TOTES LES COMANDES

Disposem del registre descentralitzat de sortida de documents i, en aquest sentit, s'han registrat des de Compres totes les notificacions i documents de sortida a què han donat lloc els 1.545 expedients tramitats.

CONTROL DE LA DESPESA CORRENT

Durant l'exercici 2007 s'ha confeccionat un informe detallat respecte als diferents consums corrents de l'exercici 2006, que controlem. S'efectua a continuació una breu ressenya d'aquest. Les dades corresponen a l'exercici 2006, tenint en compte que no es disposa encara de la totalitat de la informació de 2007 ja que la despesa dels consums finals de l'any arriba normalment durant el primer trimestre de l'exercici següent.

AIGUA

Despesa facturació.....	386.269,76 €
M3 consumits	524.336,00 €
Nombre total de comptadors.....	378

COMPRES I CONTROL DE DESPESES

Baixes al llarg de l'exercici	5 comptadors
Altes al llarg de l'exercici.....	29 comptadors

APARCAMENTS

Es controla la despesa de facturació per l'ús que fan els regidors de l'aparcament de Saavedra i de les 12 places que l'Ajuntament té en propietat a la plaça de la Font.

Despesa facturació.....	14.570,70 €
Desglossament:	
Pàrking Saavedra	10.252,02 €
Pàrking plaça la Font	3.887,86 €

CLUBS DE FUTBOL I ENTITATS ESPORTIVES:

Despesa corrent (aigua, gas i llum)	56.163,38 €
Desglossament:	
Aigua	15.168,48 €
Gas	4.242,52 €
Llum.....	36.752,38 €
Nombre d'instal·lacions	10

CONSUMIBLES INFORMÀTICS

Despesa	89.272,18 €
Nombre de consumibles adquirits.....	1.196 (cartutxos i tòners)
Nombre d'impressores	245 impressores

CORRESPONDÈNCIA

Despesa facturació.....	303.917,47 €
Nombre de cartes trameses.....	340.490
Nombre de paquets	607

DIETES PER DESPLAÇAMENTS DE TREBALLADORS MUNICIPALS

Import total de la despesa.....	59.198,57 €
Nombre de desplaçaments	534
Nombre de persones que s'han desplaçat.....	151
Percentatge de treballadors que s'han desplaçat respecte al nombre total ...	13,82 %

COMPRES I CONTROL DE DESPESES**ENERGIA ELÈCTRICA**

Import total de la despesa.....	2.516.276,94 €
Nombre de kW consumits	24.463.434 KW
Nombre total de pòlisses	495

DESPESA FARMACÈUTICA DE FUNCIONARIS I PENSIONISTES A CÀRREC DE L'AJUNTAMENT

Import total de la despesa.....	140.593,82 €
Total receptes dispensades	10.499
Aportació Ajuntament	107.000,07 €

FOTOCOPIADORES

Import total de la despesa.....	23.190,49 €
Nombre total de còpies efectuades	1.976.958
Nombre total de fotocopiadores	45 fotocopiadores
instal·lades a les oficines municipals	2 copiadors impremta
.....	1 màquina de plànols

GAS

Import total de la despesa.....	133.307,09 €
Desglossament	
Oficines municipals	10.517,70 €
Col·legis.....	118.546,87 €
Instal·lacions esportives	4.242,52 €
Volum de kW/h gas consumit	3.234.405 kWh

IMPRESSOS

Import total de la despesa.....	108.244,40
Nombre total d'impresos consumits	7.285.102

SUBSCRIPCIONS

Import total de la despesa.....	39.779,45 €
Nombre de subscripcions	112

COMPRES I CONTROL DE DESPESES**TELÈFONS**

Import total despesa	325.841,68 €
Total telèfons Centraleta Palau	507 línies
Total telèfons exteriors palau	135 línies
Telefonia mòbil	147 línies

VEHICLES

Total despesa	223.693,92 €
Total litres de carburant consumits.....	89.307,30 litres
Total vehicles	105 vehicles

SUBMINISTRAMENT DE MATERIAL

S'ha subministrat des del magatzem municipal el material d'oficina que utilitzen les dependències de la plaça de la Font, Rambla Nova, Brigada, Guàrdia Urbana, Museu d'Història, Promoció Econòmica, Servei d'Ocupació, etc.

MENSUALMENT ES FA arribar al Departament de Béns la relació detallada de totes les adquisicions efectuades amb càrrec a l'apartat d'inversions, per tal que puguin confeccionar l'inventari de béns mobles.

COMPTABILITAT I PRESSUPOSTOS

El Departament de **COMPTABILITAT I PRESSUPOSTOS** ha realitzat el següent:

EXPEDIENT D'APROVACIÓ DEL PRESSUPOST GENERAL DE L'AJUNTAMENT DE TARRAGONA

El pressupost general consolidat de l'Ajuntament per al 2007, aprovat definitivament en sessió plenària celebrada el dia 29-01-07, incloent-hi el propi de l'Ajuntament de Tarragona, els dels organismes autònoms i els de les empreses dependents de l'Ajuntament, s'eleva en ingressos a 186.406.315,45 € i en despeses a 183.736.816,87 €.

ESTAT D'INGRESSOS

Capítol 1.- Impostos directes	63.940.175,00.-
Capítol 2.- Impostos indirectes	6.036.443,00.-
Capítol 3.- Taxes i altres ingressos	50.143.462,47.-
Capítol 4.- Transferències corrents	33.525.991,65.-
Capítol 5.- Ingressos patrimonials	2.063.485,28.-
Capítol 6.- Alienació inversions reals	12.660.232,87.-
Capítol 7.- Transferències de capital	1.661.870,34.-
Capítol 8.- Variació actius financers	3.490.000,00.-
Capítol 9.- Variació passius financers	12.884.654,84.-
TOTAL	186.406.315,45.-

ESTAT DE DESPESES

Capítol 1.- Despeses de personal	60.866.358,91.-
Capítol 2.- Despeses en béns i serveis	72.373.844,66.-
Capítol 3.- Despeses financeres.....	6.796.673,34.-
Capítol 4.- Transferències corrents.....	7.515.178,54.-
Capítol 6.- Inversions reals	19.299.031,03.-
Capítol 7.- Transferències de capital.....	681.651,82.-
Capítol 8.- Variació actius financers	40.000,00.-
Capítol 9.- Variació passius financers	16.164.078,57.-
TOTAL	183.736.816,87

COMPTABILITAT I PRESSUPOSTOS**PROGRAMA D'INVERSIONS**

El programa d'inversions per al 2007, integrat en el Pressupost general, s'eleva a 19.980.682,85 €, del qual correspon a l'Ajuntament 14.263.416,02 €, essent el desglossament per àrees el següent:

DESPESES

Àrea de Presidència	3.361.740,68.-
Àrea de Gestió Econòmica i Pressupostària i Serveis Centrals	120.000,00.-
Àrea de Territori	4.822.507,52.-
Àrea de Promoció i Estratègies de Ciutat	682.270,39.-
Serveis a la Persona	5.156.897,43.-
No classificats	120.000,00.-
TOTAL	14.263.416,02.-

RESUM EXPEDIENTS MODIFICATIUS DE CRÈDIT ANY 2007

Durant l'exercici 2007 s'han tramitat un total de 22 expedients modificatius de crèdits, amb el següent desglossament :

Tipus expedient	Quantitat
Crèdit extraordinari	6.608.570,49 €
Suplement de crèdit.....	19.198.569,21 €
Transferències positives.....	1.635.477,14 €
Tansferències negatives.....	1.635.477,14 €
Romanents incorporats	93.260.365,87 €
Crèdit generat per ingressos	13.204.292,65 €
Baixes per anul·lació.....	16.891.591,33 €

EXPEDIENTS RELATIUS A OPERACIONS DE CRÈDITS, AVALS I CÀRREGA FINANCERA

Operació tresoreria 1.500.000,00 EMT, operació tresoreria 90.000,00 € Mitjans de Comunicació, operació préstec a llarg termini per import de 8.970.006,48 € per inversions Ajuntament del pressupost 2007, proposta d'autoritzar ESPIMSA per a concertar operació de crèdit a llarg termini per 5.800.000 € pel Mercat Central

COMPTABILITAT I PRESSUPOSTOS

provisional i les restes arqueològiques prèvies a la remodelació del Mercat Central, operació tresoreria de 225.000 € EMDE, operació préstec a llarg termini de 2.319.993,52 € pel finançament inversions Ajuntament 2007, proposta per autoritzar SMHAUSA per concertar operació de crèdit a llarg termini per promoció Sant Salvador (1.907.551,00 €), estat del deute a 31/12/06 i seguiment previsions d'ingressos i despeses (PR's) tramitació Generalitat, proposta d'autoritzar l'Empresa d'Aparcaments Municipals una operació de préstec per import màxim de 4.000.000 € (termini 18 mesos) pel finançament Jaume I, préstec de 819.445,68 € ICF Teatre Tarragona, préstec de 492.160,00 € ICF camps de gespa, operació tresoreria 1.500.000€ EMT (a més de l'anterior; total: 3.000.000) i renovació operació tresoreria 1.500.000 EMT, amb venciment 31/01/08.

EXPEDIENTS RELATIUS A LIQUIDACIÓ I COMPTES GENERALS

Donar compte de la liquidació del pressupost de l'Ajuntament de Tarragona de l'exercici 2006, donar compte de la liquidació del pressupost de l'IMSST any 2006, donar compte de la liquidació del pressupost del Patronat de Turisme de l'exercici 2006, donar compte de la liquidació del pressupost del Patronat d'Esports de l'exercici 2006, estat d'execució trimestral corresponent al 1er trimestre 2007 Ajuntament de Tarragona, organismes autònoms i societats municipals, aprovació del Compte general de l'Ajuntament de Tarragona de l'exercici 2006 i estat d'execució trimestral corresponent al 2n trimestre 2007 Ajuntament de Tarragona, organismes autònoms i societats municipals.

NÒMINES

S'han fiscalitzat i comprovat una per una totes les variables de les nòmines dels treballadors municipals, així com també s'han comprovat totes les altes i baixes del personal de les nòmines de tots els mesos de l'any 2007.

DESPESES A JUSTIFICAR

Amb càrrec a l'exercici pressupostari 2007 s'han expedit 311 manaments a justificar. Tanmateix, durant l'esmentat exercici, i fins a la data d'avui, s'ha tramitat un total de 15 expedients d'aprovació, de justificants corresponents als 140 comptes justificatius presentats. Aquests expedients han representat la fiscalització de 1.318 justificants, que han estat aprovats mitjançant resolucions del tinent d'alcalde delegat de l'Àrea de Gestió Econòmica i Pressupostària i de l'alcalde.

COMPTABILITAT I PRESSUPOSTOS

BESTRETES DE CAIXA FIXA

A l'exercici pressupostari del 2007 s'ha acordat una bestreta de caixa fixa per a l'Àrea de Cultura que estava formada per 15 partides pressupostàries, amb una previsió inicial anual de despesa de 228.750 €. Finalment, la quantitat gestionada ha estat de 93.318,86 €, dels quals s'ha disposat i justificat en dos comptes justificatius l'import total de 87.888,57 €, i s'han fiscalitzat 209 justificants.

INFORMES I EXPEDIENTS D'ESTUDIS DE COSTOS

Preus públics Patronat Municipal de Turisme 2007, preus mínims licitació dels diferents usos de platges 2007, grua municipal 2008 i 2006, transports especials 2008 + cost hora Policia 2008, llicències urbanístiques 2008 i 2006, informe sobre equilibri econòmic concessió administrativa explotació restaurant Mas Roselló, recollida i eliminació escombraries 2008 i 2006, obertura 2008 i 2006, preus públics Patronat Municipal d'Esports, informe econòmic sobre Plec de la Unitat d'Escolarització Compartida de la Zona Ponent (UEC - Ponent), informe sobre preus proposats per l'IMSS sobre casals Tarraco-Estiu i Tarraco-Jove, informe sobre preus d'inscripció a les activitats corresponents a l'Estiu Jove 2007, informe sobre increment a aplicar en l'actualització de les ordenances fiscals per al 2008, informe sobre preus de venda de les entrades amb motiu del Festival d'Estiu 2007, estudi econòmic col·locació d'un microxip a un animal de companyia a les instal·lacions del CRAMT, estudi sobre possibilitat de disminuir la quota de l'impost de ciclomotors, estudi econòmic ampliació del cànon de l'aparcament situat a l'avinguda del President Lluís Companys, estudi econòmic sobre l'eliminació de la taxa per validació de poders, informe sobre modificacions proposades per cultura de l'Ordenança núm. 15 i núm. 17, reguladora dels preus públics, estudi sobre criteris / fórmules en el càlcul de la puntuació del preu de licitació, informe econòmic sobre Plec per les adjudicacions de les escoles bressol El Serrallo, El Miracle i Sant Salvador, Informe sobre preus proposats per l'IMSS sobre: - Informe sobre allotjament adequat per reagrupació familiar i Informe d'arrelament social, informe econòmic sobre preu venda publicació d'una planimetria arqueològica de Tarragona, preus entrades Parc Infantil de Nadal 2007-2008, estudi econòmic llars infants curs 2006/07, estudi costos Hotel Entitats, modificació Ordenança núm. 15: tarifes còpies de plànols de cartografia en format digital i noves tarifes per còpies de plànols urbanístics.

COMPTABILITAT I PRESSUPOSTOS**EXPEDIENTS VARIS**

Modificacions inventari béns 2006, fons cohesió, reconeixement de deutes 1/07, memòria de Comptabilitat, interessos demora per devolució de serveis grua 2007, interessos legals Urbanisme Gestió, exempcions fundacions (informes), justificació subvencions Generalitat (novinguts cursos alfabetització), CIR Local (Ministerio Economia y Hacienda), justificació subvenció Generalitat -programació Estable Teatre, justificació subvenció Cultura -Diputació, justificació subvenció Generalitat -pormació adults, esforç fiscal 2005, revisió preus contracte gestió piscina S. Pere i S. Pau (Serviesport), informe cessió 20 habitatges de SMHAUSA (c/Dr. Mallafre) a l'Ajuntament, informe descomptes a FCC 1% camp. Conscienciació +0,15% auditoria, revisió preus manteniment enllumenat (SECE), aportació quota 2007, Consorci Camp de Tarragona, participació tributs Estat 2007, llistats operacions al compte 413, bestretes de caixa fixa 2007, justificació Consell Comarcal curs 06-07, formació adults, E. Música i Plàstica, relació 2/2007 de reconeixement de deutes, subvenció transport urbà 2006, revisió preus servei vigilància Ajuntament COMANT VP, revisió preus Complex Esportiu Sant Salvador (IGE), qüestionari FEMP –Despesa en ocupació 2005-2006, POUM (Pla general) informe financer, revisió Preus Escola Bressol S. Pere i S. Pau –YO-NI, revisió Preus Escola Bressol L'Arrabassada, revisió Preus Escola Bressol Sant Salvador-YO-NI, introducció addenda Conveni CBT, interessos demora INMO COSIS S.L. –quotes urbanístiques, qüestionari DNO 2004-2005- Institut Economia Barcelona, informe sobre adaptació tarifes aparcaments a la Llei 44/2006, informe costos escoles que imparteixen ESO exercici 2006, revisió preus atenció psicopedagògica llars d'infants, justificació subvenció "Foment llenguatge teatral infantil 06-07" DIPUTACIÓ, model 347. Exercici 2006, prorrateig primes 2006 assegurances, pagaments al Consorci per a la Normalització Lingüística 2007, venda Finca: Projecte de compensació PP-34 accés a la Canonja (EMD), certificació costos llars d'infants Generalitat (curs 06-07) i Ministeri (07), repercussió factures gas natural Serviesport (piscines S. Pere i S. Pau), justificació Pla educatiu d'entorn curs 06-07 (Generalitat), justificació subvenció Festival Dixiland 2007 (Generalitat), estadística Cultura i comunicació Generalitat any 2006, reconeixement de deutes 3/07, revisió preus vigilància, salvament i socorrisme platges, Creu Roja, informe plurianual Projecte Integral Part Alta, informe despesa 2007 Tarraco Viva, certificat "Estiu Jove 2007" FEMP, justificació subvenció Joventut "EXIT 2007" Ministeri Sanitat i Consum, justificació subvenció Oficina Municipal Escolarització (OME) curs 06-07 Generalitat, qüestionaris Generalitat. –Departament Governació. – Pressupost 07 i liquidació 06,

COMPTABILITAT I PRESSUPOSTOS

justificació subvenció Joventut – Generalitat – 2007, repercussió IMSST lloguer pis Rambla Vella 7- B, ASISA: revisió preus d'octubre 2006 a octubre 2007, revisió preus Rest- Tarraco. Serveis menjadors llars d'infants, justificació projecte Brúixola – Joventut – Generalitat, justificació subvencions Cultura – Diputació, justificació despeses Teatre Tarragona, informe tarifes taxis any 2008 i revisió preus neteja edificis i dependències municipals SELSA.

INFORMES SOBRE EMBARGAMENTS A PERSONES FÍSQUES I JURÍDIQUES

S'ha emès informe sobre totes les demandes presentades per organismes judicials i administratius que sol·licitaven localització o embargament de béns o drets de persones físiques i jurídiques que constin als fitxers de tercers de Comptabilitat.

INFORMES DE CONSIGNACIÓ PRESSUPOSTÀRIA PROGRAMA INT-FORM@

S'han realitzat amb el programa Int-form@ un total de 920 informes de consignació pressupostària del pressupost de l'exercici 2007.

INFORMES DE SUBVENCIONS

Durant l'exercici 2007 s'han efectuat 394 informes sobre justificació de subvencions atorgades a diferents entitats ciutadanes i sobre els justificants pendents.

INFORMES DE FIANCES

Durant l'exercici 2007 s'ha efectuat un total de 159 informes sobre les devolucions de fiances per tal de comprovar si els avals consten ingressats.

OPERACIONS COMPTABLES DEL PRESSUPOST 2007

Durant l'exercici 2007 s'ha registrat un total de 38.408 operacions de despeses, 4.128 d'ingressos i 11.589 no pressupostàries.

CONTRACTACIÓ

El Departament de **CONTRACTACIÓ** ha realitzat els següents treballs:

NOMBRE D'EXPEDIENTS INICIATS.....401

TRAMITACIÓ D'EXPEDIENTS:

PROPOSTES D'ACORD:

CONSELL PLENARI..... 2

JUNTA DE GOVERN LOCAL.....78

DECRETS.....674

CERTIFICACIONS:

D'OBRES.....241

DE SERVEIS.....114

TOTAL.....355

FACTURES I MINUTES.....565

FIANCES DEFINITIVES RETORNADES.....42

ADJUDICACIONS:

JUNTA DE GOVERN LOCAL.....34

DECRETS.....238

TOTAL ADJUDICACIONS.....272

ADJUDICACIONS PER ACORD DE LA JUNTA DE GOVERN LOCAL

2/gener/2007.- Adjudicació del concurs pel servei d'integració laboral de persones amb discapacitats mitjançant un programa de formació i pràctiques en treballs de jardineria, en el qual l'Ajuntament posa a disposició el contracte de les zones verdes de Llevant, que hauran de ser mantingudes d'acord amb les prescripcions tècniques del Plec de condicions elaborat per la Brigada Municipal, a la FUNDACIÓ PRIVADA L'ONADA, per import de 653.766,88 €/any (IVA inclòs) per l'execució dels treballs de manteniment.

CONTRACTACIÓ

2/gener/2007.- Adjudicació de la subhasta per a l'execució de les obres compreses en el Projecte de col·lector general de sanejament a Campclar a l'empresa HIDROCANAL, SL, per un import de 577.184 € (IVA inclòs).

2/gener/2007.- Adjudicació del procediment negociat per a l'execució de les obres compreses en el Projecte de zona verda al passeig de la Independència a l'empresa ALDESA CONSTRUCCIONES, SA, per un import de 410.545,65 € (IVA inclòs).

12/febrer/2007.- Adjudicació de la subhasta per a l'alienació de la finca de propietat municipal situada a l'av. de Prat de la Riba, 35-37, i Pare Palau, 7 (caserna Guàrdia Urbana), a la societat PROMOCIONES Y SERVICIOS ALEGRET, SA, pel preu de 3.270.458,87 € (impostos que graven la transmissió exclosos).

19/febrer/2007.- Adjudicació del concurs per a la realització dels treballs d'elaboració de l'Agenda 21 local i la redacció del Pla d'acció local cap a la sostenibilitat (PALS) del municipi de Tarragona a l'empresa LA VOLA COMPANYIA DE SERVEIS AMBIENTALS, SL, per import de 88.966,20 € (IVA inclòs).

12/març/2007.- Adjudicació de la subhasta de les obres compreses en el Projecte de la nova caserna de la Guàrdia Urbana a l'empresa EMCOFA, per import de 4.664.606,42 € (IVA inclòs).

2/abril/2007.- Adjudicació del contracte de servei consistent en el servei d'immobilització i de retirada de vehicles a la via pública i el seu posterior dipòsit, així com la gestió de cobrament de les taxes d'immobilització i de les denúncies en matèria de trànsit en els casos en què n'és legalment exigible l'ingrés immediat, i el servei de senyalització provisional, a l'empresa GRUAS DAVID TARRAGONA, d'acord amb la seva oferta.

14/maig/2007.- Adjudicació de la subhasta de les obres compreses en el Projecte d'oficines municipals per al Pla Integral de Campclar, situades al c/ Onyar, s/n, a l'empresa CONSTRUCCIONES RUIZ, SL, per import de 303.969,31 € (IVA inclòs).

14/maig/2007.- Adjudicació del Contracte de permuta de drets urbanístics, propietat de l'Ajuntament de Tarragona i del Club Gimnàstic de Tarragona, que es generaran

CONTRACTACIÓ

mitjançant una modificació puntual del Pla general vigent d'una part dels terrenys que actualment ocupen les instal·lacions esportives del Nàstic, per l'equipament esportiu a construir a la zona esportiva de Campclar i per les obres de reforma i millora de les actuals instal·lacions de les seccions del Club, a l'empresa CONSTRUCCIONS PAI, SA, permuta valorada en 23.350.000 € (IVA exclòs).

21/maig/2007.- Adjudicació de la subhasta de les obres compreses en el projecte de l'escola bressol Les Clarisses a l'empresa LUBASA, per un import d'1.196.894,21 € (IVA inclòs).

21/maig/2007.- Adjudicació del concurs pel control i supervisió de la redacció del projecte d'execució i la codirecció de les obres de construcció del nou estadi de Tarragona, de la seva ciutat esportiva i de les obres de millora de les actuals instal·lacions del Club Gimnàstic de Tarragona, a l'empresa DELTA ARQUIPROJECTES, pel preu de 401.455 € IVA inclòs.

21/maig/2007.- Adjudicació del concurs pel manteniment, conservació, actualització i reparació de les instal·lacions semafòriques en el terme municipal de Tarragona a la UTE BONAL EMPRESA DE SERVEIS ELÈCTRICS I ELECTRÒNICS, SA, i AERONAVAL DE CONSTRUCCIONES E INSTALACIONES, SA, pel preu anual de 298.708,69 € (IVA inclòs).

3/setembre/2007.- Adjudicació del concurs pel servei de transport adaptat per a discapacitats fins als centres ocupacionals a l'empresa AUTOCARES NIKA, SL, per un import de 218.900 €/any (IVA inclòs).

3/setembre/2007.- Adjudicació de la subhasta per l'execució de les obres compreses en el projecte del dipòsit de regulació de les aigües pluvials del Pla parcial 9 a l'empresa CONSTRUCCIONS PAI, SA, per un import de 2.130.393,22 €.

3/setembre/2007.- Adjudicació del concurs pel servei de vigilància i seguretat privada als edificis i recintes municipals, així com dels centres d'educació infantil i primària de titularitat municipal de la ciutat de Tarragona, a l'empresa COMANT VP, SL, pel preu de 571.927,41 € (IVA inclòs).

CONTRACTACIÓ

3/setembre/2007.- Adjudicació del contracte d'assistència consistent en una campanya institucional de comunicació i publicitat per les obres i posterior servei de les illes de contenidors soterrats, així com de la recollida selectiva dels residus municipals al terme municipal de Tarragona, a l'empresa OPTIM SERVEIS INTEGRALS, SL, pel preu de 149.933,28 € (IVA inclòs).

ADJUDICACIONS PER DECRET DE L'ALCALDIA

10/gener/2007.- Adjudicació del servei de vigilància del CEIP Bonavista a l'empresa COMANT VP, SL, pel preu de 6.619,20 € IVA inclòs.

24/gener/2007.- Adjudicació dels treballs d'enderroc i retirada de runes de l'antiga llar d'infants situada a la plaça Primer de Maig de Torreforta a l'empresa CONSTRUBERT per un import de 30.000 € (IVA inclòs).

6/febrer/2007.- Adjudicació dels treballs d'arranjament parcial del paviment asfàltic als carrers Germà Joaquim Donato, Riu Foix i Xavier Malató, a l'empresa PAVIMENTOS Y OBRAS ABC, per un import de 10.015,23 € (IVA inclòs).

21/marcç/2007.- Adjudicació dels treballs d'intervenció a realitzar al tram de la muralla del portal del Roser al pas de ronda a l'empresa INICIATIVES I PROMOCIONS VIDA, SL, per un import estimatiu de 20.249,17 € (IVA inclòs), i a l'empresa TALLERS E. BENEITO per un import de 33.008,97 € (IVA inclòs).

13/abril/2007.- Adjudicació dels treballs d'enderroc de l'estació transformadora en desús al Parc de Riuciar, davant dels blocs anomenats de l'Aviació, per un import de 5.500 € (IVA inclòs).

20/abril/2007.- Aprovació de la tercera pròrroga corresponent a l'anualitat 2007 del contracte de patrocini entre l'Ajuntament de Tarragona i el Nàstic SAD, per un import d'1.400.000 € (IVA inclòs).

24/abril/2007.- Adjudicació dels treballs d'arranjament del paviment asfàltic al carrer Pere Martell, entre el carrer Mallorca i Eivissa, a l'empresa PAVIMENTOS Y OBRAS ABC, per un import estimatiu d'11.000 € (IVA inclòs).

CONTRACTACIÓ

14/maig/2007.- Adjudicació dels treballs d'actuació urgent de construcció d'un mur de contenció de terres i talussos a l'amfiteatre de Tarragona, per un import estimat de 378.971,59 € (IVA inclòs).

4/juny/2007.- Adjudicació dels treballs d'arranjament del paviment de l'av. d'Andorra, tram comprès entre la plaça de la Imperial Tàrraco i Guad el Gelú, a l'empresa PABASA, per un import estimatiu de 12.000 € (IVA inclòs).

4/juny/2007.- Adjudicació dels treballs d'arranjament del camí del Pax a l'empresa PABASA, per un import estimatiu de 13.500 € IVA inclòs.

4/juny/2007.- Adjudicació dels treballs d'arranjament de reparació del pont d'accés a Cala Romana, situat al p. k. 1167 de la N-340, i la senyalització d'un pas alternatiu mitjançant semàfors provisionals, en horari nocturn (entre les 22 h i les 6 h), a l'UTE COEX T-1 POSTIGO TALHER, per un import estimatiu de 29.232 € (IVA inclòs).

7/juny/2007.- Adjudicació dels treballs de manteniment i arranjament de les franges de protecció d'incendis a diverses urbanitzacions a Tarragona, a l'empresa SANTI PADRELL I PLANA, per un import estimatiu de 58.429 € IVA inclòs.

16/juliol/2007.- Adjudicació dels treballs de reparació de les bigues del pont situat en el carrer de Colòmbia, de Sant Pere i Sant Pau, entre els blocs Simó, Sant Maties, Colòmbia i Filipines, a l'UTE COEX T-1 POSTIGO TALHER, per un import estimatiu de 16.066 € (IVA inclòs).

19/juliol/2007.- Adjudicació dels treballs de redacció del projecte d'enderroc combinat i consolidació per a la conservació de les restes arqueològiques del Fortí de la Reina i la posterior direcció facultativa de les obres a l'arquitecte Sr. Josep Maria Toldrà Domingo, per un import de 93.000 € (IVA inclòs).

16/octubre/2007.- Adjudicació dels treballs de col·locació i manteniment d'aparells necessaris per a controlar les plagues d'aus a la zona centre de Tarragona a l'empresa BIOACUSTIC, per un import estimatiu de 17.945,20 € (IVA inclòs).

CONTRACTACIÓ

30/octubre/2007.- Adjudicació de la pòlissa d'assegurances de responsabilitat patrimonial i civil de l'Ajuntament de Tarragona a la companyia ZURICH ESPAÑA, Compañía de Seguros y Reaseguros, per una prima total de 334.800 € (impostos inclosos).

ADJUDICACIONS PER DECRET DE LA TINÈNCIA D'ALCALDIA DELEGADA

9/gener/2007.- Adjudicació de les obres de redistribució del local de l'Associació de Veïns Tarraco situat a l'avinguda d'Andorra, 15, baixos, local 4, a l'empresa CONSTRUCCIONES VALLES 2, per un import de 93.042,82 € (IVA inclòs).

14/febrer/2007.- Adjudicació de les obres d'arranjament de voreres a l'avinguda dels Països Catalans a l'empresa MANUEL DIAZ GORDILLO CONSTRUCCIONS, per un import de 29.750,14 € (IVA inclòs).

26/febrer/2007.- Adjudicació dels treballs de redacció del document "Diagnosi de l'estat actual de la Part Alta" a l'empresa Aco2s SLL, per un import de 12.000 € (IVA inclòs).

1/març/2007. Adjudicació dels treballs de substitució de l'enllumenat públic existent al parc de la zona de Tarragona-2 a l'empresa SECE, per un import de 28.882,67 € (IVA inclòs).

9/març/2007.- Adjudicació dels treballs de reforma interior parcial del Palau Municipal a l'empresa CONSTRUCCIÓ I REHABILITACIÓ VALLES 2 SL, pel preu de 29.714,15 € (IVA inclòs).

14/març/2007.- Adjudicació dels treballs de reposició de vorera de llosa de pedra a la baixada del Roser, per un import de 29.097,45 € (IVA inclòs).

4/abril/2007.- Adjudicació dels treballs d'habilitació de l'edifici La Gavina (situat al portal de Sant Antoni) com a local per a oficina de l'habitatge a l'empresa FULGENCIO VILLAR, per un import de 136.329,90 € (IVA inclòs en el preu).

10/abril/2007.- Adjudicació dels treballs de distribució del local de l'associació de

CONTRACTACIÓ

veïns situat al carrer Tortosa 45-47 de Torreforta a l'empresa CONSTRUCCIONES VALLES 2, per un import de 35.179,69 € (IVA inclòs).

23/abril/2007.- Adjudicació dels treballs de Musealització de la Volta de la Teclera del Pretori Romà a l'empresa CONSTECNIA 3 SL, per un import de 212.962,46 € (IVA inclòs).

24/abril/2007.- Adjudicació del contracte de patrocini entre l'Ajuntament de Tarragona i Artur Aragonès per la propera edició del ral·li Lisboa-Dakar, que començarà el mes de gener de 2008, al Sr. Artur Aragonès i Mínguez, per un import de 30.050,61 € (IVA inclòs).

7/maig/2007.- Adjudicació dels treballs de construcció de vorera d'enllaç entre Riuciar i Torreforta a l'empresa MANUEL DIAZ GORDILLO CONSTRUCCIONS, per un import de 24.530,14 € (IVA inclòs).

14/maig/2007.- Adjudicació dels treballs d'habilitació de part del local de l'AAVV del barri de Sant Pere i Sant Pau per a destinar-la a l'oficina de l'OMAC a l'empresa CONSTRUCCIONES Y REFORMAS RUIZ, SL, per un import de 58.514,02 € (IVA inclòs).

23/maig/2007.- Adjudicació dels treballs d'execució d'una rotonda a la cruïlla dels carrers Joan Fuster i Salvador Espriu a l'empresa LUBASA, per un import de 29.877,32 € (IVA inclòs).

11/juny/2007.- Adjudicació del servei de vigilància privada a l'aparcament de vehicles de l'aqüeducte de les Ferreres, pont del Diable, a l'empresa COMANT, pel preu de 10.660 € (IVA inclòs).

12/juny/2007.- Adjudicació del contracte de patrocini publicitari entre l'Ajuntament de Tarragona i Cabestany Esport, SL, pel preu de 24.040,48 € 8IVA inclòs).

12/juny/2007.- Adjudicació dels treballs d'ampliació de la vorera del vial de circumval·lació de la Floresta a l'empresa DRAGADOS, pel preu de 28.845,47 € (IVA inclòs).

CONTRACTACIÓ

25/juny/2007.- Adjudicació dels treballs de millora de l'enllumenat públic al Parc de la Ciutat a l'empresa SECE, per un import de 25.937,79 € (IVA inclòs).

5/Juliol/2007.- Adjudicació dels treballs de connexions de la xarxa d'abastament d'aigua als carrers Reding, Fortuny, Cervantes i Soler a l'empresa EMATSA, per un import de 145.347,13 € (IVA inclòs en el preu).

24/juliol/2007.- Adjudicació dels treballs d'implantació de reixes protectores en la Llar de Jubilats i l'Associació de Veïns de l'Albada a l'empresa FULGENCIO VILLAR, SL, per un import de 29.536,71 € (IVA inclòs en el preu).

2/agost/2007.- Adjudicació dels treballs d'arranjament de les escales del carrer Vapor, a l'empresa AFIMER, SL, pel preu de 84.022,28 € (IVA inclòs).

25/agost/2007.- Adjudicació dels treballs d'enllumenat a la passarel·la de Sant Salvador a l'empresa SECE, SA, pel preu de 24.696,59 € (IVA inclòs).

10/octubre/2007.- Adjudicació dels treballs de control arqueològic, amb la participació d'un arqueòleg director, de les obres compreses en el Projecte de la Llar d'infants-escola bressol Les Clarisses, a ubicar a l'av. de Ramón y Cajal, cantonada amb Francesc Bastos, a l'empresa NEMESIS, per un import de 4.491,52 € (IVA inclòs).

19/octubre/2007.- Adjudicació dels treballs de prestació de serveis de control de riscos de l'Ajuntament de Tarragona a l'empresa CONTROL DE RIESGOS, SA, per un import d'11.600 € (IVA inclòs).

9/novembre/2007.- Adjudicació dels treballs d'ubicació de sobreeixidors i embornals a l'avinguda del Mediterrani de la urbanització de la Móra a l'empresa CONSTRUBERT per un import de 18.445,80 € (IVA inclòs).

16/novembre/2007.- Adjudicació dels treballs de codificació de la cartografia base, restituïda l'any 2005, per poder-la introduir al GIS corporatiu, a l'empresa SUC SL, pel preu de 29.000 € (IVA inclòs).

CONTRACTACIÓ

12/desembre/2007.- Adjudicació dels treballs de redacció de l'Estudi de mobilitat generada a Campclar com a conseqüència de la construcció del nou Complex Esportiu a l'empresa INTRAESA, per un import de 29.500 € (IVA inclòs).

17/desembre/2007.- Adjudicació de la direcció dels treballs d'ampliació de la xarxa corporativa de la nova seu de la Guàrdia Urbana a l'empresa EMPREN SOLUCIONS INTEGRALS PER A L'EMPRESA, SLL, per un import de 9.650 € (IVA inclòs).

17/desembre/2007.- Adjudicació dels treballs de desenvolupament dels processos informàtics perquè en la base de dades territorial es generin de forma massiva les liquidacions d'IBI i taxa de recollida d'escombraries a l'empresa GESTION TRIBUTARIA TERRITORIAL, per un import de 16.240 € (IVA inclòs).

CONTRIBUCIONS ESPECIALS I QUOTES URBANÍSTIQUES

Durant l'exercici de l'any 2007, els treballs realitzats pel Departament de **CONTRIBUCIONS ESPECIALS I QUOTES URBANÍSTIQUES** han estat els següents:

- Revisió d'autoliquidacions de taxes per serveis urbanístics i impost sobre construccions, instal·lacions i obres, que importen **1.513.115,97 €**.
- S'ha tramitat **18** expedients de baixes de liquidacions d'impost sobre construccions, instal·lacions i obres i de taxes per serveis urbanístics, contribucions especials i quotes urbanístiques que es trobaven pendents de pagament a la recaptació municipal.
- S'ha procedit a enviar la còpia dels projectes tècnics corresponents als interessats, un cop revisada l'autoliquidació efectuada, requerint, en el seu cas, diferència de taxes per serveis urbanístics i/o impost sobre construccions, instal·lacions i obres.
- S'ha notificat i requerit l'ingrés de liquidacions de taxes per serveis urbanístics, que importen **272.224,91 €** més **6.046,30 €** en concepte d'interessos de demora.
- S'ha notificat i requerit l'ingrés de liquidacions de l'impost sobre construccions, instal·lacions i obres, que importen **2.281.339,81 €**.
- S'han tramitat **27** expedients de devolucions de taxes per serveis urbanístics i de l'impost sobre construccions, instal·lacions i obres per raó de la caducitat, denegació o desistiment de les corresponents llicències d'obres.
- S'han tramitat **3** expedients de devolucions de contribucions especials i quotes urbanístiques.
- S'ha notificat i requerit l'ingrés de liquidacions corresponents al tercer termini de les quotes d'urbanització del Pla parcial 9, que importen un total de **4.440.775,53 €**, IVA inclòs.
- S'ha notificat i requerit l'ingrés de liquidacions corresponents al tercer termini de les quotes urbanístiques del Pla parcial 2, que importen un total de **11.068.577,89 €**, IVA inclòs.
- S'ha notificat i requerit l'ingrés de liquidacions corresponents a canvis de nom d'altres, girades en el primer i segon termini de les quotes d'urbanització del Pla parcial 9, que importen un total de **482.255,71 €**, IVA inclòs.

CONTRIBUCIONS ESPECIALS I QUOTES URBANÍSTIQUES

- S'ha notificat i requerit l'ingrés de liquidacions corresponents a canvis de nom d'altres, girades en el primer i segon termini de les quotes d'urbanització del Pla parcial 2, que importen un total de **918.581,25 €**, IVA inclòs.
- S'ha notificat i requerit l'ingrés de liquidacions corresponents a canvis de nom d'altres, girades en el primer i segon termini de les quotes d'urbanització de la Unitat d'Actuació 27, que importen un total de **304.533,78 €**, IVA inclòs.
- S'ha notificat i requerit l'ingrés de liquidacions corresponents a rectificació d'errors de fet girades en el primer i segon termini de les quotes d'urbanització de la Unitat d'Actuació 15, que importen un total de **182.353,53 €**, IVA inclòs.
- S'ha notificat i requerit l'ingrés de liquidacions corresponents a canvis de nom d'altres, girades en el segon termini de les quotes d'urbanització del Projecte de normalització de finques de l'entorn de l'Hospital Joan XXIII, que importen un total de **21.518,27 €**, IVA inclòs.
- S'ha notificat i requerit l'ingrés de liquidacions corresponents el segon termini de les contribucions especials per obres de pavimentació i serveis de la Via Augusta, que importen un total de **111.089,54 €**.
- S'han passat a la via de constrenyiment les liquidacions que no s'han fet efectives pels interessats en el període de cobrament en voluntària.
- S'ha fet anunci de citació en el cas dels titulars de liquidacions que no s'han pogut notificar individualment.
- Durant l'any **2007** han tingut entrada **163** instàncies, corresponents a recursos de reposició contra diferents liquidacions notificades de taxes, impost sobre construccions, instal·lacions i obres, de contribucions especials i quotes urbanístiques, aportació d'informació complementària, sol·licituds de devolució d'ingressos indeguts, sol·licitud de bonificació del 95% del ICIO, sol·licituds de canvi de domicili fiscal, sol·licituds de canvi de nom, sol·licituds de fraccionament i ajornament de quotes d'urbanització i sol·licitud d'informació i/o certificats, a les quals s'ha donat el tràmit corresponent.

ESTADÍSTICA

El treball dut a terme pel Departament d'ESTADÍSTICA durant l'any 2007 ha estat el següent:

Les tasques fonamentals són en relació amb la població, la qual cosa comporta les pertinents certificacions anuals, revisió d'altres i baixes dels residents i dels canvis de domicili, expedició d'informes i certificats de residència i empadronament, certificats de convivència i un considerable nombre de consultes i sol·licituds d'informes i certificats pels diferents departaments municipals i d'altres estaments públics.

- Eleccions cambres agràries 25/2/07
- Eleccions municipals 27/5/07
- Col·laboració amb diversos estaments per les eleccions municipals i cambres agràries.
- En relació amb el Cens electoral, la col·laboració de l'Ajuntament amb l'Institut Nacional d'Estadística es fa des d'aquest Departament, trametent mensualment les variacions corresponents i les seves incidències per tal d'actualitzar l'esmentat Cens, així com la seva exposició per les eleccions municipals.
- Procés renovació Padró d'estrangers.
- Revisió de tota la documentació rebuda de l'OMAC.
- Naixements i defuncions trameses per l'INE al Padró d'habitants.
- Sol·licituds vàries 2.216
- Tramitació expedients parelles de fet 250
- Peticions d'informes Guàrdia Urbana 250
- Certificats d'arrelament 300

FORMACIÓ

L'activitat realitzada pel Departament de **FORMACIÓ** ha estat la següent:

L'Ajuntament ha organitzat les següents accions formatives:

- Curs d'atenció al ciutadà i tècniques assertives, destinat als empleats municipals de l'OMAC i l'OAC. El nombre d'assistents ha estat de 41.
- Curs de formació d'aplicacions PHP per al personal d'informàtica. El nombre d'assistents ha estat de 4.
- Curs sobre el sistema operatiu GNU/Linux per als tècnics de l'Àrea d'Informàtica i d'Intervenció. El nombre d'assistents ha estat de 12.
- Curs d'informació sobre gestió ambiental a les oficines. El nombre d'assistents ha estat de 179.
- Curs formatiu sobre Microsoft Office 2007, adreçat a personal de les oficines municipals. El nombre d'assistents ha estat de 19.
- Jornades d'informació sobre el PLASEQTA, adreçat als treballadors municipals. El nombre d'assistents ha estat de 50.
- Curs sobre la improvisació com a sistema pedagògic, adreçat al personal de l'Escola Municipal de Música. El nombre d'assistents ha estat de 21.
- Curs d'actualització sobre l'estatut bàsic de l'empleat públic, adreçades al personal del Departament de Personal. El nombre d'assistents ha estat de 8.
- Un total de 334 empleats municipals han assistit a les activitats formatives referenciades.

La formació específica destinada al cos de la Guàrdia Urbana queda recollida a la Memòria que n'efectua la Prefectura.

L'Ajuntament de Tarragona s'adherí al Pla de formació agrupat de l'Associació

FORMACIÓ

Catalana de Municipis i Comarques i la Diputació de Tarragona per al 2007

Sobre la base d'aquest Pla i atès el seu calendari, comprès entre els mesos de març a desembre, amb 84 activitats formatives, el nombre d'assistències per part del personal municipal ha estat de 325. L'assistència d'empleats municipals ha estat en major part a les de l'àmbit d'Informàtica.

Cal destacar, també, l'assistència d'empleats municipals als cursos que imparteix **l'Escola d'Administració Pública de Catalunya**. El nombre d'inscripcions ha estat de 15.

S'ha de significar també que s'ha comptabilitzat un nombre d'inscripcions d'empleats municipals a **cursos organitzats per altres administracions públiques o entitats**. El nombre d'inscripcions ha estat de 97.

L'Ajuntament també ha signat, durant l'any 2007, diferents **convenis de cooperació educativa** amb universitats i altres centres d'ensenyament de Catalunya, per tal que els seus alumnes puguin efectuar pràctiques en diferents oficines municipals. El total ha estat de 51 alumnes, 21 dels quals han rebut una beca d'ajut a l'estudi.

GABINET TÈCNIC FISCAL

Els treballs desenvolupats durant l'any 2007 en el Departament del **GABINET TÈCNIC FISCAL** son els següents:

- S'han realitzat **274 informes i certificacions** a petició de diversos departaments, així com per instància de particulars.
- Quant a **Plusvàlua** s'han realitzat nombroses situacions de finques.
- Quant al **cadastre de l'impost de béns immobles** s'han realitzat les següents alteracions:
 - **Fitxer de finques: 974** modificacions, **248** baixes i **311** altes
 - **Fitxer de subparcel·les: 324** modificacions, **201** baixes i **299** altes
 - **Fitxer de construccions: 356** modificacions, **460** baixes i **8.265** altes
 - **Fitxer d'unitats constructives: 281** modificacions, **345** baixes i **1.231** altes
 - **Fitxer de carrecs: 2.124** modificacions, **429** baixes i **4.028** altes
 - **Fitxer de titulars: 10.005** modificacions – pel que fa a altes, modificacions i modificacions d'adreces fiscals
 - Sobre la base d'aquestes rectificacions s'han efectuat nombrosos plànols CU1, el manteniment de la cartografia digital d'acord amb les modificacions introduïdes a la base de dades.

Aquestes rectificacions i les altes d'urbana abans esmentades s'han emès a la Gerència Territorial del Cadastre.

Una vegada valorades per la Gerència Territorial del Cadastre, de les finques que s'han modificat se n'han revisat les valoracions corresponents i se n'han tramitat les correccions oportunes.

- S'han realitzat **263** expedients mitjançant imprès **902** (altes nova construcció, divisió horitzontal, segregació, agrupació, enderrocament).
- S'ha emès informe en **52** expedients de reclamacions, de diferents departaments, a instància de particulars, els quals han estat enviats a la Gerència Territorial del Cadastre.
- Subministrament amb suport magnètic de cartografia cadastral a altres departaments i entitats.
- Col·laboració en matèria de cartografia digital amb el Departament d'Estadística.
- Col·laboració en matèria de cartografia digital amb la Secció Tècnica d'Urbanisme.

IMPOST DE BÉNS IMMOBLES

Els treballs realitzats pel Departament de l'IMPOST DE BÉNS IMMOBLES durant l'exercici de 2007 han estat els següents:

- Aprovació i gestió del Padró corresponent a l'impost de béns immobles de naturalesa urbana de l'exercici econòmic de **2007**, per un import total de **29.620.236,95 €** i un nombre de **95.441** rebuts, dels quals **7.408** corresponen a les altes amb un import de **1.885.344,21 €**.
- Aprovació i gestió del Padró corresponent a l'impost de béns immobles de naturalesa rústica de l'exercici econòmic de 2007, per un import total de **22.616,97 €** i un nombre de **427** rebuts.
- Aprovació i gestió del Padró addicional C, de liquidacions corresponents a l'impost de béns immobles de naturalesa urbana, dels exercicis econòmics **2004, 2005 i 2006**, per un import total de **419.288,15 €** i un nombre de **1.703** liquidacions.
- Aprovació i gestió del padró addicional D, de liquidacions corresponents a l'impost de béns immobles de naturalesa urbana, dels exercicis econòmics **2004, 2005, 2006 i 2007** per un import total de **2.801.941,58 €** i un nombre de **7.992** liquidacions.
- Notificació individual dels rebuts corresponents a les altes del Padró de l'exercici **2007**.
- Notificació individual de **1.703** liquidacions corresponents al Padró addicional C dels exercicis **2004, 2005 i 2006**.
- Notificació individual de **7.992** liquidacions corresponents al Padró addicional D corresponents a l'impost de béns immobles de naturalesa urbana, dels exercicis econòmics **2004, 2005, 2006 i 2007**.
- Tramitació d'expedients: durant l'any **2007** han tingut entrada en aquest Departament un total de **952** expedients relatius a reclamacions de l'impost, tant recursos de reposició com sol·licituds de devolució d'ingressos indeguts, sol·licituds d'exempció, de bonificació, de canvis de titularitat, etc.
- Control de les liquidacions relatives als padrons dalt esmentats, amb les tasques que comporta d'atenció al públic, relació amb les recaptacions, així com l'aprovació i control de les altes i baixes de liquidacions que es van produint, tant d'ofici com a instància dels interessats.

IMPOST SOBRE ACTIVITATS ECONÒMIQUES

Les tasques realitzades pel Departament de l'**IMPOST SOBRE ACTIVITATS ECONÒMIQUES** han estat les següents:

S'ha posat al cobrament el Padró de l'impost sobre activitats econòmiques corresponent a l'any 2007, que conté **2.343** contribuents i que ascendeix a **12.310.986,44 €** (11.100.813,19 € de quota ponderada i 1.210.173,20 € de recàrrec provincial).

Els càrrecs efectuats durant l'exercici 2007 ascendeixen a **435.376,71 €** (quota ponderada).

S'ha ingressat la quantitat total d'**1.349.489,13 €** (quota ponderada) en concepte de declaracions – liquidacions.

S'ha ingressat en concepte de compensació de l'IAE de les cooperatives del 2007 la quantitat de **62.337,82 €**.

S'han ingressat en concepte de recaptació líquida i drets reconeguts nets les quantitats de **102.024,75 €** per la participació en les quotes provincials, i de **605.800,87 €** per la participació en les quotes nacionals.

S'han formalitzat ingressos per **2.767.941 €** en concepte de compensació.

S'han instruït **1.051** expedients d'acord amb el següent detall:

- **184** sol·licituds
- **85** recursos de reposició
- **69** devolucions
- **294** càrrecs
- **22** altres administracions
- **32** altres
- **75** recursos dades censals
- **169** altes IAE
- **87** baixes IAE
- **14** variacions d'elements tributaris
- **7** canvis de subjecte passiu
- **13** variacions grup 833 modificacions IAE

IMPOST SOBRE L'INCREMENT DEL VALOR DELS TERRENYS DE NATURALES A URBANA

Els treballs realitzats pel Departament de l'IMPOST SOBRE L'INCREMENT DEL VALOR DELS TERRENYS DE NATURALES A URBANA durant l'exercici 2007 han estat els següents:

- LIQUIDACIONS

Expedients registrats d'entrada	3.714
Autoliquidacions presentades.....	4.496
Import principal autoliquidacions	2.500.745,42 €
Liquidacions	359
Import total aprovat.....	139.862,44 €

- TRAMITACIÓ EXPEDIENTS

Instàncies entrades en el Departament referents a al·legacions, peticions de valors, recursos, ajornaments, pròrrogues, etc., a les quals s'ha donat el tràmit adient

197	
Notificacions	541

- ALTRES TRÀMITS

Informes del Departament.....	163
Avanç liquidacions.....	105
Expedients de gestió remesos al dipòsit del Servei d'Arxiu i Documentació Municipal	1.078
Actualitzacions de la base de dades cadastral realitzades a partir d'alteracions d'ordre jurídic provinents de liquidacions de l'impost.....	3.880

IMPOST SOBRE VEHICLES DE TRACCIÓ MECÀNICA

Els treballs realitzats pel Departament de l'**IMPOST SOBRE VEHICLES DE TRACCIÓ MECÀNICA** durant l'exercici 2007 han estat els següents:

S'ha emès el Padró anual dels contribuents, amb un valor de **7.596.020,26 €**.

El nombre de contribuents del Padró anual és de **81.726**.

El nombre de contribuents que van sol·licitar el pagament abans de la confecció del Padró és de **172**.

Total contribuents 81.160.

El nombre per classe de vehicles del Padró (no inclosos els vehicles pagats anteriorment a la confecció del Padró) és el següent:

Tipus	Número	Amb exempció	Total
Turismes	57.849	1.164	56.685
Autobússos	98	46	52
Camions	7.510	127	7.383
Ciclomotors	6.031	13	6.018
Motocicletes	8.081	181	7.900
Remolcs	431	102	329
Semiremolcs	501	2	499
Tractors	1.397	103	1.294

S'ha tramitat un total de 1.942 expedients, corresponents a recursos de reposició, certificats, devolucions per prorrateig en relacions col·lectives, informes per a l'Assessoria Jurídica, per a l'Assessoria Fiscal, per a Tresoreria, etc.

Expedients tramitats de devolucions per prorrateig**1.053**

Per ingressos indeguts**199**

Expedients tramitats per bonificacions i exempcions per minusvalideses i vehicles de més de 45 anys**600**

IMPOST SOBRE VEHICLES DE TRACCIÓ MECÀNICA

S'ha controlat i depurat parcialment el Padró, amb la revisió i modificació de les dades dels vehicles, així com la seva actualització constant.

Els moviments referents a l'any 2007 són els següents:

ALTES

Noves matriculacions	7.596
Altes per transferències.....	13.219
Altes de baixes temporals	88
Rematriculacions	35
Altes per canvi d'adreces	906
Altes matriculacions ciclomotors	444
Modificació filiació.....	69
Rematriculacions canvi adreça	1
Modificacions característiques tècniques	94

BAIXES

Baixes definitives.....	3.748
Baixes per transferències	13.897
Baixes per canvi d'adreces	1.624
Baixes temporals.....	577
Baixes per rematriculacions	5

INSPECCIÓ FISCAL

El Departament d'**INSPECCIÓ FISCAL** ha realitzat els següents treballs:

Durant l'exercici de 2007, seguint el Pla d'inspecció prorrogat i amb una continuïtat respecte als anys anteriors, s'ha treballat principalment en la tramitació d'expedients de comprovació i investigació sobre l'impost sobre l'increment del valor del terreny de naturalesa urbana.

D'altra banda, s'han tramitat expedients sancionadors provinents de procediments de comprovació limitada tramitats per la secció d'exaccions sobre activitats econòmiques, referits a l'impost sobre activitats econòmiques, a les taxes per a l'atorgament de llicència d'obertura i ambiental, i a les taxes per ocupació de via pública i preus públics.

Amb aquest marc, les dades que ha suposat l'exercici de 2007 són les següents:

- Expedients iniciats:
 - De comprovació i investigació: 1.580
 - Sancionadors: 555

- Liquidacions:
 - Expedients de comprovació i investigació: 704.012,15 €
 - Sancions: 136.438,65 €

- Reclamacions presentades:
 - Escrits d'al·legacions: 17
 - Altres recursos: 3

OFICINA MUNICIPAL D'ATENCIÓ AL CIUTADÀ

L'OFICINA MUNICIPAL D'ATENCIÓ CIUTADANA (OMAC) és una oficina d'informació de tràmits i gestió administrativa, que presta el seus serveis de manera presencial telefònica i telemàtica.

El 2007 l'OMAC té dues oficines, la central, situada a la Rambla Nova, 59, i la de Ponent, situada al Centre Cívic de Torreforta. Per al proper 2008 la ciutat disposarà d'una nova oficina a St. Pere i St. Pau, que cobrirà les necessitats dels 16.000 ciutadans que viuen en aquesta zona de la ciutat.

De l'OMAC depèn el Registre General de l'Ajuntament. L'explotació del programa de registre dóna les següents dades:

- Registre General d'entrada61.313
- Registre General de sortida.....41.902

A l'OMAC, aquest any s'han atès 80884 peticions ciutadanes que tot seguit desglossarem.

A l'OMAC es realitzen també processos de caràcter finalista, és a dir, que la seva tramitació s'inicia i finalitza a les mateixes oficines, amb la qual cosa es dóna resposta immediata a les peticions ciutadanes. Aquests processos són els relatius al Padró municipal d'habitants i a la comunicació d'obres menors. L'explotació del sistema dóna els següents resultats:

PROCESSOS

Comunicats obres menors	539
Padró municipal d'habitants	
• Altes	10.685
• Canvi de domicilis	5.099
• Modificacions dades personals	2.271
• Renovació Padró (no comunitaris)	1.517
• Volants	32.596

A banda de la relació de tots els tràmits relatius al Padró municipal, que suposen un 32,9 % de les sol·licituds ateses, els temes sobre els quals els ciutadans han demanat informació, d'acord amb els resultats del gestor de cues, són els següents:

OFICINA MUNICIPAL D'ATENCIÓ AL CIUTADÀ

TEMES	%
• Domini públic	3%
• Llicències d'obres	15,3%
• Obertures d'establiments	5,1%
• Varis (cultura, personal, trànsit, serveis socials, factures, etc.)	43,7%

L'OMAC també realitza determinats tràmits relacionats amb expedients que gestionen altres departaments de l'organització, com són els que tot seguit s'indiquen:

TRÀMITS	Nombre
• Compareixences	289
• Falta de dades	238
• Vista d'expedients	1181
• Notificacions realitzades a l'OMAC	889

Cal destacar també les autoliquidacions de taxes i impostos, presentació d'aval i fiances i cobrament del timbre municipal. El nombre total de liquidacions que s'han realitzat des de l'OMAC és de:

AUTOLIQUIDACIONS	Nombre
• Taxes de llicències urbanístiques	1.374
• ICIO	932
• Taxes d'obertures d'establiments	513
• Taxes i preus públics (OVP)	722
• Avals i fiances	1.970
• Timbre municipal	8.620

Atenció no presencial:

TIPUS ATENCIÓ	Nombre
• Atenció telefònica (902200977)	5.148
• Correu omac@tarragona.cat	611
• E/Tram	82

OFICINA MUNICIPAL D'ATENCIÓ AL CIUTADÀ

L'E-Tram és una plataforma que depèn de l'AOC (Administració Oberta de Catalunya), a la qual l'Ajuntament pertany des del mes de novembre de 2007. Els processos que es poden fer mitjançant l'E-Tram són: instància genèrica, sol·licitud devolució fiances, alta Padró municipal, queixes i suggeriments i recollida d'andròmines. Així i tot, s'ha mantingut el correu de l'OMAC, al qual la ciutadania dirigeix les seves preguntes sobre diferents tramitacions municipals.

Aquest any, com a novetat, cal assenyalar les dades relatives a l'OMAC de Ponent (Torreforta), que va obrir les portes el mes de febrer. De les dades globals a dalt referenciades, a l'OMAC de Ponent s'han atès de manera presencial un total de 10.377 ciutadans, amb una atenció mitjana, per dia de 42 persones. D'aquestes atencions, el 90% fan referència a tràmits relatius al Padró municipal d'habitants.

Finalment, cal assenyalar que en aquest any 2007 s'ha reduït el temps d'espera dels ciutadans fins a 4,46 minuts; aquest descens possiblement ve donat per l'increment en la plantilla de personal i la pràcticament polivalència de tot el personal de l'oficina.

OFICINA D'ATENCIÓ AL CONTRIBUENT

Durant l'exercici 2007 s'han atès a l'**OFICINA D'ATENCIÓ AL CONTRIBUENT** les sol·licituds de 36.499 contribuents, dels quals 23.361 en via de gestió, segons el detall següent:

Any 2007	
Unitats funcionals	Contribuents
IAE	765
TAXES LICÈNCIES D'OBERTURES	330
TAXES DOMINI PÚBLIC	989
VEHICLES – REGISTRE GENERAL	7.264
BROSSA, GUALS I GTF	934
TAXES LLIC. OBRES –ICIO i C. ESP. I Q. URB.	408
IBI – REGISTRE GENERAL	8.323
PLUSVÀLUA	3.461
SERVEIS TÈCNICS GTF	887
Total	23.361

Els **temps d'atenció** s'ha incrementat en 26 segons en relació a l'exercici anterior.

Unitats funcionals	Any 2006		Any 2007	
	Mitjana	Màxim	Mitjana	Màxim
IAE	00:14:14	01:00:32	00:14:38	00:59:50
TAXES LICÈNCIES D'OBERTURES	00:11:00	00:59:48	00:11:46	00:59:30
TAXES DOMINI PÚBLIC	00:12:38	00:59:44	00:12:32	01:00:00
VEHICLES – REGISTRE GENERAL	00:09:18	00:59:58	00:09:26	01:07:48
IBI, BROSSA, GUALS I GTF	00:09:16	00:59:52	00:10:02	00:59:44
TAXES LLIC. OBRES –ICIO i C. ESP. I Q. URB.	00:10:50	00:59:52	00:10:48	01:07:06
IBI – REGISTRE GENERAL	00:10:22	00:59:54	00:10:52	01:19:42
PLUSVÀLUA	00:16:40	01:00:00	00:19:00	01:00:00
SERVEIS TÈCNICS GTF	00:14:50	00:59:56	00:16:12	00:59:58
Totals	00:11:34	01:00:32	00:12:00	01:19:42

OFICINA D'ATENCIÓ AL CONTRIBUENT

Correlativament, el **temps** mitjà d'**espera** dels contribuents s'ha reduït al voltant de 22 segons en relació a l'any 2006.

	Any 2006	Any 2007
Unitats funcionals	Mitjana	Mitjana
IAE	00:04:50	00:04:02
TAXES LLICÈNCIES D'OBERTURES	00:04:56	00:05:52
TAXES DOMINI PÚBLIC	00:04:24	00:04:26
VEHICLES – REGISTRE GENERAL	00:04:34	00:05:16
IBI, BROSSA, GUALS I GTF	00:08:32	00:06:52
TAXES LLIC. OBRES – ICIO i C. ESP. I Q. URB.	00:06:18	00:05:46
IBI – REGISTRE GENERAL	00:06:00	00:05:20
PLUSVÀLUA	00:07:00	00:04:46
SERVEIS TÈCNICS GTF	00:03:56	00:05:06
TOTAL	00:05:36	00:05:14

A la bústia de queixes i suggeriments instal·lada a l'OAC s'hi han dipositat 13 documents, dels quals 6 són suggeriments i 7, queixes. A tots se'ls ha donat resposta i s'han realitzat les accions correctores i/o preventives per millorar la qualitat del servei.

Pel que fa a les actuacions com a Registre General, s'han efectuat 12.348 registraments d'entrada de documents i 4.733 de sortida de documents.

Les autoliquidacions assistides de tributs que es realitzen des de l'OAC fan un total de 8.502, i corresponen a l'impost sobre l'increment de valor de terrenys de naturalesa urbana, impost sobre activitats econòmiques, taxes per llicències urbanístiques, impost sobre construccions, instal·lacions i obres, taxes i ocupació de la via pública i llicències ambientals i d'obertures d'establiments.

Atenció telefònica: no es disposa d'indicadors que comptabilitzin el número de trucades, però les podem xifrar en unes quaranta trucades diàries de mitjana.

ORDENACIÓ ADMINISTRATIVA I CORPORATIVA

Aquesta Adjuntia de Servei està integrada per dos blocs diferenciats, que són el d'Actes i el d'Ordenació Administrativa i Corporativa. Pel que respecta a **ACTES**, cal destacar el següent:

S'han dut a terme 10 sessions de juntes de portaveus; 6 han estat ordinàries i 4, extraordinàries i urgents. Això suposa un total de 25 folis.

S'han dut a terme 19 sessions del Consell Plenari: 8 d'ordinàries, 6 d'extraordinàries, 4 d'extraordinàries i urgents i 1 de constitució del nou consistori. S'han adoptat 316 acords i s'han tractat 40 precis i preguntes. Tot això suposa un total de 873 folis.

S'han dut a terme 45 sessions ordinàries de la Junta de Govern Local. S'han adoptat 697 acords. Tot això suposa un total de 797 folis.

Pel que fa a les empreses municipals, s'han dut a terme les juntes generals d'accionistes que a continuació es detallen:

- 6 de l'Empresa Municipal d'Aparcaments Municipals de Tarragona, SA
- 6 de l'Empresa Municipal de Transports Públics Tarragona, SA
- 5 de l'Empresa Municipal de Serveis i Promocions d'Iniciatives Municipals, SA
- 4 de l'Empresa Municipal de Mitjans de Comunicació, SA
- 3 de l'Empresa Municipal de Desenvolupament Econòmic de Tarragona, SA
- 5 del Servei Municipal de l'Habitatge i Actuacions Urbanes, SA

Això suposa un total de 31 acords i 71 folis.

Puntualment, i dins del termini fixat, s'han enviat periòdicament els extractes dels acords adoptats per la Junta de Govern Local, pel Consell Plenari i per les juntes generals a la Delegació del Govern de la Generalitat, a la Subdelegació del Govern, als caps d'àrea administrativa, de servei, de secció, d'adjunties de secció i dels departaments respectius.

Al llarg de l'any es confecciona un fitxer detallat i distribuït per àrees i departaments dels acords adoptats pel Consell Plenari, per la Junta de Govern Local i per les juntes generals. Al final de l'exercici, s'adjunta en forma d'índex als llibres d'actes. També es

ORDENACIÓ ADMINISTRATIVA I CORPORATIVA

confecciona un fitxer detallat amb els assumptes tractats en les juntes de portaveus. A banda de les tasques relacionades amb les sessions que fan els òrgans municipals i les empreses municipals, s'ha efectuat l'enumeració i el registre de les resolucions que dicten a l'Ajuntament l'Alcaldia o els consellers delegats a l'efecte. El nombre de decrets registrats ha estat de 17.921, que comprenen el període entre l'1 de desembre de 2006 al 30 de novembre de 2007.

El nombre de documents exposats al tauler és el següent:

Documents de fora de l'Ajuntament	2.398
Documents dels departaments municipals	1.121

Aquest Departament d'Actes, ha tramitat 109 expedients.

Cal destacar que s'han tramitat els següents assumptes:

En data 16 de juny de 2007, i complint allò que disposen els articles 195 i 196 de la Llei orgànica del règim electoral general 5/85, de 19 de juny, i modificacions ulteriors, i el 37.1 del Reglament d'organització, funcionament i règim jurídic de les entitats locals, es va constituir la nova corporació municipal. Els nous regidors, segons el resultat de les eleccions celebrades el dia 27 de maig de 2007, són els següents:

JOSEP FÈLIX BALLESTEROS CASANOVA	PSC
PAU PÉREZ HERRERO	PSC
JOSÉ LUIS NAVARRO ROYO	PSC
MARIA DEL CARME CRESPO BLÁZQUEZ	PSC
BEGOÑA FLORIA ESEBERRI	PSC
CARLES CASTILLO ROSIQUE	PSC
XAVIER TARRÉS AZNAREZ	PSC
TERESA VICTÒRIA PELEGRÍN CASANOVA	PSC
JOSÉ COSANO CANO	PSC
DOLORES HERRERA JIMÉNEZ	PSC
SANDRA COLOMA SANTOS	PSC
JOAN SANAHUJES RULL	PSC
MANEL LÓPEZ PASCA	PSC

ORDENACIÓ ADMINISTRATIVA I CORPORATIVA

SERGI DE LOS RÍOS MARTÍNEZ	ERC
ROSA MARIA ROSSELL RIGAU	ERC
JOAN AREGIO NAVARRO	CiU
ALBERT VALLVÉ NAVARRO	CiU
RAÛL FONT-QUER PLANA	CiU
JORDI MIQUEL SENDRA VELLVÈ	CiU
FEDERIC ADAN DOMÉNECH	CiU
M. CARME DUCH TORRELLES	CiU
MARIBEL RUBIO DÍAZ	CiU
MARIA VICTÒRIA FORNS FERNÁNDEZ	CiU
ALEJANDRO FERNÁNDEZ ÁLVAREZ	PP
JUDITH HERAS TUSET	PP
JOSÉ LUIS MARTÍN GARCÍA	PP
JORDI ROCA MAS	PP

Seguidament, es va procedir a l'elecció de l'alcalde, amb el següent resultat:

Josep Fèlix Ballesteros Casanova	15 vots
Joan Aregio Navarro	8 vots
Alejandro Fernández Álvarez	4 vots

El president de la Mesa va manifestar que, en conseqüència, d'acord amb el que determina l'article 196 b) de la vigent Llei orgànica del règim electoral general 5/1985, i en haver obtingut la majoria absoluta un dels tres candidats presentats, quedà proclamat alcalde de l'Ajuntament de Tarragona el Sr. Josep Fèlix Ballesteros Casanova.

A la sessió extraordinària i urgent tinguda després de la constitució del nou Ajuntament, el Consell Plenari va quedar assabentat del Decret de l'Alcaldia de data 16 de juny de 2007, pel qual s'efectuen els nomenaments de tinents d'alcalde, de membres de la Junta de Govern Local i de delegacions de l'Alcaldia.

A la sessió extraordinària del Consell Plenari de data 29 d'octubre de 2007, té lloc la presa de possessió del Sr. Antonio Rodríguez Moreno com a conseller municipal, amb motiu de la vacant produïda per la defunció del Sr. José Luís Navarro Royo.

ORDENACIÓ ADMINISTRATIVA I CORPORATIVA

A la mateixa sessió es dona compte del Decret d'Alcaldia amb data 3 d'octubre de 2007, pel qual es modifica el Decret d'Alcaldia amb data 16 de juny de 2007, de delegacions de competències de l'Alcaldia, i es nomena com a nou tinent d'alcalde el Sr. Manuel López Pasca. L'acord en qüestió va suposar la següent distribució:

- 1r tinent d'alcalde: Sr. PAU PÉREZ HERRERO
- 2n tinent d'alcalde: Sr. SERGI DE LOS RÍOS MARTÍNEZ
- 3a tinenta d'alcalde: Sra. M. CARMÉ CRESPO BLÁZQUEZ
- 4a tinenta d'alcalde: Sra. BEGOÑA FLORIA ESEBERRI
- 5è tinent d'alcalde: Sr. CARLES CASTILLO ROSIQUE
- 6è tinent d'alcalde: Sr. XAVIER TARRÉS AZNAREZ
- 7a tinenta d'alcalde: Sra. TERESA VICTÒRIA PELEGRÍN CASANOVA
- 8a tinenta d'alcalde: Sra. ROSA M. ROSSELL RIGAU
- 9è tinent d'alcalde: Sr. MANUEL LÓPEZ PASCA

Pel Decret d'Alcaldia amb data 16-06-2007, i modificat posteriorment pels decrets d'Alcaldia amb dates 10-07-2007, 01-08-2007, 03-10-2007, 29-10-2007, 19-11-2007 i 17-12-2007, es nomenen consellers delegats de l'Alcaldia, i en relació amb les comeses específiques que s'assenyalen, els membres corporatius següents:

- Sr. Carles Castillo Rosique - conseller delegat en matèria de seguretat ciutadana i mobilitat adscrit a l'Àrea de Presidència.
- Sra. Begoña Floria Eseberri - consellera delegada en matèria de comunicació, participació i societat de la informació adscrita a l'Àrea de Presidència.
- Sr. Manuel López Pasca - conseller delegat adscrit a l'Àrea de Presidència per Relacions Ciutadanes.
- Sr. Pau Pérez Herrero – conseller delegat i coordinador de l'Àrea de Gestió Econòmica, Pressupostària i Serveis Centrals.
- Sr. Xavier Tarrés Aznarez – conseller delegat i coordinador de l'Àrea de Territori (D 03-10-2007 i 29-10-2007).
- Sr. Sergi de los Ríos Martínez – conseller delegat i coordinador de l'Àrea per a la Promoció i Estratègies de Ciutat i Projecció Exterior.
- Sra. Dolores Herrera Jiménez - consellera delegada d'Empreses, Formació, Ocupació i Consum adscrita a l'Àrea de Promoció i Estratègies de Ciutat i Projecció

ORDENACIÓ ADMINISTRATIVA I CORPORATIVA

Exterior i consellera delegada adscrita a l'Àrea de Gestió Econòmica, Pressupostària i Serveis Centrals (D 03-10-2007).

– Sra. M. Carme Crespo Blázquez - consellera delegada en matèria de sostenibilitat, medi ambient i salut adscrita a l'Àrea Territori i consellera delegada en matèria de salut adscrita a l'Àrea de Serveis a la Persona.

– Sra. Teresa Victòria Pelegrin Casanova – consellera delegada i coordinadora de l'Àrea de Serveis a la Persona (D 19-11-2007).

– Sra. Sandra Coloma Santos - consellera delegada adscrita a l'Àrea de Serveis a la Persona (D 19-11-2007) i consellera delegada en matèria de cultura adscrita a l'Àrea de Cultura, Patrimoni i Ensenyament.

– Sr. José Cosano Cano - conseller delegat en matèria d'esports adscrit a l'Àrea de Serveis a la Persona.

– Sra. Rosa M. Rossell Rigau – consellera delegada i coordinadora de l'Àrea de Cultura, Patrimoni i Ensenyament.

– Sr. Joan Sanahujes Rull - conseller delegat en matèria d'ensenyament adscrit a l'Àrea de Cultura, Patrimoni i Ensenyament.

– Sr. Antonio Rodríguez Moreno - conseller delegat en matèria d'espais públics adscrit a l'Àrea de Territori (D 29-10-2007).

Des d'**ORDENACIÓ ADMINISTRATIVA I CORPORATIVA**, i d'acord amb les instruccions donades per la Secretaria General, s'ha tramitat l'expedient d'alteració del terme municipal de Tarragona amb motiu de la segregació de la Canonja. L'acord del Consell Plenari pel qual s'aprovà inicialment l'expedient d'alteració del terme municipal de Tarragona amb motiu de la segregació de la Canonja per a constituir-se com a nou municipi tingué lloc el dia 16 d'abril de 2007, i la documentació íntegra de l'expedient fou lliurada a la Generalitat de Catalunya en data 18 de juliol de 2007. En aquests moments, el Departament de Governació i Administracions Públiques està estudiant i comprovant aquesta documentació.

Mes enllà d'aquests més específics, aquesta Secció ha tramitat els expedients següents:

- Tramitació de la documentació exigida en el Conveni signat entre l'Agència Catalana de Certificació i l'Ajuntament de Tarragona mitjançant el qual aquest últim es constitueix en entitat de registre col·laboradora.

ORDENACIÓ ADMINISTRATIVA I CORPORATIVA

- Tramitació de les sol·licituds d'emissió, suspensió i revocació dels certificats digitals de l'Agència Catalana de Certificació: durant l'any 2007 s'ha sol·licitat l'emissió de 98 nous certificats digitals, com a conseqüència de la pèrdua de vigència dels anteriors certificats, per al nou equip de govern, funcionaris i agents de la Guàrdia Urbana.
- Tramitació de 13 noves sol·licituds d'alta a l'aplicació d'Internet de cessió d'informació tributària de l'Agència Estatal d'Administració Tributària, en el marc del Conveni entre l'Agència Estatal d'Administració Tributària i la Federació Espanyola de Municipis i Províncies en matèria de subministrament d'informació de caràcter tributari per via telemàtica.
- Participació en la configuració del procés de consulta, queixes i suggeriments de la plataforma de l'e-tram.
- Gestió de la modificació del Conveni de cooperació entre la Societat Genealògica d'Utah i l'Ajuntament de Tarragona per a la microfilmació de la documentació històrica de l'Ajuntament de Tarragona.
- Tramitació del Reglament de la Sindicatura municipal de Greuges de l'Ajuntament de Tarragona.
- Tramitació dels Estatuts del Consorci per la Televisió Digital Terrestre.

COMISSIÓ EXECUTIVA TÈCNICA

Com a continuació a la primera fase relativa a l'estudi i avanç de disseny de la reforma administrativa de l'Ajuntament de Tarragona, la corporació ha decidit desenvolupar-la a través del seu redisseny, planificació i implantació.

A aquest efecte, i per tal de formalitzar un espai de coordinació i de proposta de decisió en el marc de l'esmentada reforma, pel Decret de l'Alcaldia de 3 de juliol de 2007 s'ha creat la Comissió Executiva Tècnica, que té com a objectiu reorientar i concloure aquesta reforma administrativa i, en el seu moment, fer la corresponent proposta a l'Alcaldia. Així mateix, s'ocupa també de l'estudi de la divisió de la ciutat en districtes i de la valoració de llocs de treball.

ORDENACIÓ ADMINISTRATIVA I CORPORATIVA

El funcionament d'aquesta Comissió es regeix pel principi d'eficiència i, en concret, per les pautes d'actuació següents:

- Es confeccionarà un calendari per portar a terme el seus objectius.
- Es faran reunions, no sessions.
- Les convocatòries es faran només per correu electrònic.
- A les actes només hi figuraran els acords, no els debats, si bé es podran fer constar els vots particulars.
- No es podran designar substituïts ni suplents amb la finalitat de no abaixar el nivell organitzatiu de la comissió.
- Amb la convocatòria es fixarà un límit de durada de la reunió.
- Es crearan equips de treball dins de la Comissió Executiva Tècnica.

La Comissió Executiva Tècnica està composta pels membres següents:

- Sr. Ponç Mascaró Forcada, secretari general
- Sr. José Fernando Chicano Jávega, interventor general
- Sr. Pedro Hernández Macarro, tresorer
- Sr. Manuel Sanmartín Suñer, vicesecretari general
- Sr. Joan Anton Font Monclús, oficial major
- Per la Guàrdia Urbana, l'intendent de la Guàrdia Urbana, Sr. Enrique Fernández Ferreira
- Per Recursos Humans, la lletrada municipal i cap de servei de Recursos Humans, Sra. Arantxa Ros Brun
- Pels serveis municipals de la Brigada, l'enginyer tècnic agrícola, Sr. Marc Antillach Tarafa
- Per Cultura, Patrimoni, Serveis a la Persona i Promoció Econòmica i Estratègies de Ciutat, les quals depenen de la mateixa àrea administrativa, la tècnica d'administració general, Sra. Araceli Saltó Saura
- Pel Servei d'Arxiu i Documentació Municipal, el seu cap de servei, Sr. Jordi Piqué Padró
- Pel Servei d'Ordenació Administrativa i Corporativa, l'adjunt a cap de servei, Sr. Josep Maria Adam Anfrons

El president de la Comissió Executiva Tècnica és el secretari general de la corporació, Sr. Ponç Mascaró Forcada, que té les següents competències:

ORDENACIÓ ADMINISTRATIVA I CORPORATIVA

- a) Despatxar amb l'Alcaldia la preparació i els resultats de les reunions de la Comissió Executiva Tècnica.
- b) Convocar les reunions i dirigir els debats.
- c) Ordenar l'execució de les tasques necessàries per complir els acords de la Comissió Executiva Tècnica; a aquest efecte, els diferents departaments d'aquest Ajuntament donaran prioritat a aquestes tasques.
- d) Fer el nomenament i cessament del director executiu i del secretari de la Comissió Executiva Tècnica.
- e) Fer el despatx amb el director executiu i, si ho considera oportú, amb els membres de la Comissió Executiva Tècnica i la resta de personal directiu.
- f) La Presidència de la Comissió Executiva Tècnica vetllarà especialment perquè els seus components actuïn amb una visió institucional global de l'Ajuntament i no només de la seva àrea.

El director executiu és l'oficial major, el Sr. Joan Anton font Monclús, a qui corresponen la direcció dels treballs de camp, la coordinació dels equips de treball i les relacions amb les conselleries i organitzacions sindicals.

Es preveu també que l'Alcaldia convoqui periòdicament la Junta de Portaveus per tal de donar compte dels treballs de la reforma administrativa esmentada, i que els serveis tècnics i administratius de l'Ajuntament han de donar prioritat a tots els requeriments, consultes, peticions d'informació i instruccions que pugui donar aquesta Comissió.

Cal destacar també que, a través de la Circular de la Secretaria General d'11 de juliol de 2007, es va comunicar el nomenament com a director executiu i secretari de la Comissió Executiva Tècnica, respectivament, els Srs. Joan Anton Font Monclús i Lluís Miquel Roda Altès.

ORDENACIÓ ADMINISTRATIVA I CORPORATIVA

Fins al moment, la Comissió Executiva Tècnica s'ha reunit en cinc ocasions i ha adoptat els acords següents:

- Dia 11 de juliol de 2007- constitució de la Comissió Executiva Tècnica

- Dia 26 de juliol de 2007- aprovació dels equips de treball següents i dels seus calendaris, sota la direcció del director executiu:

- a) Sistemes d'Informació (GIS corporatiu). Responsable: José Fernando Chicano
- b) Implantació de la Signatura Electrònica. Responsable: Pedro Hernández
- c) Gestió Excel·lent. Responsable: Manuel Sanmartín
- d) Pla de Personal - Valoració de Llocs de Treball - Formació. Responsable: Arantxa Ros
- e) Inventari i Disseny de Processos. Responsable: Josep M^o Adam
- f) Pla director informàtic. Responsable: Jordi Piqué

- Dia 4 d'octubre de 2007- es dóna compte dels treballs d'elaboració de diagnosi i propostes d'actuacions dels diferents equips de treball, i s'aprova el calendari d'actuacions d'aquests per al quart trimestre de l'any.

- Dia 11 de desembre de 2007- es dóna compte de l'inici de l'e-tram; es determina que el proper dia 21 de desembre es portarà la proposta definitiva de la valoració de llocs de treball; i també es dóna compte de l'inventari de processos i les prioritats en el desenvolupament d'aquests. Finalment, es dóna compte de l'activitat dels equips de treball i s'aproven els calendaris de treball proposats.

- Dia 21 de desembre de 2007- es dóna compte de la proposta de calendari per tal d'implantar la targeta electrònica; s'aprova també que l'equip de treball de l'inventari i disseny de processos integri tota la nova informació sectorial que prové de determinats departaments per tal de completar l'inventari de processos; pel que fa al document-proposta de valoració de llocs de treball, s'informa dels últims detalls que s'han incorporat a la proposta final; s'aprova i s'eleva a la corporació.

PREUS PÚBLICS I TAXES SOBRE LA PROPIETAT URBANA

Els treballs realitzats pel Departament de **PREUS PÚBLICS I TAXES SOBRE LA PROPIETAT URBANA** durant l'exercici de **2007** han estat els següents:

- Revisió i confecció del Padró de matrícula urbana de **2007**, que inclou la taxa pel servei de recollida i eliminació d'escombraries, per adequar-lo a l'ordenança vigent, amb un total de **64.128** rebuts i un import total de **6.503.706,79 €**, així com les altes generades per aquest exercici, amb un total de **5.105** rebuts i un import total de **468.048,55 €**.
- Notificació individual i publicació dels desconeguts, en el seu cas, de les altes produïdes en el Padró de matrícula urbana.
- Confecció del Padró de guals de **2007** d'acord amb la modificació efectuada en l'Ordenança de preus públics vigent, amb un total de **2.595** rebuts i un import de **401.016,65 €**, així com les altes generades per aquest exercici, amb un total de 60 rebuts i un import total de **6.191,81 €**.
- Notificació individual i publicació dels desconeguts, en el seu cas, de les altes produïdes en el Padró de guals
- Confecció i aprovació del Padró addicional "C1" de matrícula urbana dels exercicis de **2004, 2005, 2006 i 2007**, amb un total de **1.105** rebuts i un import de **109.210,24 €**.
- Confecció i aprovació del Padró addicional "C2" de matrícula urbana dels exercicis de **2004, 2005, 2006 i 2007**, amb un total de **1.842** rebuts i un import de **165.658,98 €**.
- Confecció i aprovació del Padró addicional "D" de matrícula urbana dels exercicis de **2005 i 2006**, amb un total de **1.624** rebuts i un import de **134.682,43 €**.
- Confecció i aprovació del Padró addicional **2007** de guals – reserves d'espai dels exercicis de **2004, 2005 i 2006**, amb un total de **413** rebuts i un import de **55.738,37 €**.

PREUS PÚBLICS I TAXES SOBRE LA PROPIETAT URBANA

- Notificació individual i publicació dels desconeguts, en el seu cas, de les liquidacions de tots els padrons addicionals generats.
- Revisió i modificació, en el seu cas, de les bases de dades, tant de matrícula urbana com de guals, per tal d'esmenar les errades existents, així com la seva actualització constant, amb altes, baixes i modificacions.
- Tramitació de **680** expedients, dels quals aproximadament **171** corresponen a reclamacions dels padrons de matrícula urbana i guals de diferents exercicis, i la resta corresponent a tramitació pròpia del Departament.
- Tramitació de **29** decrets de baixes d'ofici i al voltant de **120** decrets de tramitació i resolució d'expedients.
- S'ha efectuat el control de les liquidacions corresponents als padrons esmentats, que comporta les tasques d'atenció al públic, relació amb les diferents recaptacions així com amb els departaments que correspongui.
- Elaboració mensual dels rebuts de lloguer dels habitatges de propietat municipal.

RECURSOS HUMANS I GESTIÓ DE PERSONAL

Expedients tramitats per **RECURSOS HUMANS I GESTIÓ DE PERSONAL** durant l'any 2007.

ASSUMPTES	NOMBRE
Avançament de quantitats a divers personal de l'Ajuntament	113
Jubilacions	16
Faltes i sancions	228
Expedients disciplinaris	14
Gratificacions per serveis Especials i extraordinaris	14
Llicències i permisos (Assumptes propis, maternitat, paternitat)	37
Autorització reduccions jornada	33
Excedències i reingressos	3
Comissió de serveis	42
Convocatòries de places i llocs de treball	27
Compatibilització altres llocs de treball	19
Nomenaments	292
Triennis i reconeixements de serveis previs	135
Premis antiguitat	28
Indemnitzacions per jubilació anticipada	6
Expedients diversos (varis)	197
Contractació de personal	4
Liquidacions per acabament relació laboral	169
TOTAL	1.377

APROVACIÓ DE LA PLANTILLA MUNICIPAL, DEL SEU ORGANIGRAMA I DE LA RELACIÓ DE LLOCS DE TREBALL RESERVATS A FUNCIONARIS, PERSONAL LABORAL FIX I EVENTUAL

El Consell Plenari, en sessió ordinària tinguda el dia 22 de desembre de 2006, va aprovar la plantilla municipal per a 2007, el seu organigrama i la relació de llocs de treball reservats a funcionaris, personal fix i personal eventual, amb les següents modificacions:

RECURSOS HUMANS I GESTIÓ DE PERSONAL**A LA PLANTILLA DE FUNCIONARIS DE CARRERA:**

- 1.- Crear una plaça d'enginyer tècnic industrial, grup B.
- 2.- Crear una plaça d'arquitecte tècnic, grup B.
- 3.- Crear una plaça de tècnic especialista en electricitat i fontaneria, grup C.
- 4.- Crear una plaça d'enginyer tècnic d'obres públiques, grup B.
- 5.- Crear dues places de tècnic mitjà en serveis educatius, grup B.
- 6.- Crear dues places d'enginyer tècnic d'informàtica, grup B.
- 7.- Crear sis places d'agent de la Guàrdia Urbana, grup D.
- 8.- Crear set places de subaltern d'administració general, grup E.
- 9.- Crear set places de subaltern d'administració general, grup E, amb jornada completa des del dimarts anterior al Divendres Sant fins al 30 de setembre, i amb jornada de 20 hores setmanals la resta de l'any.
- 10.- Transformar la plaça, actualment vacant, de coordinador del voluntariat de Protecció Civil en una plaça d'encarregat del voluntariat de Protecció Civil, grup D, amb jornada completa.
- 11.- Amortitzar set places d'operari de serveis especials i una de mestre de serveis especials, les quals es troben vacants.

AL CATÀLEG DE LLOCS DE TREBALL:

- 1.- Crear un lloc de treball de cap de la Unitat Tècnica de Manteniment d'Edificis, a exercir per un enginyer tècnic industrial, funcionari del grup B.
- 2.- Crear un lloc de treball de cap de departament administratiu de manteniment d'edificis, a exercir per un administratiu d'administració general, funcionari del grup C.
- 3.- Crear un lloc de treball d'encarregat de manteniment d'oficines, a cobrir indistintament per personal funcionari o laboral.
- 4.- Transformar el lloc de treball, actualment vacant, de coordinador del voluntariat de Protecció Civil en un lloc de treball d'encarregat del voluntariat de Protecció Civil.

A LA RELACIÓ DE LLOCS DE TREBALL DE PERSONAL LABORAL:

Suprimir els següents llocs de treball de personal laboral fix, declarats "a extingir" pel Consell Plenari el 3 de desembre de 2004, que es troben vacants:

- 1 d'assistent tècnic en consum, nivell salarial 7.
- 1 de mestre de serveis especials, nivell salarial 7.
- 1 d'operari especialista, nivell salarial 11.

RECURSOS HUMANS I GESTIÓ DE PERSONAL

Així mateix, va aprovar la plantilla de cadascun dels organismes autònoms municipals següents: Institut Municipal de Serveis Socials, Patronat Municipal d'Esports i Patronat Municipal de Turisme.

El Consell Plenari, en sessió celebrada el dia 29 de gener de 2007, va acordar la següent modificació a la plantilla municipal:

Crear una plaça de bibliotecari.

Així mateix, va aprovar la següent modificació a l'organigrama municipal i catàleg de llocs de treball reservats a funcionaris:

Crear un lloc de treball de bibliotecari, sota la dependència de l'adjunt a cap de gestió administrativa de Cultura.

També va aprovar les següents modificacions en la relació de llocs de treball de personal laboral:

-Canviar la denominació del lloc de treball de tècnic de joventut per la de tècnic en arxiu d'imatges.

-Canviar la denominació dels llocs de treball de porter d'escola per la d'encarregat de recinte escolar.

El Consell Plenari, en sessió celebrada el dia 5 de març de 2007, va acordar les següents modificacions en la plantilla municipal:

1-Crear setze places de tècnic superior en gestió local, grup A.

2-Transformar una plaça de tècnic superior en serveis econòmics, grup A, actualment vacant, en una plaça de tècnic superior en gestió local, també del grup A.

3-Crear dues places de tècnic superior en zones verdes, grup A.

4-Crear tretze places de tècnic mitjà en gestió local, grup B.

5-Crear onze places d'administratiu d'administració general, grup C.

6-Crear dues places de sotsinspector de la GU, grup C.

7-Crear una plaça de sergent de la GU, grup C.

8-Crear dotze places de subaltern d'administració general, grup E.

Així mateix, va aprovar les següents modificacions en la relació de llocs de treball de personal laboral:

1-Requalificar 23 llocs de treball d'operari especialista i un lloc de treball de peó

RECURSOS HUMANS I GESTIÓ DE PERSONAL

especialista de jardineria, canviant la denominació de vint llocs de treball d'operari especialista per la de subaltern i la dels altres tres d'operari especialista i la del de peó especialista de jardineria per la d'ajudant, segons relació que consta a l'expedient. Requalificació amb efectes del primer dia natural del mes següent a la data d'aquest acord.

2-Suprimir dotze llocs de treball de subaltern, actualment vacants.

El Consell Plenari, en sessió celebrada el dia 4 de maig de 2007, va acordar les següents modificacions a la plantilla municipal:

1.- Crear tres places de tècnic auxiliar d'informàtica, grup C. La provisió d'aquestes places s'efectuarà per concurs oposició, per promoció interna, entre funcionaris municipals del grup D.

2.- Canviar la denominació de les següents places, totes elles classificades a l'escala d'administració especial, subescala de serveis especials, classe comeses especials, grup C:

Denominació actual

Tècnic auxiliar d'informàtica

Tècnic auxiliar de comunicació

Tècnic auxiliar de cultura popular i tradicional

Tècnic auxiliar de joventut

Tècnic auxiliar de gestió cultural

Nova denominació

Tècnic especialista d'informàtica

Tècnic especialista de comunicació

Tècnic especialista de cultura popular i tradicional

Tècnic especialista de joventut

Tècnic especialista de gestió cultural

3.- Transformar una plaça d'oficial de serveis especials en una plaça d'oficial pintor, grup D.

4.- Transformar una plaça d'encarregat de paletes en una plaça d'encarregat de senyalització, grup C.

També, va acordar efectuar la següent modificació en l'organigrama i catàleg de llocs de treball:

- Crear el lloc de treball d'adjunt a cap de secció de l'Oficialia major, la provisió del qual s'efectuarà per concurs de mèrits, entre funcionaris municipals.

El Consell Plenari, en sessió celebrada el dia 16 de juliol de 2007, va acordar les

RECURSOS HUMANS I GESTIÓ DE PERSONAL

següents modificacions a l'organigrama municipal:

- 1.- Crear un lloc de treball de cap de gestió de Compres i Contractació.
- 2.- Crear un lloc de treball de cap de secció de Pressupostos, sota la direcció administrativa del cap de servei de Control i Estudis Econòmics.
- 3.- Crear un lloc de treball de director tècnic de l'Àrea per la Promoció i Estratègies de Ciutat i Projecció Exterior, la provisió del qual serà pel procediment de lliure designació entre funcionaris de carrera de les Administracions públiques de Catalunya.
- 4.- Crear un lloc de treball de cap de servei de Recursos Humans, la provisió del qual serà pel procediment de lliure designació entre funcionaris de carrera.
- 5.- Crear un lloc de treball d'assessor en matèria de seguretat ciutadana, a proveir pel sistema de lliure designació entre funcionaris de carrera.

Així mateix, va aprovar les següents modificacions en la relació de llocs de treball de personal eventual:

- 1.- Crear el lloc de treball d'assessor en matèria de Serveis a la Persona.
- 2.- Crear el lloc de treball d'assessor en matèria de Promoció i Estratègies de Ciutat i Projecció Exterior.
- 3.- Crear el lloc de treball d'assessor del Grup Municipal Socialista.
- 4.- Crear el lloc de treball d'assessor del Grup Municipal de Convergència i Unió
- 5.- Crear el lloc de treball d'assessor del Grup Municipal del Partit Popular.
- 6.- Crear el lloc de treball d'assessor del Grup Municipal d'Esquerra Republicana de Catalunya.

El Consell Plenari, en sessió celebrada el dia 20 d'agost de 2007, va acordar les següents modificacions en la plantilla municipal:

- 1.- Modificar la jornada de treball de diverses places de mestres de música.
- 2.- Crear una plaça de mestre de saxofon, amb efectes de primer d'octubre de 2007, amb jornada de 6 hores setmanals.
- 3.- Crear una plaça de mestre de música per a l'educació infantil (escoles bressol), amb efectes de primer d'octubre de 2007, amb jornada de 12 hores setmanals.
- 4.- Crear una plaça de mestre de llenguatge musical i piano, amb efectes de primer d'octubre de 2007, amb jornada de 8 hores setmanals.

RECURSOS HUMANS I GESTIÓ DE PERSONAL

- 5.- Crear tretze places de subaltern d'Administració general.
- 6.- Crear tres places d'ajudant de serveis especials.

També va aprovar les següents modificacions en la relació de llocs de treball de personal laboral:

- 1.- Suprimir cinc llocs de treball de subaltern, vacants.
- 2.- Suprimir tres llocs de treball d'ajudant, vacants.

Igualment, va aprovar les següents modificacions en l'organigrama municipal:

- 1.- Crear un lloc de treball de coordinador de Participació Ciutadana, a proveir pel sistema de concurs intern entre funcionaris de carrera d'aquest Ajuntament, del grup A, subgrup A1 o A2. Les funcions assignades es realitzaran sota la direcció administrativa de l'Oficial Major, que l'exerceix per delegació de la Secretaria general.
- 2.- Crear un lloc de treball de coordinador de Societat de la Informació, a proveir pel sistema de concurs intern entre funcionaris de carrera d'aquest Ajuntament, del grup A, subgrup A1 o A2. Les funcions assignades es realitzaran sota la direcció administrativa de l'Oficial major, que l'exerceix per delegació de la Secretaria General.
- 3.- Crear un lloc de treball de coordinador de l'Agenda 21, a proveir pel sistema de concurs entre funcionaris de carrera de qualsevol administració local de Catalunya, del grup A, subgrup A1 o A2. Les funcions assignades es realitzaran sota la direcció administrativa del cap de servei de Benestar, Cultura, Joventut i Serveis Públics, que l'exerceix per delegació de la Secretaria General.
- 4.- Crear un lloc de treball de cap de gestió coordinador de l'Àrea de Cultura, a proveir del sistema de concurs entre funcionaris de carrera de qualsevol Administració pública de Catalunya, del grup A, subgrup A1 o A2.
- 5.- Crear un lloc de treball de cap de secció de Fiscalització de la Gestió Econòmica, sota la direcció administrativa del cap de servei d'Assessorament de la Intervenció i Fiscalització de la Gestió Econòmica. El procediment de provisió d'aquest lloc de treball serà el concurs intern entre funcionaris de carrera d'aquest Ajuntament, del grup A, subgrup A1 o A2.
- 6.- Crear un lloc de treball de coordinador de Control Financer d'Empreses municipals, a proveir del sistema de concurs entre funcionaris de carrera de qualsevol administració pública de Catalunya, del grup A, subgrup A1 o A2. Les funcions

RECURSOS HUMANS I GESTIÓ DE PERSONAL

assignades es realitzaran sota la direcció de la Intervenció General, adscriuint-se al servei d'Assessorament de la Intervenció i Fiscalització de la Gestió Econòmica.

El Consell Plenari, en sessió celebrada el dia 8 d'octubre de 2007, va acordar les següents modificacions en la plantilla municipal:

- 1.- Crear una plaça d'arquitecte, grup A, subgrup A1, per tal de completar la dotació de la Secció Tècnica d'Urbanisme i Informe de Llicències.
- 2.- Crear dues places de sotsinspector de la Guàrdia Urbana, grup C, subgrup C1.
- 3.- Crear dues places d'agent de la Guàrdia Urbana, grup C, subgrup C2.

També va aprovar les següents modificacions en l'organigrama municipal:

- 1.- Crear el lloc de treball de cap de secció tècnica de Planejament Urbanístic, sota a la direcció administrativa de la cap de servei d'Urbanisme. El procediment de provisió d'aquest lloc de treball serà el concurs intern entre funcionaris de carrera d'aquest Ajuntament, del grup A, subgrup A1, arquitectes.
- 2.- Crear el lloc de treball de cap del Departament d'Execució Urbanística, sota la direcció administrativa de la cap de secció d'Urbanisme-Gestió. El procediment de provisió d'aquest lloc de treball serà el concurs intern entre funcionaris de carrera d'aquest Ajuntament, del grup A, subgrup A1 o A2, o del grup C, subgrup C1.
- 3.- Crear el lloc de treball de cap de secció de Recaptació i Assessoria de la Tresoreria, sota la direcció administrativa del tesorero municipal. El procediment de provisió d'aquest lloc de treball serà el concurs intern entre funcionaris de carrera d'aquest Ajuntament, del grup A, subgrup A1, llicenciats en Dret.
- 4.- Crear el lloc de treball de director tècnic d'Ensenyament, la provisió del qual serà pel sistema de lliure designació, entre funcionaris de carrera del grup A, subgrup A1 o A2, de qualsevol Administració pública de Catalunya. Les funcions assignades es realitzaran sota la direcció tècnica del cap del servei de Benestar, Cultura, Joventut i Serveis Públics.
- 5.- Crear el lloc de treball de cap de secció d'ordenació administrativa, sota la direcció administrativa de l'adjunt a cap de servei d'Ordenació Administrativa i Corporativa. El procediment de provisió d'aquest lloc de treball serà el concurs intern entre funcionaris de carrera d'aquest Ajuntament, del grup A, subgrup A1, llicenciats en Dret.

RECURSOS HUMANS I GESTIÓ DE PERSONAL

Així mateix, va aprovar les següents modificacions en la relació de llocs de treball de personal eventual:

- 1.- Suprimir el lloc de treball d'assessor en matèria de Serveis a la Persona, actualment vacant.
- 2.- Crear el lloc de treball d'assessor en matèria de Comunicació, Participació i Societat de la Informació

El Consell Plenari, en sessió celebrada el dia 19 de novembre de 2007, va acordar les següents modificacions en la plantilla municipal:

- 1.- Crear una plaça d'intendent major de la Guàrdia Urbana, grup A, subgrup A1.
- 2.- Crear quatre places d'ajudants d'arxiu, grup E (Llei 30/1984).
- 3.- Modificar la jornada de tres places de subaltern d'Administració general, actualment amb jornada completa del dimarts anterior al Divendres Sant fins al 30 de setembre i amb jornada de 20 hores setmanals la resta de l'any, de manera que passin a tenir jornada completa tot l'any.

Així mateix, va aprovar les següents modificacions en l'organigrama municipal i catàleg de llocs de treball reservats a funcionaris:

- 1.- Suprimir el lloc de treball de director de l'Institut Municipal de Serveis Socials, actualment vacant.
- 2.- Transformar un lloc de treball d'encarregat de paletes en un lloc de treball d'encarregat de senyalització.

També va aprovar les següents modificacions en la relació de llocs de treball de personal eventual:

- 1.- Suprimir el lloc de treball d'assessor del Grup Municipal de Convergència i Unió, actualment vacant.
- 2.- Crear dos llocs de treball d'assessor del grup municipal de Convergència i Unió, a mitja jornada.

Igualment, va acordar exercir directament les actuacions per millorar l'autonomia i desenvolupament personal i social i la participació, la integració i l'associacionisme de les persones amb discapacitat, i integrar a l'estructura municipal, depenent directament de la consellera delegada, coordinadora de l'àrea de Serveis a la

RECURSOS HUMANS I GESTIÓ DE PERSONAL

Persona, l'Equip d'Atenció i Seguiment de Persones amb Discapacitat (Servei Municipal de la Discapacitat), fins ara dependent de l'Institut Municipal de Serveis Socials de Tarragona.

Va aprovar les següents modificacions en la relació de llocs de treball de personal laboral:

- 1.- Crear el lloc de treball de llicenciada.
- 2.- Crear el lloc de treball de cap administrativa.
- 3.- Crear dos llocs de treball de diplomada en treball social.
- 4.- Crear el lloc de treball de diplomad

El Consell Plenari, en sessió ordinària tinguda el dia 19 de novembre de 2007, va aprovar la plantilla municipal per a 2008, el seu organigrama i la relació de llocs de treball reservats a funcionaris, personal fix i eventual, el detall de la qual es farà en la memòria del proper exercici.

A continuació, es reproduïx la plantilla municipal vigent a 31 de desembre de 2007, i també la relació de llocs de treball reservats a funcionaris, personal laboral fix, i eventual:

CLASSIFICACIÓ	DENOMINACIO DE LA PLAÇA	nombre places	nombre vacants	GRUP actual	nova classificació grup subgrup	
FUNCIONARIS AMB HABILITACIÓ DE CARÀCTER NACIONAL						
	Secretari		1	A	A	A1
	Vicesecretari		1	A	A	A1
	Oficial Major		1	A	A	A1
	Interventor		1	A	A	A1
	Tresorer		1	A	A	A1
ESCALA D'ADM.GRAL.						
Subescala tècnica	Tècnic Adm. General		13	A	A	A1
	Tècnic Admtiu. en					

RECURSOS HUMANS I GESTIÓ DE PERSONAL

	Relac. Públiques (**)	1	1	A	A	A1
	Tècnic Admtiu. "a extingir"	3		A	A	A1
Subescala de gestió	Tècnic Mitjà de gestió local "a extingir"	2	2	B	A	A2
	Tècnic Mitjà de gestió local (PI)	30	18	B	A	A2
Subescala administrativa	Administratiu d'Adm. general (PI)(1+)	64	22	C	C	C1
	Administratiu d'Adm. general PIC	2	2	C	C	C1
Subescala auxiliar	Auxiliar d'Adm. general (2PI)	177	11	D	C	C2
	Auxiliar d'Adm. general PIC	1	1	D	C	C2
	Auxiliar d'Adm. general programa "espai mediambient" PIC	1	1	D	C	C2
	Auxiliar d'Adm. general programa "espai ponent orientació, formació i inserció" PIC	1	1	D	C	C2
Subescala subalterna	Subaltern d'Adm. general (12PI)(1+)	91	28	E	AP	
	Subaltern d'Adm. general (20h/setmana) *	23	15	E	AP	
	Subaltern d'Adm. general (10h/setmana) *	10	10	E	AP	

RECURSOS HUMANS I GESTIÓ DE PERSONAL

ESCALA D'ADM.

ESPECIAL

Subescala tècnica

Tècnics superiors:	Arquitecte	8	5	A	A	A1
	Biòleg	1		A	A	A1
	Cap de servei de Control i					
	Estudis Econòmics	1		A	A	A1
	Enginyer de camins	1		A	A	A1
	Enginyer industrial	1		A	A	A1
	Llicenciat en ciències químiques	2		A	A	A1
	Periodista (+)	2	1	A	A	A1
	Professor de clarinet	1		A	A	A1
	Professor de flauta travessera	1		A	A	A1
	Professor de guitarra	2		A	A	A1
	Professor de llenguatge					
	musical i piano (2+)	5	2	A	A	A1
	Professor de música					
	moderna i saxofon	1		A	A	A1
	Professor de percussió					
	(15h/setmana)	1		A	A	A1
	Professor de violí	1		A	A	A1
	Professor de violoncel	1		A	A	A1
	Tècnic titulat en història	2	1	A	A	A1
	Veterinari	1		A	A	A1
Tècnics diplomats:	Analista-programador	1		B	A	A2
	Arquitecte tècnic (1PI)	6	2	B	A	A2
	Assistent social	3		B	A	A2
	Bibliotecari	2	1	B	A	A2
	Director de brigades	1		B	A	A2
	Enginyer tècnic agrícola	2		B	A	A2
	Enginyer tècnic d'informàtica	9	6	B	A	A2
	Enginyer tècnic en					
	telecomunicacions **	1	1	B	A	A2
	Enginyer tècnic en topografia	1	1	B	A	A2

RECURSOS HUMANS I GESTIÓ DE PERSONAL

	Enginyer tècnic industrial	4	1	B	A	A2
	Enginyer tècnic obres públiques	2	1	B	A	A2
	Mestre d'escoles bressol	5	1	B	A	A2
	Mestre agrupacions instrumentals(5h20m.set.)	1	1	B	A	A2
	Mestre de bateria (25h/setmana)	1	1	B	A	A2
	Mestre de guitarra	1	1	B	A	A2
	Mestre de guitarra (17 h/setmana)	1	1	B	A	A2
	Mestre de llenguatge musical de l'aula d'instruments tradicionals (7 h/setmana)	1	1	B	A	A2
	Mestre de saxofon	1	1	B	A	A2
	Mestre de tenora/tible (9h/setmana)	1	1	B	A	A2
	Mestre de violí	1	1	B	A	A2
	Mestre de violoncel (8h/setmana)	1	1	B	A	A2
	Professor de cant	1		B	A	A2
	Tècnic en adm. d'empreses	1		B	A	A2
	Tècnic en emp. i activ. turístiques	1		B	A	A2
	Tècnic en llengua catalana	1		B	A	A2
	Tècnic en serveis econòmics	3	1	B	A	A2
Tècnics auxiliars:	Delineant	25	4	C	C	C1
Subescala serveis especials						
Classe: Policia Local	Intendent major	2	1	A	A	A1
	Intendent	1		A	A	A1
	Sotsinspector (PI)	5	4	C	C	C1
	Sergent (PI)	10	2	C	C	C1
	Caporal (PI)	29	11	D	C	C2
	Agent	169	29	D	C	C2

RECURSOS HUMANS I GESTIÓ DE PERSONAL**Classe: auxiliars**

Polícia Local	Guarda passeigs	1		E	AP	
Classe: places comeses espec.	Arqueòleg	1	1	A	A	A1
	Cap de recursos tècnics de l'àrea de Cultura	1	1	A	A	A1
	Cap de Serveis d'Urbanisme	1		A	A	A1
	Cap del Servei d'Arxiu i Documentació Munic.	1		A	A	A1
	Coordinador àmbit Serveis Persona i Convivència					
	Pla integral Campclar	1	1	A	A	A1
	Coordinador àmbit Promoció Econòmica PIC	1	1	A	A	A1
	Director Oficina Pla Integral Campclar "a ext."	1	1	A	A	A1
	Professional de la informació (+)	1	1	A	A	A1
	Professor d'adults	9	1	A	A	A1
	Professor educ. musical infantil 19h30m/set.	1		A	A	A1
	Tècnic de control financer	1	1	A	A	A1
	Tècnic de manteniment de patrimoni	1		A	A	A1
	Tècnic en arxivística	1	1	A	A	A1
	Tècnic en llars d'infants municipals	1		A	A	A1
	Tècnic en serveis educatius municipals	1		A	A	A1
	Tècnic en serveis educatius musicals	1		A	A	A1
	Tècnic superior de gestió cultural	3		A	A	A1
	Tècnic superior de gestió local (PI)	19	19	A	A	A1

RECURSOS HUMANS I GESTIÓ DE PERSONAL

Tècnic superior en gestió de projectes	1		A	A	A1
Tècnic superior en Protecció Civil **	1	1	A	A	A1
Tècnic superior en zones verdes (PI)	2	2	A	A	A1
Tècnic superior en serveis socials (PI)	1		A	A	A1
Coordinador cultural (+)	1	1	B	A	A2
Dinamitzador econòmic programa "Espai ponent dinamització" PIC	1	1	B	A	A2
Educador, programa "Suport medi escolar" PIC	1	1	B	A	A2
Mestre d'adults	4		B	A	A2
Mestre d'acordió diatònic (9h/setmana)	1	1	B	A	A2
Mestre cant coral i educació musical infantil	1	1	B	A	A2
Mestre de flabiol i tamborí (9h30m/setmana)	1	1	B	A	A2
Mestre de gralla i tarota (26h30m/setmana)	1	1	B	A	A2
Mestre música educació especial (11h/setmana)	1	1	B	A	A2
Mestre música educació infantil Escoles Bressol (12h/setmana)	1	1		A	A2
Mestre llenguatge musical i piano (8h/setmana)	1	1		A	A2
Mestre percussió tradicional (11h/setmana)	1	1	B	A	A2
Mestre de sac de gemecs (8h/setmana)	1	1	B	A	A2
Mestre de saxofon (6 h/setmana)	1	1		A	A2

RECURSOS HUMANS I GESTIÓ DE PERSONAL

Orientador insertor, programa "Espai ponent orientació, formació i inserció" PIC	1	1	B	A	A2
Psicomotricista programa "Atenció i suport a la 1ª infància" PIC (20 h/s)	1	1	B	A	A2
Tècnic de comunicació	1	1	B	A	A2
Tècnic de comunicació de Cultura	1		B	A	A2
Tècnic en arxiu d'imatges (+)	1	1	B	A	A2
Tècnic mediambiental programa "Espai mediambient" PIC	1	1	B	A	A2
Tècnic mitjà en serveis educatius municipals	4	4	B	A	A2
Tècnic mitjà en serveis educatius, programa "Espai per aprendre" PIC (20 h/s)	1	1	B	A	A2
Tècnic d'inserció professional	3	2	B	A	A2
Tècnic d'ocupació juvenil	1	1	B	A	A2
Tècnic en prevenció (PI)	3	1	B	A	A2
Tècnic mitjà en gestió de projectes (PI)	1		B	A	A2
Tècnic mitjà en Protecció Civil	1	1	B	A	A2
Tècnic mitjà, especialista en cartografia **	1	1	B	A	A2
Treballador social, programa "Atenció i suport a la infància" PIC (20 h/s)	1	1	B	A	A2
Treballador social, programa "Foment entitats i associacions" PIC (20 h/s)	1	1	B	A	A2
Agent executiu	2		C	C	C1

RECURSOS HUMANS I GESTIÓ DE PERSONAL

Animador carrer, programa "Dinamització trobada espais comunitaris" PIC (20 h/s)	3	3	C	C	C1
Cap de gestió de Residus i Neteja	1		C	C	C1
Cap de taquilles d'equipaments escènics	1		C	C	C1
Coordinador de mitjans materials i personals	1		C	C	C1
Dissenyador gràfic (+)	1	1	C	C	C1
Educador d'escoles bressol (2+)	7	2	C	C	C1
Educador d'escoles bressol (10h/setmana)	1	1	C	C	C1
Educador d'escoles bressol (25h/setmana)	2		C	C	C1
Encarregat de projectes i serveis	1		C	C	C1
Encarregat de relac. púb. i protocol	2		C	C	C1
Encarregat de senyalització	1	1	C	C	C1
Encarregat general Brigada	1		C	C	C1
Encarregat jardineria **	1	1	C	C	C1
Encarregat magatzem i tallers	1		C	C	C1
Encarregat paleta	2		C	C	C1
Encarregat serveis especials **	21	8	C	C	C1
Encarregat verif. obres, serv. activ. (2**, 1PI)	7	3	C	C	C1
Especialista cartografia, project. i serv. niv. 1	3		C	C	C1
Especialista d'informàtica Intervenció	1		C	C	C1

RECURSOS HUMANS I GESTIÓ DE PERSONAL

Especialista en continguts de multimedia	1	1	C	C	C1
Especialista en llengua catalana	1		C	C	C1
Especialista informàtica Àrea Tresoreria	1		C	C	C1
Inspector de Salut Oública	1		C	C	C1
Inspector fiscal	4		C	C	C1
Integrador social, programa "Suport medi escolar" PIC	1	1	C	C	C1
Mestre de laboratori	1		C	C	C1
Mestre-mecànic conductor	1	1	C	C	C1
Monitor arts plàstiques (27h30m/setmana)	4		C	C	C1
Monitor de teatre (24h/setmana)	6		C	C	C1
Programador d'informàtica	5		C	C	C1
Responsable tècnic de lluminotècnia i so	1		C	C	C1
Responsable tècnic maquinària escènica (+)	1	1	C	C	C1
Tècnic analista	1	1	C	C	C1
Tècnic especialista d'informàtica	4	3	C	C	C1
Tècnic especialista de comunicació	1		C	C	C1
Tècnic especialista de cultura popular i tradicional	1		C	C	C1
Tècnic especialista de joventut	2	1	C	C	C1
Tècnic especialista de gestió cultural	2	1	C	C	C1
Tècnic de producció cultural	6	1	C	C	C1
Tècnic en nòmines	2		C	C	C1
Tècnic especialista en electricitat i fontaneria	1	1	C	C	C1

RECURSOS HUMANS I GESTIÓ DE PERSONAL

Tècnic especialista en jardineria programa "Espai mediambient" PIC	1	1	C	C	C1
Agent executiu auxiliar	2		D	C	C2
Agent gestor de la Recaptació Executiva	1		D	C	C2
Ajudant Arxiu	4	4		C	C2
Assistent tècnic en consum (+)	1	1	D	C	C2
Assistent tècnic en medi ambient	1		D	C	C2
Auxiliar de cartografia	2	2	D	C	C2
Auxiliar de maquetació i composició	1		D	C	C2
Auxiliar de taquilles	1		D	C	C2
Auxiliar d'arxiu	2		D	C	C2
Auxiliar tècnic de producció cultural	1		D	C	C2
Auxiliar tècnic d'informàtica	3		D	C	C2
Cap de comptabilitat de Recaptació Exec.	1		D	C	C2
Conserge (+)	25	6	D	C	C2
Encarregat voluntariat Protecció Civil	1	1	D	C	C2
Encarregat de gestió cultural	2	2	D	C	C2
Encarregat de recinte escolar (+)	13	5	D	C	C2
Encarregat Parc Ecohistòric Pont del Diable	1		D	C	C2
Especialista d'informàtica Recaptació Exec.	1		D	C	C2
Llacer	1		D	C	C2
Oficial d'autoedició	1		D	C	C2
Oficial de tramoia de 2 ^a	2		D	C	C2
Oficial telefonista	2	1	D	C	C2
Operador d'informàtica	1		D	C	C2
Verificador fiscal	2		D	C	C2

RECURSOS HUMANS I GESTIÓ DE PERSONAL

	Vigilant de neteja pública (+)	1	1	D	C	C2
	Vigilant mediambiental **	1	1	D	C	C2
	Taquillera recintes històrics	1		E	AP	
Classe: Personal Oficis						
Encarregats	Encarregat Brigada Cultura	1		D	C	C2
Mestres	Mestre de conducció	1		D	C	C2
	Mestre de mecànica	1		D	C	C2
	Mestre de serveis especials (4+, 2**)	15	7	D	C	C2
	Mestre d'electricitat i fontaneria	1		D	C	C2
	Mestre paleta (+)	1	1	D	C	C2
	Mestre serraller	1		D	C	C2
Oficials	Cuiner d'escoles bressol (+)	1	1	D	C	C2
	Oficial 1ª conductor	3		D	C	C2
	Oficial 1ª fuster	1	1	D	C	C2
	Oficial 2ª conductor	1		D	C	C2
	Oficial clavegueram	1		D	C	C2
	Oficial electricista, especialista sonorització	1		D	C	C2
	Oficial jardiner	4	1	D	C	C2
	Oficial pintor	3	2	D	C	C2
	Oficial serveis especials	16	2	D	C	C2
	Paleta	1		D	C	C2
Ajudants	Ajudant serveis especials	18	16	E	AP	
	Ajudant de cuina	1		E	AP	
Operaris	Operari serveis especials (28+)	48	28	E	AP	
	Peó	28	3	E	AP	
	TOTAL PLACES	1174				
	TOTAL VACANTS		377			

RECURSOS HUMANS I GESTIÓ DE PERSONAL

* A jornada completa, del dimarts anterior al Divendres Sant fins al 30 de setembre; a temps parcial la resta de l'any

** Vacants que no és previst cobrir durant l'exercici 2007

(+) Places destinades al procés de funcionarització, amb l'accés restringit a personal laboral fix

(PI) Places destinades a promoció interna

PERSONAL LABORAL FIX

nivell	grup	grup	subgrup	destí	LLOC DE TREBALL	LLOCS	VACANTS	QUEDEN
2	A	A	A1	22	Llicenciada	1		1
	A	A	A1	22	Periodista *	1		1
	A	A	A1	22	Professional informació *	1		1
	A	A	A1	20	Professor de llenguatge musical i piano *	2	1	2
3	A	A	A2	21	Cap administrativa	1		1
	B	A	A2	19	Coordinador cultural *	1		1
3	A	A	A2	22	Diplomada en treball social	1		1
3	A	A	A2	19	Diplomat	1		1
3	A	A	A2	18	Diplomada en treball social	1		1
	B	A	A2	19	Tècnic en arxius d'imatges *	1		1
	C	C	C1	21	Responsable tècnic de maquinària escènica *	1		1
	C	C	C1	19	Educador d'escoles bressol *	2		2
	D	C	C2	18	Encarregat de recinte escolar *	5		5
	D	C	C2	18	Mestre de serveis especials *	3		3
	D	C	C2	16	Cuiner escoles bressol *	1		1
	D	C	C2	16	Conserge *	4	1	3
	D	C	C2	14	Vigilant de neteja pública *	1		1
	E	AP		14	Subaltern *	21	2	19
	E	AP		14	Ajudant	4		4
2					Cap Gabinet Imatge Gràfica i Autoedició *	1		1
6					Oficial administratiu de 1 ^a *	1		1
7					Mestre de serveis especials (MCG) *	1		1

RECURSOS HUMANS I GESTIÓ DE PERSONAL

11	Operari especialista *	5	1	5
D-19	Mestre paleta *	1	1	1
	TOTAL LLOCS	62		
	TOTAL VACANTS		6	58

* Llocs de treball "a extingir", que s'amortitzaran quan quedin vacants.

PERSONAL EVENTUAL

Denominació del lloc	subgrup	c.destí	dedicació	cobert/vacant
Cap del Gabinet de l'Alcaldia	A1	26	jornada sencera	cobert
Assessor en matèria de comunicació, participació i societat de la informació	A1	26	jornada sencera	cobert
Assessor en matèria de promoció i estratègies de ciutat i projecció exterior			jornada sencera	cobert
Assessor del Grup Municipal Socialista			jornada sencera	cobert
Assessor del Grup Municipal de Convergència i Unió			mitja jornada	cobert
Assessor del Grup Municipal de Convergència i Unió			mitja jornada	cobert
Assessor del Grup Municipal del Partit Popular			jornada sencera	cobert

RECURSOS HUMANS I GESTIÓ DE PERSONAL

Assessor del Grup Municipal
d'Esquerra Republicana
de Catalunya.

jornada sencera cobert

ORGANIGRAMA I CATÀLEG DE LLOCS DE TREBALL

Nivell	Classif.	Denominació del lloc de treball
compl.	orgànica	
desti.		
ÀREA SECRETARIA		SECRETARIA
30	1.	Secretari General
18	1.1. (**)	Secretaria Particular de la Secretaria General
28	1.3.	Cap de servei Assessoria Jurídica
26	1.3.1.	Lletrat de l'Assessoria Jurídica
26	1.3.2.	Lletrat de l'Assessoria Jurídica
20	1.3.3.	Cap Departament Adm. Assessoria Juridica
28	1.4.	Cap servei Benestar, Cultura, Joventut i Serv. Públics
24	1.4.1.	Cap de la Unitat Tècnica de Medi Ambient
22	1.4.1.1.	Adjunt a cap de la Unitat Tècnica de Medi Ambient
24	1.4.2.	Cap de la Unitat Tècnica Salut Pública
22	1.4.2.1.	Adjunt a cap de la Unitat Tècnica Salut Pública
20	1.4.2.1.1.	Analista de la Unitat Tècnica Salut Pública
24	1.4.3.	Cap de gestió de l'Àrea de Cultura, Patrimoni i Ensenyament
26	1.4.3.1 (*****)	Cap de gestió coordinador de l'Àrea de Cultura
26	1.4.3.1.1	Cap de gestió de l'Àrea de Cultura
22	1.4.3.1.1.1	Adjunt a cap secció Cultura
21	1.4.3.1.1.2.	Tècnic especialista de gestió cultural
22	1.4.3.1.1.3.	Adjunt a cap de gestió administrativa de Cultura
20	1.4.3.1.1.3.1.	Cap d'unitat administrativa de Cultura
20	1.4.3.1.1.3.2.	Cap d'unitat administrativa de Cultura
20	1.4.3.1.1.3.3.	Cap de producció de l'Àrea de Cultura
18	1.4.3.1.1.3.3.	Cap de grup d'Esports
18	1.4.3.1.1.3.4.	Bibliotecari
22	1.4.3.2	Director del Museu d'Història

RECURSOS HUMANS I GESTIÓ DE PERSONAL

22	1.4.3.2.1.	Cap gestió adm. Museu d'Història
18	1.4.3.2.1.1.	Cap de grup d'adm. del Museu d'Història
18	1.4.3.2.1.1.1.	Encarregat subalterns Museu Història
22	1.4.3.2.2.	Tècnic de manteniment de patrimoni
28		Director tècnic d'Ensenyament
22	1.4.3.3.	Adjunt a cap de secció d'Ensenyament
20	1.4.3.3.1	Cap Departament Ensenyament
18	1.4.3.3.1.2.	Encarregat conserges col·legis públics
22	1.4.3.3.2.	Tècnic en llars d'infants municipals
22	1.4.3.3.3.	Tècnic en serveis educatius musicals
22	1.4.3.3.4.	Tècnic en serveis educatius municipals
24	1.4.5.	Cap de secció de Medi Ambient, Sanitat i Consum i Serveis Públics
22	1.4.5.1.	Adjunt cap sec. Sanitat i Medi Ambient
20	1.4.5.1.1.	Cap de l'Oficina Mun. d'Informació al Consumidor
20	1.4.5.1.2.	Cap Departament de Medi Ambient
18	1.4.5.1.2.1.	Cap de grup de Medi Ambient
20	1.4.5.1.3.	Cap de gestió de Residus i Neteja
18	1.4.5.1.3.1.	Cap de grup de Neteja Pública
18	1.4.5.1.4.	cap de grup de Salut Pública
22	1.4.5.2.	Cap Departament Serveis Públics
18	1.4.5.2.1.	Cap de grup de Serveis Públics
20	1.4.8.	Cap Departament Relacions Empreses M.
20	1.4.9.	Cap Departament Trànsit i Multes
18	1.4.9.1.	Cap de grup de Trànsit i Multes
20	1.4.10	Cap Departament Serveis Socials
24	1.4.12.	Coordinador municipal de Protecció Civil
23	1.4.12.1.	Tècnic superior en Protecció Civil (planificació)
18	1.4.12.2.	Tècnic mitjà en Protecció Civil (prevenció)
18	1.4.12.3	Encarregat voluntariat Protecció Civil
20	1.4.12.3.	Cap Departament Adm. Protecció Civil
22	1.4.13 (*****)	Coordinador de l'Agenda 21
28	1.5 (**)	Cap de servei de Recursos Humans
26	1.5.1 (**)	Cap de Personal
25	1.5.1.1.	Cap de gestió administrativa de Personal
22	1.5.1.1.1.	Adjunt a cap de secció de Personal

RECURSOS HUMANS I GESTIÓ DE PERSONAL

20	1.5.1.1.1.1	Cap de Departament de Personal
17	1.5.1.1.1.2.	Auxiliar informàtica Dep. Personal
20	1.5.1.1.2.	Cap de Departament de Formació
22	1.5.1.1.3.	Coordinador de mitjans materials i personals
18	1.5.1.1.3.1.	Encarregat d'ordenances
16	1.5.1.1.3.1.1.	Adjunt a l'encarregat d'ordenances del palau munic.
22	1.5.2.	Tècnic en prevenció
22	1.5.3.	Tècnic en prevenció
22	1.5.4.	Tècnic en prevenció
26	1.6.	Adjunt a cap de serv. d'Ordenació Adm. i Corporativa
24	1.6.1	Cap de secció d'Ordenació Administrativa
22	1.6.1.1	Adjunt a cap de secció d'Ordenació Administrativa
20	1.6.1.2	Cap de Departament d'Actes
18	1.6.1.3	Auxiliar tècnic d'informàtica
18	1.7.	Cap de grup del Gabinet de l'Alcaldia
24	1.8.	Cap de Secció d'Informàtica
22	1.8.1.	Analista, adjunt cap secció Informàtica
22	1.8.2.	Analista,adjunt cap secció Informàtica
21	1.8.3.	Analista d'informàtica
21	1.8.4.	Analista d'informàtica
21	1.8.5.	Tècnic en xarxes informàtiques
20	1.8.6.	Cap operació Secció Informàtica
18	1.8.7.	Auxiliar tècnic d'informàtica
18	1.8.8.	Auxiliar tècnic d'informàtica
18	1.8.9.	Auxiliar tècnic d'informàtica
18	1.8.10.	Auxiliar tècnic d'informàtica
24	1.9.	Cap secció de Relacions
20	1.9.1.	Cap Departament Relacions Públiques
18	1.9.1.1.	Cap de grup Oficina Informació
26	1.10 (****)	Cap del Servei d'Arxiu i Documentació Municipal
22	1.10.1	Adjunt a cap de secció de l'Arxiu
22	1.10.2	Tècnic en arxivística
22	1.11.	Adjunt a cap de secció d'Estadística
18	1.11.1.	Cap de grup d'Estadística
22	1.12.	Adjunt a cap de secció del Registre General

RECURSOS HUMANS I GESTIÓ DE PERSONAL

18	1.12.1.	Cap de grup de Registre General
24	1.13	Cap de l'Oficina d'Atenció al Ciutadà
28	1.14 (****)	Director tècnic de l'Àrea per la Promoció i Estratègies de Ciutat i Projecció Exterior
20	1.14.1.	Cap Departament Promoció Econòmica
30	1.15 (**)	Oficial Major
22	1.15.1	Adjunt a cap de secció de l'Oficialia Major
22	1.15.2	Coordinador de Participació Ciutadana
22	1.15.3	Coordinador de Societat de la Informació

AREA D'URBANISME**URBANISME**

30	1.2.(**)	Vicesecretari general
28	1.2.1.	Cap Serveis Urbanisme
24	1.2.1.1.	Cap Sec.Tècnica Urbanisme i Informes
22	1.2.1.1.1.	Adjunt cap Sec.Tècnica Urbanisme i Informes
20	1.2.1.1.2.	Cap Departament Informes Tècnics Urbanisme i Llicències
24	1.2.1.2.	Cap Secció Arquitectura
22	1.2.1.2.1.	Adjunt a cap Secció Arquitectura
22	1.2.1.2.2.	Cap Departament Disseny Urbà i Conservació d'Edificis
24	1.2.1.3.	Cap secció Enginyeria Industrial
22	1.2.1.3.1.	Adjunt cap de secció Projectes i Serv. d'Enginyeria Industrial
20	1.2.1.3.1.1.	Cap Departam. Delineants Eng. Ind.
19	1.2.1.3.1.2.	Encarregat de projectes i serveis
22	1.2.1.3.2.	Adjunt cap Secció Tècnica Activitats
18	1.2.1.3.2.1.	Inspector auxiliar d'activitats
18	1.2.1.3.2.2.	Inspector auxiliar d'activitats
20	1.2.1.3.3.	Cap de Departament Administratiu de les Enginyeries
20	1.2.1.3.4.	Cap Unitat Tècnica Manteniment Edificis
20	1.2.1.3.4.1	Cap Departament Administratiu Manteniment Edificis
24	1.2.1.4.	Cap Secció Enginyeria de Camins
22	1.2.1.4.1.	Adjunt cap Secció Enginyeria Camins
20	1.2.1.4.1.1.	Cap Depart. Delineants Eng.Camins
24	1.2.1.5.	Cap de secció tècnica de Planejament Urbanístic
24	1.2.1.6.	Cap secció administrativa d'Urbanisme
24	1.2.1.6.	Cap de secció d'Urbanisme-Gestió

RECURSOS HUMANS I GESTIÓ DE PERSONAL

22	1.2.1.6.1.	Adjunt cap secció Urbanisme-Gestió, Patrimoni Mun. del Sól i Registre Solars
20	1.2.1.6.1.1.	Cap de Departament d'Urbanisme-Gestió
20	1.2.1.6.1.2.	Cap de Departament d'Execució Urbanística
24	1.2.1.7.	Cap de secció d'Urbanisme-Planejament
22	1.2.1.7.1.	Adjunt a cap de secció d'Urbanisme-Planejament
20	1.2.1.7.1.1.	Cap de Departament d'Urbanisme-Planejament
24	1.2.1.8.	Cap de secció de Llicències i Disciplina Urbanística
22	1.2.1.8.1.	Adjunt a cap secció de Llicències d'Obertura d'Establiments
20	1.2.1.8.1.1.	Cap Departament de Llicències i Taxes d'Obertures d'Establiments
18	1.2.1.8.1.1.1.	Cap de grup de Llic. d'Obertura d'Establiments
22	1.2.1.8.2.	Adjunt a cap de secció de Llic. d'Obres i Inspecció
20	1.2.1.8.2.1.	Cap Departament Llicències d'Obres
18	1.2.1.8.2.1.1.	Cap de grup de Llicències d'Obres
22	1.2.1.8.2.2.	Cap Departament d'Inspecció d'Obres
22	1.2.1.9.	Adjunt a cap de secció de Béns i Domini Públic
20	1.2.1.9.1.	Cap Departament Béns i Domini Públic
18	1.2.1.9.1.1.	Cap de grup de Béns i Domini Públic
26	1.2.2	cap de gestió de Compres i Contractació
24	1.2.2.1	Cap de secció de Compres
20	1.2.2.1.1	Cap de Departament de Compres
18	1.2.2.1.1.1	Cap de grup de Compres
18	1.2.2.1.2	Cap de grup de Control de Despeses
14	1.2.2.1.3	Operari de magatzem de Compres
24	1.2.2.2	Cap secció Contractació d'Obres, Béns i Serveis
22	1.2.2.2.1	Cap de Contractació d'Obres, Béns i Serveis
22	1.2.2.2.1.1	Adjunt a cap secció Contractació Obres, Béns i Serveis
20	1.2.2.2.1.1.1	Cap Dep.Contractació Obres,Béns i Serv.
20	1.2.2.2.1.1.2	Cap de Departament d'Obres Municipals
24	1.2.2.3	Tècnic superior en gestió de projectes
ÀREA INTERVENCIÓ		INTERVENCIÓ
30	2.	Interventor
18	2.1.(**)	Secretari particular de la Intervenció
21	2.2.	Especialista d'informàtica de l'Àrea d'Intervenció

RECURSOS HUMANS I GESTIÓ DE PERSONAL

17	2.2.1	Auxiliar informàtica Àrea Intervenció
28	2.3.	Cap servei Control i Estudis Econòmics
22	2.3.1.	Adjunt cap secció Comptabilitat
20	2.3.1.1.	Cap Departament de Pressupostos
18	2.3.1.1.1.	Cap de grup de Despeses a Justificar
22	2.3.3.	Cap Departament Assessoria Econòmica
24	2.3.4	Cap de secció de Pressupostos
22	2.3.4.1	Tècnic en gestió pressupostària
28	2.4.	Cap de servei de Rendes i Exaccions
24	2.4.1.	Cap secció Exaccions Sobre Activitats Econòmiques
22	2.4.1.1.	Adjunt cap secció Exaccions sobre Activitats Comercials, Industrials i Professionals
20	2.4.1.1.1.	Cap Departament Preus Públics sobre A.E.
20	2.4.1.1.2.	Cap Departament de Vehicles
18	2.4.1.1.3.	Cap de grup de l'Impost Activitats Econòmiques
22	2.4.2.1.	Cap de gestió d'Exaccions Propietat Immobiliària
22	2.4.2.1.1.	Adjunt cap gestió Exaccions Propietat Immobiliària
20	2.4.2.1.1.1.	Cap Dep. Impost sobre Béns Immobles
20	2.4.2.1.1.2	Cap Dep. Taxes i Preus Públics Propietat Urbana
20	2.4.2.1.2.	Cap Departament Contribucions Especials i Quotes Urbanització
20	2.4.2.1.3.	Cap Departament Plusvàlua
19	2.4.2.1.4.	Especialista d'informàtica del Gabinet Tècnic Fiscal
18	2.4.2.1.4.1	Cap de grup del Gabinet Tècnic Fiscal
18	2.4.3	Cap de grup de Verificació Fiscal
28	2.5.	Cap de Serv. Assessorament d'Intervenció i Fiscalitz. Gestió Econ.
24	2.5.1.	Cap de secció de Fiscalització de la Gestió Econòmica
22	2.5.1.1.	Adjunt a cap de secció tècnica en fiscalització de la gestió econ.
18	2.5.1.1.1	Cap de grup d'Assessoria Fiscal
22	2.5.2 (***)	Coordinador de control financer d'Empreses Municipals
24	2.6	Cap de la Inspecció Fiscal
18	2.6.1.	Inspector fiscal del Departament Inspecció Fiscal
18	2.6.2.	Inspector fiscal del Departament Inspecció Fiscal
ÀREA TRESORERIA		TRESORERIA
30	3.	Tresorer

RECURSOS HUMANS I GESTIÓ DE PERSONAL

21	3.1.	Especialista d'informàtica de l'Àrea de Tresoreria
24	3.2	Cap secció de Recaptació i Assessoria de la Tresoreria
28	3.3.	Cap de servei de Tresoreria
20	3.3.1.1.	Cap de Departament de Tresoreria
18	3.3.1.1.1.	Responsable de Caixa i Bestretes de Caixa
18	3.3.1.1.1.1.	Cap de grup de Caixa
18	3.3.1.1.2.	Cap de grup de Nòmines
22	3.3.2.	Cap de la Recaptació Executiva
21	3.3.2.1.1.	Cap de gestió de la Recaptació Executiva
17	3.3.2.1.1.1.	Cap d'unitat de fallits de la Recaptació Executiva
18	3.3.2.1.2.	Cap de comptabilitat de la Recaptació Executiva
18	3.3.2.1.3.	Especialista d'informàtica de la Recaptació Exec.
17	3.3.2.1.3.1	Auxiliar d'informàtica de la Recaptació Executiva
16	3.3.2.1.4.	Agent gestor de la Recaptació Executiva
21	3.3.3.	Cap de gestió de la Recaptació Voluntària
20	3.3.3.1.	Cap Departament Recaptació Voluntària
18	3.3.3.1.1.	Cap de Grup Recaptació Directa

SERVEIS DE LA**GUÀRDIA URBANA****GUÀRDIA URBANA**

28	4.	Cap de la Guàrdia Urbana
28	4.1.	Sotscap de la Guàrdia Urbana
18	4.1.1.	Cap de grup d'administració de la GU

SERVEIS DE BRIGADA**BRIGADA MUNICIPAL**

24	5.	Director dels Serveis de Brigada
22	5.1.	Encarregat General de Brigada
18	5.1.1.	Mestre de jardineria.
18	5.1.2.	Mestre de jardineria.
18	5.1.3.	Mestre de jardineria.
18	5.1.4.	Mestre de jardineria.
22	5.2.	Encarregat de magatzem i tallers
21	5.2.1.	Encarregat de fusteria
18	5.2.1.1.	Mestre de fusteria
21	5.2.2.	Encarregat de pintura

RECURSOS HUMANS I GESTIÓ DE PERSONAL

18	5.2.3.	Mestre de mecànica
18	5.2.4.	Mestre d'electricitat i fontaneria.
18	5.2.5.	Mestre d'electricitat i fontaneria.
18	5.2.6.	Mestre de conducció.
18	5.2.7.	Mestre de conducció.
18	5.2.8.	Mestre de conducció.
18	5.2.9.	Mestre de conducció.
18	5.2.10.	Mestre serraller
22	5.3.	Encarregat de paletes.
22	5.4.	Encarregat de senyalització
18	5.4.1.	Mestre paleta
18	5.4.2.	Mestre paleta
18	5.4.4.	Mestre de clavegueram.

PRESIDÈNCIA

18	1	Assessor en matèria de seguretat ciutadana
----	---	--

LLOCS DE TREBALL NO ADSCRITS

22	Tècnic mitjà en gestió de projectes
18	Encarregat manteniment d'oficines
22	Arqueòleg
22	Arquitecte
22	Dissenyador gràfic
22	Enginyer tècnic agrícola
22	Periodista
22	Professional informació
22	Tècnic superior de gestió cultural
22	Tècnic titulat en història
21	Cap Taquilles Equipaments Escènics
21	Responsable tècnic de luminotècnia i so
21	Responsable tècnic de maquinària escènica
21	Tècnic auxiliar de comunicació
21	Tècnic auxiliar de cultura popular i tradicional
21	Tècnic auxiliar de joventut
21	Tècnic de producció cultural

RECURSOS HUMANS I GESTIÓ DE PERSONAL

20	Professor d'adults
20	Professor d'educació musical infantil (19h i 30m/setmana)
20	Professor de cant
20	Professor de clarinet
20	Professor de flauta travessera
20	Professor de guitarra
20	Professor de llenguatge musical i piano
20	Professor de música moderna i saxofon
20	Professor de percussió (15h/setmana)
20	Professor de violí
20	Professor de violoncel
19	Assistent social
19	Coordinador cultural
19	Educador d'escoles bressol
19	Enginyer tècnic d'informàtica
19	Especialista en cartografia, projectes o serveis (nivell 1)
19	Especialista en continguts de multimèdia
19	Mestre d'adults
19	Mestre d'escoles bressol
19	Monitor d'arts plàstiques (27h i 30m/setmana)
19	Monitor de teatre (24h/setmana)
19	Tècnic d'inserció professional
19	Tècnic de comunicació de Cultura
19	Tècnic de joventut
18	Administratiu d'adm. gral.
18	Assistent tècnic en consum
18	Assistent tècnic en medi ambient
18	Auxiliar de taquilles
18	Auxiliar tècnic de producció cultural
18	Cuiner escoles bressol
18	Delineant
18	Encarregat de recinte escolar
18	Encarregat gestió cultural
18	Mestre de serveis especials
18	Oficial 1 ^a conductor

RECURSOS HUMANS I GESTIÓ DE PERSONAL

18	Oficial 1 ^a fuster
18	Oficial d'autoedició
18	Oficial de serveis especials
18	Oficial de tramaia de 2 ^a
18	Oficial electricista, especialista en sonorització
18	Oficial telefonista
18	Tècnic especialista
16	Auxiliar d'administració general
16	Auxiliar de maquetació i composició
16	Oficial 2 ^a conductor
14	Ajudant de cuina
14	Ajudant de serveis especials
14	Conserge
14	Operari de serveis especials
14	Subaltern
14	Verificador fiscal
14	Vigilant de neteja pública
12	Peó

(*) Lloc de treball que no és previst cobrir durant l'exercici 2007

(**) Lloc de treball a cobrir pel procediment de lliure designació

(***) El titular d'aquest lloc de treball en desenvolupa un altre i manté els seus drets a ocupar-lo.

(****) Lloc de treball a cobrir per concurs entre funcionaris de qualsevol Administració pública.

(*****) Lloc de treball a cobrir pel procediment de lliure designació entre funcionaris de qualsevol Adm.catalana

(*****) Lloc de treball a cobrir per concurs entre funcionaris de qualsevol Administració local de Catalunya.

(*****) Lloc de treball a cobrir per concurs entre funcionaris de qualsevol Administració pública de Catalunya.

(*****) Lloc de treball a cobrir per lliure designació entre els funcionaris de major graduació del cos de la Guàrdia urbana

RECURSOS HUMANS I GESTIÓ DE PERSONAL**OFERTA PÚBLICA D'OCUPACIÓ CORRESPONENT A L'EXERCICI DE 2007**

Aprovada per Resolució del conseller delegat en matèria de Recursos Humans i Gestió de Personal de data 17 de maig de 2007

ANNEX 1: FUNCIONARIS DE CARRERA

Grup	Classificació	Nº de vacants	Denominació i sistema de selecció
B	Escala d'administració general, subescala de gestió	2	Tècnic mitjà de gestió local; concurs-oposició lliure
D	Escala d'administració general, subescala auxiliar	2	Auxiliar d'administració general; concurs - oposició reservada a disminuïts
E	Escala d'administració general, subescala subalterna	1	Subaltern d'administració general; concurs-oposició lliure
E	Escala d'administració general, subescala subalterna	1	Subaltern d'administració general, a temps parcial (20h/setmana); concurs-oposició lliure
E	Escala d'administració general, subescala subalterna	1	Subaltern d'administració general, a temps parcial (10h/setmana); concurs-oposició lliure
A	Escala d'administració especial, subescala tècnica, classe tècnics superiors	1	Arqueòleg; concurs oposició lliure
B	Escala d'administració especial, subescala tècnica, classe tècnics diplomats	4	Enginyer tècnic en informàtica; concurs oposició lliure
D	Escala d'administració especial, subescala de serveis especials, classe policia local	12	Agent de la Guàrdia Urbana; oposició lliure
D	Escala d'administració especial, subescala de serveis especials, classe policia local	6	Agent de la Guàrdia Urbana; concurs de mobilitat horitzontal

RECURSOS HUMANS I GESTIÓ DE PERSONAL

B	Escala d'administració especial, subescala de serveis especials, classe comeses especials	1	Mestre d'acordió diatònic, a temps parcial (8h/setmana); concurs oposició lliure
B	Escala d'administració especial, subescala de serveis especials, classe comeses especials	1	Mestre d'agrupacions instrumentals; concurs oposició lliure
B	Escala d'administració especial, subescala de serveis especials, classe comeses especials	1	Mestre de flabiol i tamborí, a temps parcial (9h30m/setmana); concurs oposició lliure
B	Escala d'administració especial, subescala de serveis especials, classe comeses especials	1	Mestre de gralla i tarota, a temps parcial (25h30m/setmana); concurs oposició lliure
B	Escala d'administració especial, subescala de serveis especials, classe comeses especials	1	Mestre de percussió tradicional, a temps parcial (9h/setmana); concurs oposició lliure
B	Escala d'administració especial, subescala de serveis especials, classe comeses especials	1	Mestre de saxofon; concurs oposició lliure
B	Escala d'administració especial, subescala de serveis especials, classe comeses especials	1	Mestre de tenora, a temps parcial (12h/setmana); concurs oposició lliure
B	Escala d'administració especial, subescala de serveis especials, classe comeses especials	1	Mestre de violí; concurs oposició lliure
	TOTAL	38	

RECURSOS HUMANS I GESTIÓ DE PERSONAL**CONVOCATÒRIES PER A COBRIR PLACES DE FUNCIONARIS**

DATA CONVOCATÒRIA	DENOMINACIÓ DE LA PLAÇA	NOMBRE PLACES CONVOCADES	SISTEMA DE SELECCIÓ
22 de gener de 2007	Encarregat del Parc Ecohistòric del Pont del Diable.	1	Concurs-oposició lliure
6 de març de 2007	Caporal de la Guàrdia Urbana	10	Concurs oposició, per promoció interna
10 d'abril de 2007	Tècnic mitjà de gestió local	14	Concurs oposició per promoció interna
19 d'abril de 2007	Subaltern d'administració general	13	Concurs, per promoció interna
19 d'abril de 2007	Ajudant de serveis especials	13	Concurs, per promoció interna
20 d'abril de 2007	Administratiu d'administració general	13	Concurs oposició, per promoció interna
20 d'abril de 2007	Tècnic superior de gestió local	19	Concurs oposició, per promoció interna
3 de maig de 2007	Oficial de 1ª fuster	1	Concurs oposició, per promoció interna
3 de maig de 2007	Enginyer tècnic industrial	1	Concurs oposició, per promoció interna
7 de maig de 2007	Oficial pintor	2	Concurs oposició, per promoció interna
12 de març de 2007	Sergent de la Guàrdia Urbana.	1	Concurs oposició, per promoció interna
5 de juny de 2007	Agent de la Guàrdia Urbana.	15	Concurs-oposició lliure
5 de juny de 2007	Agent de la Guàrdia Urbana.	9	Concurs de mobilitat horitzontal

RECURSOS HUMANS I GESTIÓ DE PERSONAL

CONVOCATÒRIES PER A LA SELECCIÓ DE PERSONAL INTERÍ

DATA CONVOCATÒRIA	DENOMINACIÓ DE LA PLAÇA	NOMBRE PLACES CONVOCADES	SISTEMA DE SELECCIÓ
31 de gener de 2007	Encarregat del voluntariat en Protecció Civil	1	Concurs lliure
25 d'abril de 2007	Enginyer tècnic d'obres públiques	1	Concurs oposició lliure
31 de juliol de 2007	Bateria per a les aules de música als barris	1	Concurs oposició
31 de juliol de 2007	Saxofon per a les aules de música als barris	1	Concurs oposició
31 de juliol de 2007	Violoncel per a les aules de música als barris	1	Concurs oposició
31 de juliol de 2007	Llenguatge musical i piano per a les aules de música als barris	1	Concurs oposició
31 de juliol de 2007	Violí per a l'Escola Municipal de Música	1	Concurs oposició
31 de juliol de 2007	Clarinet per a l'Escola Municipal de Música	1	Concurs oposició
31 de juliol de 2007	Llenguatge musical per a l'aula d'instruments tradicionals	1	Concurs oposició
31 de juliol de 2007	Tenora per a l'aula d'instruments tradicionals.	1	Concurs oposició
31 de juliol de 2007	Sac de gemecs per a l'aula d'instruments tradicionals	1	Concurs oposició
31 de juliol de 2007	Música per a l'educació especial	1	Concurs oposició
31 de juliol de 2007	Música per a l'educació infantil: Escoles Bressol	1	Concurs oposició
23 d'agost de 2007	Tècnic mitjà en serveis educatius municipals	2	Concurs oposició lliure
25 d'octubre de 2007	Enginyer tècnic d'informàtica	2	Concurs lliure

RECURSOS HUMANS I GESTIÓ DE PERSONAL

27 de desembre de 2007	Tècnic en fiscalització	1	Concurs lliure
27 de desembre de 2007	Tècnic de serveis econòmics	1	Concurs lliure
26 de novembre de 2007	Selecció d'educadors d'escoles bressol		Concurs
26 de novembre de 2007	Mestre de flauta travessera	1	Concurs
21 de novembre de 2007	Tècnic d'administració general	1	Concurs lliure

CONVOCATÒRIES PER A COBRIR LLOCS DE TREBALL

14 de març de 2007	Cap de secció d'Urbanisme-Gestió	1	concurs de mèrits
14 de març de 2007	Cap de secció d'Urbanisme-Planejament	1	concurs de mèrits
14 de març de 2007	Cap secció d'Exaccions sobre Activitats Econòmiques	1	concurs de mèrits
14 de març de 2007	Adjunt a cap de secció d'Ensenyament	1	concurs de mèrits
14 de març de 2007	Adjunt a cap de secció d'Ordenació Administrativa	1	concurs de mèrits
14 de març de 2007	Cap de producció de l'Àrea de Cultura	1	concurs de mèrits
14 de març de 2007	Cap de Departament d'Ensenyament	1	concurs de mèrits
14 de març de 2007	Cap de Departament de Compres	1	concurs de mèrits
14 de març de 2007	Cap Departament de Llicències d'Obertures d'Establiments	1	concurs de mèrits
14 de març de 2007	Cap de grup del Gabinet de l'Alcaldia	1	concurs de mèrits
14 de març de 2007	Cap de grup de Compres	1	concurs de mèrits
14 de març de 2007	Encarregat de manteniment d'oficines	1	concurs de mèrits

RECURSOS HUMANS I GESTIÓ DE PERSONAL

19 d'abril de 2007	Ajudant	3	concurs
19 d'abril de 2007	Subaltern	5	concurs
4 de juny de 2007	Adjunt a l'encarregat d'ordenances del palau	1	concurs de mèrits

CONCURS DE MÈRITS ENTRE FUNCIONARIS DE CARRERA I PERSONAL LABORAL DE LA PLANTILLA D'AQUEST AJUNTAMENT

El conseller delegat en matèria de Recursos Humans i Gestió de Personal, en data 10 d'abril de 2007, va acordar aprovar les bases i la convocatòria del concurs per a la selecció d'un subaltern, necessari per a la prestació del servei al Palau Municipal.

El conseller delegat en matèria de Recursos Humans i Gestió de Personal, en data 19 de juliol de 2007, va acordar convocar concurs intern de mèrits entre funcionaris de carrera i personal laboral fix de la plantilla d'aquest Ajuntament, per a la selecció de personal per a l'Oficina Municipal d'Atenció Ciutadana.

PLA INTEGRAL DE CAMPCLAR

El conseller delegat en matèria de Recursos Humans i Gestió de Personal, en data 30 de maig de 2007, ha aprovat les bases i ha acordat la convocatòria del concurs lliure per a la selecció del personal interí per dos llocs de treball d'animador de carrer per al desenvolupament del programa, estrictament temporal, "Dinamització trobada d'espais comunitaris", en el marc del Pla integral de Campclar.

ADSCRIPCIONS EN COMISSIÓ DE SERVEIS AL SERVEI DE RECURSOS HUMANS

Cal destacar que durant l'any 2007 s'han efectuat les següents adscripcions, en comissió de serveis:

- 1.- Amb efectes del dia 23 de juliol de 2007, per a exercir el lloc de treball de cap de servei de Recursos Humans.
- 2.- Amb efectes del dia 1 de setembre de 2007, per a exercir el lloc de treball de cap de gestió administrativa de personal.
- 3.- Amb efectes del dia 1 de desembre de 2007, per tal de realitzar les tasques derivades de l'elaboració d'un diagnòstic de la situació, la formulació de propostes de

RECURSOS HUMANS I GESTIÓ DE PERSONAL

millora i el disseny de mesures i plans d'igualtat d'oportunitats, en l'àmbit de la gestió dels recursos humans, tasques que s'efectuaran sota la direcció de la cap de servei de Recursos Humans.

NOMENAMENTS

Durant l'any 2007 es van efectuar els següents nomenaments de personal per tal d'ocupar les places o els llocs que tot seguit es detallen:

DATA	PLAÇA O LLOC TREBALL	NOMBRE	RELACIÓ
NOMENAMENT		PLACES	
02.01.2007	Subaltern adm. general	1	Funcionari interí
08.01.2007	Subaltern adm. general	1	Funcionari interí
08.01.2007	Mestre llenguatge musical i piano	1	Funcionari interí
08.01.2007	Assistent tècnic en consum	1	Funcionari interí
24.01.2007	Auxiliar adm. general	2	Funcionari interí
25.01.2007	Subaltern adm. general	1	Funcionari interí
25.01.2007	Oficial electricista especialista en sonorització	1	Funcionari de carrera
25.01.2007	Agents Guàrdia Urbana	2	Funcionari de carrera
26.01.2007	Mestre d'adults	1	Funcionari interí
28.01.2007	Mestre llenguatge musical i piano	1	Funcionari interí
30.01.2007	Educador escoles bressols municipals	1	Funcionari interí
31.01.2007	Subaltern adm. general	3	Funcionari interí
31.01.2007	Educador escola bressol	1	Funcionari pràctiques
31.01.2007	Auxiliar adm. general	2	Funcionari interí
31.01.2007	Auxiliar adm. general	1	Funcionari interí
01.02.2007	Auxiliar adm. general	3	Funcionari interí
01.02.2007	Educador escoles bressol	1	Funcionari interí
01.02.2007	Subaltern adm. general	2	Funcionari interí
01.02.2007	Auxiliar adm. general	46	Funcionari de carrera
02.02.2007	Agents Guàrdia Urbana	4	Funcionari interí

RECURSOS HUMANS I GESTIÓ DE PERSONAL

13.02.2007	Peó	2	Funcionari de carrera
15.02.2007	Educador programa "suport medi escolar"	1	Funcionari interí
23.02.2007	Subaltern adm. general	1	Funcionari interí
23.02.2007	Educador escoles bressol	1	Funcionari interí
23.02.2007	Delineant	1	Funcionari interí
27.02.2007	Monitor d'arts plàstiques	1	Funcionari interí
01.03.2007	Arquitecte tècnic	1	Funcionari de carrera
02.03.2007	Animadors de carrer	2	Funcionari interí
02.03.2007	Psicomotricista	1	Funcionari interí
02.03.2007	Treballador social	1	Funcionari interí
02.03.2007	Treballador social	1	Funcionari interí
08.03.2007	Tècnic mitjà en gestió local	2	Funcionari interí
12.03.2007	Auxiliar adm. general	1	Funcionari interí
13.03.2007	Auxiliar adm. general	1	Funcionari interí
14.03.2007	Subaltern adm. general	1	Funcionari interí
21.03.2007	Auxiliar adm. general	1	Funcionari interí
26.03.2007	Administratiu adm. general	2	Funcionari interí
26.03.2007	Auxiliar adm. general	1	Funcionari interí
30.03.2007	Tècnic superior en Protecció Civil	1	Funcionari interí
11.04.2007	Subaltern adm. general	1	Funcionari interí
16.04.2007	Arquitecte tècnic	1	Funcionari interí
17.04.2007	Auxiliar adm. general	1	Funcionari interí
20.04.2007	Auxiliar adm. general	1	Funcionari interí
20.04.2007	Auxiliar adm. general	1	Funcionari interí
30.04.2007	Tècnic mitjà en gestió de projectes	1	Funcionari de carrera
02.05.2007	Director oficina Pla integral de Campclar	1	Funcionari interí
08.05.2007	Auxiliar adm. general	18	Funcionari de carrera
09.05.2007	Auxiliar adm. general	2	Funcionari interí
18.05.2007	Integradora social	1	Funcionari interí
18.05.2007	Auxiliar arxiu	2	Funcionari de carrera

RECURSOS HUMANS I GESTIÓ DE PERSONAL

25.05.2007	Educador escoles bressol	1	Funcionari interí
31.05.2007	Subaltern adm. general	7	Funcionari interí
01.06.2007	Auxiliar adm. general	1	Funcionari interí
05.06.2007	Subaltern adm. general	1	Funcionari interí
06.06.2007	Subaltern adm. general	1	Funcionari interí
06.06.2007	Encarregat voluntariat Protecció Civil	1	Funcionari interí
06.06.2007	Treballador social	1	Funcionari interí
08.06.2007	Tècnic superior en gestió de projectes	1	Funcionari de carrera
12.06.2007	Director Oficina Local de l'Habitatge	1	Funcionari interí
12.06.2007	Auxiliar adm. general	1	Funcionari interí
15.06.2007	Subaltern adm. general	2	Funcionari interí
19.06.2007	Agent Guàrdia Urbana	4	Funcionari pràctiques
26.06.2007	Subaltern adm. general	1	Funcionari interí
27.06.2007	Subaltern adm. general	19	Funcionari interí
28.06.2007	Auxiliar adm. general	2	Funcionari interí
04.07.2007	Tècnic mitjà de gestió local	1	Funcionari interí
05.07.2007	Encarregat Parc Ecohistòric del Pont del Diable	1	Funcionari de carrera
05.07.2007	Tècnic mitjà gestió local	1	Funcionari interí
05.07.2007	Subaltern adm. general	1	Funcionari interí
16.07.2007	Auxiliar adm. general	1	Funcionari interí
16.07.2007	Tècnica aux. comunicació	1	Funcionari interí
26.07.2007	Auxiliar adm. general	1	Funcionari interí
01.08.2007	Coordinador àmbit promoció econòmica del Pla integral Campclar	1	Funcionari interí
13.08.2007	Assessor PSC	1	Personal eventual
13.08.2007	Auxiliar adm. general	1	Funcionari interí
30.08.2007	Assessor PP	1	Personal eventual
01.09.2007	Assessor en matèria de promoció i estratègies de ciutat i projecció exterior	1	Personal eventual
03.09.2007	Auxiliar adm. general	2	Funcionari interí
07.09.2007	Subaltern adm. general	1	Funcionari interí
07.09.2007	Auxiliar adm. general	1	Funcionari interí

RECURSOS HUMANS I GESTIÓ DE PERSONAL

07.09.2007	Agent Guàrdia Urbana	9	Funcionari de carrera
12.09.2007	Treballador social	1	Funcionari interí
13.09.2007	Monitor arts plàstiques	1	Funcionari interí
13.09.2007	Auxiliar adm. general	1	Funcionari interí
13.09.2007	Educador escoles bressol	1	Funcionari interí
18.09.2007	Assessor ERC	1	Personal eventual
20.09.2007	Agent Guàrdia Urbana	1	Funcionari interí
26.09.2007	Agent Guàrdia Urbana	7	Funcionari pràctiques
27.09.2007	Caporal Guàrdia Urbana	2	Funcionari de carrera
28.09.2007	Ajudant arxiu	2	Funcionari interí
28.09.2007	Subaltern adm. general	6	Funcionari interí
28.09.2007	Subaltern adm. general	7	Funcionari interí
28.09.2007	Subaltern adm. general	1	Funcionari interí
28.09.2007	Subaltern adm. general	3	Funcionari interí
28.09.2007	Subaltern adm. general	6	Funcionari de carrera
28.09.2007	Enginyer tècnic obres públiques	1	Funcionari interí
28.09.2007	Mestre de violí	1	Funcionari interí
28.09.2007	Mestre de música	1	Funcionari interí
05.10.2007	Auxiliar adm. general	1	Funcionari interí
05.10.2007	Mestre de bateria	1	Funcionari interí
10.10.2007	Mestre d'adults	1	Funcionari interí
11.10.2007	Mestre de llenguatge musical i piano	1	Funcionari interí
11.10.2007	Mestre música educació especial	1	Funcionari interí
15.10.2007	Auxiliar adm. general	7	Funcionari interí
16.10.2007	Mestre sac de gemecs	1	Funcionari interí
17.10.2007	Mestre educació musical infantil	1	Funcionari interí
17.10.2007	Mestre llenguatge musical i piano	1	Funcionari interí
18.10.2007	Mestre de violoncel	1	Funcionari interí
19.10.2007	Subaltern adm. general	1	Funcionari interí
19.10.2007	Mestre llenguatge musical	1	Funcionari interí
22.10.2007	Mestre de clarinet	2	Funcionari interí

RECURSOS HUMANS I GESTIÓ DE PERSONAL

22.10.2007	Assessor Comunicació, Participació i Societat de la Informació	1	Personal eventual
24.10.2007	Tècnica de comunicació	1	Funcionari interí
31.10.2007	Agent Guàrdia Urbana	1	Funcionari de carrera
02.11.2007	Subaltern adm. general	3	Funcionari interí
02.11.2007	Subaltern adm. general	2	Funcionari interí
05.11.2007	Mestre tenora	1	Funcionari interí
12.11.2007	Educador escoles bressol	2	Funcionari interí
19.11.2007	Intendent Guàrdia Urbana	1	Funcionari interí
26.11.2007	Subaltern adm. general	1	Funcionari interí
26.11.2007	Subaltern adm. general	3	Funcionari de carrera
29.11.2007	Subaltern adm. general	2	Funcionari interí
22.12.2007	Subaltern adm. general	10	Funcionari interí
	TOTAL	293	

CONTRACTACIÓ DE PERSONAL EN RÈGIM DE DRET LABORAL

Durant l'any 2007 es van efectuar les següents contractacions de personal, en règim de dret laboral:

CATEGORIA	NOMBRE TREBALLADORS
Administratiu (Escola Taller Sant Salvador)	1
Administrativa programa ocupació "Casa d'oficis energia solar"	1
Administrativa programa ocupació "Taller d'ocupació treballadores familiars"	1
Agents d'ocupació i desenvolupament local	3
Ajudant tasques administratives programa ocupació "Qualificació en ruta"	24
Alumnes programa ocupació "Taller d'ocupació treballadores familiars"	16
Aprenents Escola Taller Sant Salvador	9
Integrador social programa ocupació "Adquirir experiència amb atenció social"	2
Coordinador Tècnic (Escola Taller Sant Salvador)	1
Coordinador Tècnic programa ocupació "Casa d'oficis energia solar"	1
Director (Escola Taller S. Salvador)	1
Directora programa ocupació "Casa d'oficis energia solar"	1

RECURSOS HUMANS I GESTIÓ DE PERSONAL

Directora programa ocupació "Taller d'ocupació treballadores familiars"	1
Docents programa ocupació "Casa d'oficis energia solar"	2
Docents programa ocupació "Taller d'ocupació treballadores familiars"	2
Encarregat programa ocupació "Promoció amb Igualtat"	1
Encarregat grup neteja programa ocupació "Qualificació en ruta"	1
Enginyer tècnic informàtica programa ocupació "Adquirir experiència amb atenció social."	7
Integrador Social programa ocupació "Adquirir experiència atenció social"	2
Mediador laboral pel barri de Campclar	1
Monitor encarregat programa ocupació (Escola Taller San Salvador)	3
Monitor jardineria de programa "Conservació de jardins públics del barri de Campclar"	1
Monitor suport programa ocupació "Qualificació en ruta"	2
Monitora programa ocupació "Neteja d'edificis públics del barri de Campclar"	1
Monitores suport programa ocupació "Promoció amb igualtat"	2
Personal no qualificat programa ocupació "Un lloc de treball"	6
Personal no qualificat programa ocupació "Promoció amb igualtat"	2
Personal no qualificat programa ocupació "qualificació en ruta"	26
Subaltern	2
Tècnics d'ocupació-inserció programa ocupació "Joves formació i experiència"	2
TOTAL	125

En les referides contractacions, s'han fet els contractes i les seves còpies bàsiques, les comunicacions a la Tresoreria municipal, al comitè d'Empresa i a l'Oficina de Treball de la Generalitat, s'han preparat liquidacions per acabament de contracte.

PROGRAMES D'OCUPACIÓ

El Departament de Treball de la Generalitat de Catalunya va resoldre atorgar a aquest Ajuntament una subvenció per contractar treballadors desocupats, per a la realització dels programes "Mediador laboral pel barri de Campclar, "Conservació de jardins públics" i "Neteja d'edificis públics", tots tres complementaris del Pla integral de Campclar.

El Servei Municipal d'Ocupació de Catalunya va resoldre atorgar a aquest Ajuntament una subvenció per contractar treballadors desocupats, per a la realització del projecte "Promoció amb igualtat " i del projecte "Joves, formació i experiència" .

RECURSOS HUMANS I GESTIÓ DE PERSONAL

La consellera delegada en matèria de Recursos Humans i Gestió de Personal, per decrets d'11 d'octubre i 18 de desembre de 2007, va designar les comissions de selecció, que, a la vista dels currículums presentats pels participants en els dits programes d'ocupació, van emetre les corresponents propostes de contractació.

La secretaria delegada d'aquestes comissions de selecció ha estat exercida per funcionaris adscrits al Departament de Personal.

REGLAMENT DE DISTINCIONS I CONDECORACIONS DE LA GUÀRDIA URBANA

El dia 1 de desembre de 2001 va entrar en vigor el Reglament de distincions i condecoracions de la Guàrdia Urbana.

De conformitat amb el que s'estableix a l'indicat Reglament i d'acord amb l'informe elaborat pel Comitè d'Ètica Professional de la Guàrdia Urbana, en reunió efectuada el 16 de novembre de 2007, el Consell Plenari, en data 19 de novembre de 2007, va resoldre atorgar les següents distincions a membres de la Guàrdia Urbana:

Creu a la permanència en el servei de 1 ^a categoria	a 3 funcionaris
Creu a la permanència en el servei de 2 ^a categoria	a 9 funcionaris
Creu al mèrit professional amb distintiu blanc	a tots els membres del cos, amb motiu de 150 aniversari
Creu al mèrit professional amb distintiu vermell	a 4 funcionaris
Felicitarions personals	a 9 funcionaris

PARTICIPACIÓ EN LA DETERMINACIÓ DE LES CONDICIONS DE TREBALL

De conformitat amb el que disposen el vigent acord sobre les condicions de treball dels funcionaris municipals, el vigent conveni laboral, el vigent acord sobre les condicions de treball específiques de la guàrdia urbana i l'Estatut bàsic de l'empleat públic, durant l'any 2007 s'han reunit les següents comissions de seguiment i meses negociadores:

COMISSIÓ	NOMBRE DE REUNIONS
Comissió d'Interpretació, Estudi i Seguiment de l'Acord sobre les Condicions de Treball dels Funcionaris	13
Comissió d'Interpretació, Estudi i Seguiment del Conveni Laboral	9

RECURSOS HUMANS I GESTIÓ DE PERSONAL

Comissió de l'Acord sobre les Condicions de Treball Específiques de la Guàrdia Urbana	4
Comissió de Valoració de Llocs de Treball, Organització Administrativa i Promoció Interna	19
Comitè d'Ètica Professional de la Guàrdia Urbana	2
Mesa Negociadora dels Criteris per a l'Assignació del Complement de Productivitat a Funcionaris i Laborals	11
Mesa General de Negociació de les Condicions de Treball dels Funcionaris	8
Comissió Negociadora del Conveni Laboral	6
Mesa General de Negociació de les Matèries i Condicions de Treball Comunes	1
TOTAL	73

Les secretaries delegades de les indicades comissions i meses han estat exercides per funcionàries adscrites al Departament de Personal.

MODERNITZACIÓ ADMINISTRATIVA

L'Alcaldia, per Resolució amb data 3 de juliol de 2007, va acordar la creació de la Comissió Executiva Tècnica, que té com a objectiu reorientar i concloure la reforma administrativa de d'aquest Ajuntament i també la valoració de llocs de treball, de la qual és membre la cap de servei de Recursos Humans.

La indicada Comissió, en reunió de data 26 de juliol de 2007 i a proposta del seu director executiu, va aprobar, entre d'altres, la creació de l'equip de treball del Pla de personal-valoració de llocs de treball-formació, del qual és la responsable la cap de servei de Recursos Humans, i en forma part el cap de Personal.

VALORACIÓ DE LLOCS DE TREBALL

Cal destacar que, en data 30 d'octubre de 2007, es va presentar als sindicats en la Comissió de Valoració de Llocs de Treball, Organització Administrativa i Promoció Interna, el document de treball, elaborat pel Grup de Treball del Pla de Personal el qual conté la següent informació:

- Quadres de puntuació dels factors i subfactors de valoració dels llocs de treball.
- Fitxes descriptives dels llocs de treball tipus i la seva puntuació per factors.
- Quadre resum de la valoració dels llocs de treball tipus.
- Memòria sobre la valoració de llocs de treball.

RECURSOS HUMANS I GESTIÓ DE PERSONAL

Es va concedir als representants dels treballadors un termini de 10 dies per tal de poder formular les aportacions que consideressin convenientes en relació amb l'indicat document, les quals van ser analitzades pel Grup de Treball del Pla de Personal, incorporant a la proposta una part de les aportacions.

La Comissió Executiva Tècnica, el 21 de desembre de 2007, va assumir els documents resultants per remetre'ls a la corporació.

PREMIS ANTIGUITAT

De conformitat amb el que disposen el vigent Acord sobre les Condicions de Treball dels Funcionaris Municipals i el vigent Conveni laboral, durant l'any 2007 es van concedir els següents premis d'antiguitat:

A 10 funcionaris i empleats municipals una gratificació equivalent a l'import d'una mensualitat, pel fet d'haver complert 40 o 30 anys de servei en aquesta corporació.

A 18 funcionaris i empleats municipals una gratificació equivalent al 50% d'una mensualitat, per haver complert 25 o 20 anys de servei en aquesta corporació.

S'ha comunicat individualment als interessats i als seus superiors que, durant l'any de percepció de les dites gratificacions, tenien dret a gaudir de 5 dies laborables de permís retribuït o una setmana natural.

INDEMNITZACIONS PER JUBILACIÓ ANTICIPADA

El vigent Acord Regulador de les Condicions de Treball dels Funcionaris i el Conveni laboral d'aquest Ajuntament preveuen la concessió d'indemnitzacions per jubilació anticipada, en funció de les retribucions brutes anuals del funcionari, edat de jubilació i de la quantia de la pensió íntegra mensual.

Durant l'any 2007, van accedir a la jubilació anticipada 2 funcionaris i un treballador contractat laboral fix d'aquest Ajuntament, als quals se'ls va concedir la corresponent indemnització.

PLA DE PENSIONS

El tinent d'alcalde delegat de l'Àrea de Gestió Econòmica i Pressupostària i Serveis Centrals, mitjançant el Decret amb data 16 de maig de 2007, va ordenar el

RECURSOS HUMANS I GESTIÓ DE PERSONAL

Lliurament de 439.124,37 € en concepte de l'aportació de la corporació al Pla de pensions subscrit per l'Ajuntament amb l'entitat EUROPENSIONES del Grup Banc Popular el 2007, en execució del que disposaven l'article 15 de les condicions de treball dels funcionaris i l'article 14 del Conveni laboral d'aquest Ajuntament, aprovats pel Consell Plenari de data 25 d'octubre de 2004.

L'article 14 del Conveni laboral d'aquest Ajuntament, per al període 2004-2007, aprovat pel Consell Plenari de data 25 d'octubre de 2004, i l'article 15 de l'Acord sobre les condicions de treball dels funcionaris municipals, amb el redactat acordat pel Consell Plenari de la indicada data, estableixen que la corporació farà una aportació al Pla de pensions de cada treballador en els següents imports, durant l'any 2007: Modalitat 1: 928,23 €, i Modalitat 2: 464,42 €.

Durant l'any 2007 figuren adherits al Pla de pensions 447 empleats en el 100 % i 33 en el 50 %.

AJUTS AMB CÀRREC AL FONDS SOCIAL PER A FUNCIONARIS I EMPLEATS

D'acord amb el barem del Fons Social, que figura en l'Acord regulador de les condicions de treball dels funcionaris de l'Ajuntament de Tarragona, i amb el Conveni laboral de l'Ajuntament de Tarragona, vigents, es van concedir a funcionaris i empleats contractats d'aquest Ajuntament, i amb càrrec a aquest Fons Social, ajuts en concepte de col·locació de pròtesis, adquisició d'ulleres i aparells ortopèdics i ajuts per estudis, amb càrrec al mateix Fons Social i per un import total de 111.989,62 euros.

AJUTS AMB CÀRREC AL FONDS SOCIAL PER A PENSIONISTES

El Consell Plenari, en sessió celebrada el dia 21 de juliol de 1992, va aprovar les normes reguladores de les prestacions econòmiques del Fons Social per als pensionistes d'aquest Ajuntament i beneficiaris al seu càrrec.

Per a la resolució de les peticions a l'esmentat Fons Social existeix una comissió presidida pel tinent d'alcalde delegat en matèria de Personal d'aquest Ajuntament i integrada per un representant de cada grup polític municipal i per quatre pensionistes, actuant com a secretària una funcionària adscrita al Departament de Personal. Aquesta Comissió es reuneix com a mínim un cop al trimestre.

Durant l'any 2007 es van concedir ajuts a pensionistes d'aquest Ajuntament i amb càrrec a l'indicat Fons Social per un import de 41.064,37 euros.

RECURSOS HUMANS I GESTIÓ DE PERSONAL**COMISSIÓ INFORMATIVA I DE SEGUIMENT DE GESTIÓ ECONÒMICA I PRESSUPOSTÀRIA I SERVEIS CENTRALS**

S'ha exercit la secretaria delegada (preparació de l'ordre del dia, convocatòries, actes de les sessions, dictàmens, certificacions d'assistència) de la Comissió en 8 reunions de les celebrades per la Comissió durant l'any 2007.

CONTROL DE PRESENCIA

Durant l'any 2007 s'han tramitat els següents passis:

Per hores sindicals	174
Per formació a afers oficials	237
Per dies de lliure disposició	486
Per vacances	1.581
Sortides durant la jornada	2.009
Per compensació d'hores	546
TOTAL	5.033

SEGURETAT SOCIAL I OTG

Durant l'any 2007, s'ha tramitat la documentació diversa que a continuació s'indica, amb destinació a l'Institut Nacional de la Seguretat Social, Tresoreria Territorial i Oficina de Treball de la Generalitat.

Comunicats altes, baixes i variacions	2061
Liquidacions Seguretat Social (TC1 i TC2)	220
Certificats cotitzacions	273
Certificats serveis prestats	280

TRAMITACIÓ DE BAIXES I ALTES PER INCAPACITAT TEMPORAL

Durant l'any 2007 s'han tramitat els següents comunicats de baixa i alta, per situació d'incapacitat temporal de funcionaris i personal laboral contractat:

BAIXES	913
ALTES	852

RECURSOS HUMANS I GESTIÓ DE PERSONAL**MOVIMENT DE BENEFICIARIS EN LA PÒLISSA D'ASSISTÈNCIA SANITÀRIA CONCERTADA AMB ASISA**

BAIXES	84
ALTES	66

ELECCIONS SINDICALS

En data 28 de març de 2007, es van celebrar en aquest Ajuntament les eleccions sindicals per a la designació del Comitè d'Empresa, les quals afectaven el personal contractat en règim laboral.

En data 27 d'abril de 2007, es van celebrar en aquest Ajuntament les eleccions sindicals per a la designació de la Junta de Personal, les quals afectaven, respectivament, els funcionaris de carrera i interins.

Pel que fa al personal funcionari, es van constituir les meses electorals, situades al Pati del Rei Jaume I al Palau Municipal i al Parc de la Guàrdia Urbana, amb un cens total de 953 funcionaris.

Quant al personal laboral, es van constituir 2 meses, una per als treballadors tècnics i administratius i l'altra per als treballadors especialistes i no qualificats, situades al Pati del Rei Jaume I al Palau Municipal, amb un cens total de 151 empleats.

El nombre de representants a elegir per la Junta de Personal era de 19, i pel Comitè d'Empresa, de 9.

El resultat de les eleccions va ser el següent:

JUNTA DE PERSONAL

SINDICAT	NOMBRE DE REPRESENTANTS
ASEMIT	6
CCOO	6
UGT	3
USOC	4

RECURSOS HUMANS I GESTIÓ DE PERSONAL**COMITÈ D'EMPRESA**

SINDICAT	NOMBRE DE REPRESENTANTS
CC OO	3
UGT	3
USOC	3

ELECCIONS MUNICIPALS

Amb motiu de eleccions municipals, celebrades el dia 27 de maig de 2007, sota la direcció del titular de la Secretaria General, per delegació de la Junta Electoral de Zona i per encàrrec de la Subdelegació del Govern de l'Estat, i coordinadament amb altres serveis municipals (brigades, Guàrdia Urbana, Informàtica, Estadística, Béns i Domini Públic, Compres, Tresoreria i Consergeria), s'ha tramitat la proposta de designació de representants de l'Administració en cadascuna de les 191 meses electorals, s'han coordinat els seus treballs, la resolució d'incidències i la recollida i tramesa de documentació. També s'ha tramitat la justificació i pagament dels treballs de col·laboració en els esmentats processos electorals, muntatge, desmuntatge i transport de cabines i urnes i condicionament de locals, davant la Subdelegació del Govern de l'Estat.

SERVEI D'ARXIU I DOCUMENTACIÓ MUNICIPAL

El **SERVEI D'ARXIU I DOCUMENTACIÓ MUNICIPAL** ha realitzat les següents tasques:

1. SISTEMA DE GESTIÓ DOCUMENTAL

Les actuacions dutes a terme per a la implantació del Sistema de Gestió Documental de l'Ajuntament de Tarragona han rebut una subvenció de la Subdirecció General d'Arxius del Departament de Cultura de la Generalitat de Catalunya de 16.000 euros.

ARXIS DE GESTIÓ

Amb l'objecte de continuar desenvolupant el Sistema de Gestió Documental de l'Ajuntament de Tarragona i de garantir la seva eficàcia i eficiència, s'ha procedit a la creació dels arxius de gestió, entesos com els arxius de l'oficina productora que reuneixen la documentació en tràmit o sotmesa a utilització freqüent per la mateixa unitat administrativa.

S'han establert setanta arxius de gestió que corresponen a cadascuna de les unitats administratives, organismes autònoms i empreses municipals de l'Ajuntament de Tarragona.

D'altra banda, s'ha redactat el Manual de procediment dels arxius de gestió de l'Ajuntament de Tarragona.

Pel que fa a la formació dels encarregats i substituïts dels arxius de gestió, l'actuació s'ha endarrerit per tal de poder incloure els coneixements necessaris per a la utilització eficaç del nou aplicatiu de transferències i préstecs documentals. En aquest sentit, està previst desenvolupar aquesta tasca el primer semestre de l'any 2008.

QUADRE DE CLASSIFICACIÓ

Com a resultat de l'estudi d'anàlisi documental previ, en el transcurs de l'any 2007 s'ha dissenyat el Quadre de Classificació de l'Ajuntament de Tarragona.

SERVEI DE PRÉSTEC I CONSULTA INTERN

En aquest any 2007, la Unitat de Préstec del Servei d'Arxiu i Documentació Municipal ha donat resposta a **9.246 sol·licituds**, és a dir una mitjana de més 770 préstecs al mes i prop de 40 serveis al dia, amb un augment del 4,2% respecte a l'any 2006.

SERVEI D'ARXIU I DOCUMENTACIÓ MUNICIPAL

La gestió del préstec i consulta interns es fa mitjançant un aplicatiu propi, elaborat conjuntament amb la Secció d'Informàtica, que ha estat revisat i millorat durant aquest any. Paral·lelament, s'ha dissenyat un nou aplicatiu propi que en aquest moment està en fase de prova prèvia a la seva aplicació immediata.

TRANSFERÈNCIES DOCUMENTALS

En el transcurs de l'any 2007 s'han realitzat 77 transferències documentals ordinàries (revisades i seguint el procediment establert), amb un total de 3.313 caixes. Aquestes xifres representen una mitjana mensual de prop de 7 transferències i 276 unitats d'instal·lació al mes.

Seguint l'organització del procés de transferències documentals establert en el segon semestre de l'any 2004, actualment es continua utilitzant per a la seva gestió el programa EXCEL. Tanmateix, s'ha dissenyat, conjuntament amb la Secció d'Informàtica, un nou aplicatiu propi que en aquest moment està en fase de prova prèvia a la seva aplicació immediata.

AVALUACIÓ I ELIMINACIÓ DOCUMENTAL

Documentació original avaluada i eliminada amb certificat de destrucció de l'empresa Griñó, SA, segons l'aplicació de les Taules d'Avaluació Documental:

Sèrie	Codi	Dates	Nombre de caixes
Expedients de constrenyiment contra el patrimoni individual	35	1982-1989	223
Talons de càrrec	278	1982-1989	129
Càrrecs i dates	583	1981-1983	5
Manaments de pagament	38	1975/1980 1981/1986/1990	246
Manaments d'ingrés	39	1975/1981 1981/1986/1990	203
Multes de circulació (butlletins de denúncia)	29	1994/2001	118
		Total	934 caixes

SERVEI D'ARXIU I DOCUMENTACIÓ MUNICIPAL**ELIMINACIÓ CERTIFICADA DE DOCUMENTS**

Per tal d'assegurar l'eliminació certificada de documentació que conté dades de caire personal protegides per la Llei orgànica 15/1999, de 13 de desembre, s'han realitzat les següents actuacions:

a) Còpies i esborranys de documentació del dipòsits de la nau del polígon Francolí, eliminats i reconvertits en pasta de paper, amb certificat de destrucció de l'empresa Griñó, maig de 2007. Total 2.700 kgs.

b) Documentació inservible de Recaptació Executiva, eliminada i reconvertida en pasta de paper, amb certificat de l'empresa Eco-Shredder, juny de 2007. Total. 500 kgs.

c) Documentació dipositada en els contenidors de Recaptació Executiva, Assessoria Jurídica, Compres i Informàtica, eliminada i reconvertida en pasta de paper, amb certificat de l'empresa Eco-Shredder, juny - desembre, 2007. Total 405 Kgs.

Total de documentació eliminada 3.605 Kgs.

PARTICIPACIÓ EN EL PROCÉS DE MODERNITZACIÓ ADMINISTRATIVA DE L'AJUNTAMENT DE TARRAGONA

Durant l'any 2007, els tècnics del SADM han participat com a membres de les següents comissions de treball:

Jordi Piqué:

- * Membre de la Comissió Executiva Tècnica
- * Responsable del Grup de Treball Pla Director Informàtic
- * Membre del Grup de Treball Implantació Signatura Electrònica
- * Membre de la Comissió Assessora per a l'estudi de la implantació d'una nova imatge corporativa de l'Ajuntament de Tarragona

Joaquim Nolla: * Membre del Grup de Treball d'Inventari i Disseny de Processos

Altrament, s'han emès i lliurat 10 estudis i informes relatius a propostes per a millorar la gestió documental.

SERVEI D'ARXIU I DOCUMENTACIÓ MUNICIPAL

Cal assenyalar la creació de l'aplicatiu de **registre i consultes de convenis** de l'Ajuntament de Tarragona, treball conjunt realitzat pel Servei d'Arxiu i Documentació, la Secció d'Informàtica i el Departament d'Actes.

S'ha col·laborat amb l'empresa SUMMA, durant els mesos de gener a abril, per a la digitalització i tractament dels expedients d'Obertures d'Establiments, per encàrrec del Gabinet Tècnic Fiscal.

D'altra banda, en l'àmbit de la formació, des del SADM s'ha gestionat que el **Seminari sobre classificació en documentació municipal**, organitzat per l'Associació d'Arxivers de Catalunya, s'impartís a la Sala de Formació de l'edifici de la Rambla Nova, 59, amb l'assistència de 22 alumnes.

En relació amb la divulgació interna de les funcions i tasques del SADM, cal assenyalar la redacció de la notícia publicada en el número corresponent al mes de desembre de la revista @juntament: **L'accés a la consulta dels convenis de l'Ajuntament de Tarragona**.

JUNTA DE GOVERN LOCAL

La Junta de Govern Local del dia 5 de novembre de 2007 va acordar felicitar al Servei d'Arxiu i Documentació Municipal per la tasca duta a terme en relació amb la implantació d'un sistema de gestió documental de l'Ajuntament de Tarragona i amb la gestió pel que fa a l'obtenció de les subvencions concedides per la Subdirecció General d'Arxius del Departament de Cultura de la Generalitat de Catalunya.

2. ARXIU HISTÒRIC DE LA CIUTAT DE TARRAGONA I PATRIMONI DOCUMENTAL

FONS DOCUMENTALS I DOCUMENTS EXTERNS INGRESSATS L'ANY 2007

- 1) Fons documental de la Fàbrica de Tabacs (1923-2006)
Relació de transferència, 8.150 unitats d'instal·lació, 800 m.l.
- 2) Fons documental Grup d'Empresa Tabaquer (1947-2006)
Relació de transferència, 21 unitats d'instal·lació i 946 fotografies
- 3) Fons documental Comitè d'Empresa Fàbrica de Tabacs (1970-2006)
Relació de transferència, 19 unitats d'instal·lació, 22 fotografies
- 4) Fons documental de la Comandància d'Enginyers Militars de Tarragona (1845-1965)
Inventari, 54 unitats d'instal·lació
- 5) Fons documental de l'Agrupació Excursionista Ginesta (1929-1966)
Relació de transferència, 3 unitats d'instal·lació

SERVEI D'ARXIU I DOCUMENTACIÓ MUNICIPAL

- 6) Fons documental d'Iniciativa per Catalunya – Verds (1967-2000)
Relació de transferència, 16 unitats d'instal·lació, 327 fotografies
- 7) Fons documental Secció Sindical Plataforma Independent de l'Ajuntament de Tarragona (2002-2006)
Relació de transferència, 4 unitats d'instal·lació
- 8) Fons documental Grup Municipal d'Iniciativa per Catalunya – Verds (1993-2002)
Relació de transferències, 22 unitats d'instal·lació
- 9) Col·lecció Pere Lloret i Ordeix (1898-1965)
Catàleg, 32 fotografies
- 10) Col·lecció Jaume Castelló Pena (1935-1963)
Catàleg, 6 documents en paper i 5 fotografies
- 11) Col·lecció Juan Micó Coca (1936-1945)
Relació de transferència, 9 documents i 210 fotografies
- 12) Col·lecció Banc Mercantil de Tarragona (1924-1944)
Catàleg, 19 unitats d'instal·lació
- 13) Pel·lícules de cinema amateur de Ramon Agulló Solà (1970-1985)
6 rotlles de pel·lícules 8mm. i super 8, amb un total de 90 minuts

DOCUMENTACIÓ TOTAL I INCREMENT DE L'ANY 2007

Documentació a 31.12.2006	5.483 metres lineals
Increment registrat l'any 2007	1.949 metres lineals
Documentació a 31.12.2007	7.432 metres lineals

INSTRUMENTS DE DESCRIPCIÓ REALITZATS DURANT L'ANY 2006

Per a la realització dels instruments de descripció, l'Ajuntament de Tarragona ha rebut una subvenció de la Subdirecció General d'Arxius del Departament de Cultura de la Generalitat de Catalunya de 9.000 euros.

- 1) Inventari del fons municipal (1715-1998)
Introducció i gestió en una base de dades que ja compta amb 8.527 registres.
- 2) Inventari del fons municipal de Tamarit (1837-1952)
Descripció, classificació i inventari de 443 registres.
- 3) Inventari del fons d'imatges (1950-1990)
Continuació del programa de treball amb la descripció, classificació i inventari de 7.115 fotografies.
- 4) Catàleg de la sèrie d'Actuacions Urbanístiques (1835 – 1925)

SERVEI D'ARXIU I DOCUMENTACIÓ MUNICIPAL

Descripció, classificació i catalogació de 4.025 expedients.

- 5) Catàleg de la sèrie d'Obertures d'Establiments (1944 - 1967)

Descripció, classificació i catalogació de 10.132 expedients.

- 6) Catàleg de la sèrie de convenis (1982 - 2006)

Introducció de 892 registres

- 7) Catàleg de la secció audiovisual

Introducció de 758 registres

CONSERVACIÓ I REPRODUCCIÓ DEL PATRIMONI DOCUMENTAL

Durant l'any 2007 s'ha continuat amb el programa de treball per a la digitalització de documentació, tant en format paper com en format fotogràfic o de pel·lícula, amb l'objectiu doble d'assegurar la seva conservació i de facilitar la seva consulta o difusió.

- 1) Digitalització dels llibres d'acords municipals (1811-1821)
14.100 pàgines digitalitzades
- 2) Digitalització de fotografies del fons municipal (1950 - 1980)
7.000 fotografies digitalitzades
- 3) Digitalització de pel·lícules de cinema amateur local de Joan Olivé Martí (1961-1985) i de Ramon Agulló Solà (1970-1985)
8 DVD amb 30 pel·lícules i un total de 190 minuts
- 4) Digitalització de pergamins del fons municipal custodiats a l'Arxiu Històric de Tarragona (segles XIII-XVIII)
800 pergamins digitalitzats
- 5) Digitalització plànols del cadastre topogràfic i parcel·lari custodiats a l'Arxiu Històric de Tarragona
81 plànols digitalitzats (1930-1950)
- 6) Digitalització de la sèrie Registre Civil Municipal i de Padrons Municipals a càrrec de la Societat Genealògica de Utah

Registre Civil:	24 volums (1836-1870)
Padrons:	30 volums (1807-1856)

PRESERVACIÓ DEL PATRIMONI

* Tractament de control de plagues (múrids i artròpodes) i desinfecció (microorganismes en general) en els dipòsits documentals de la plaça de la Font i de la nau del polígon, a càrrec de l'empresa GESTIOR QUÍMICS.

* Substitució dels antics lligalls de la sèrie de correspondència del segle XIX per noves

SERVEI D'ARXIU I DOCUMENTACIÓ MUNICIPAL

unitats d'instal·lació: 500 caixes d'arxiu definitiu.

* Restauració i enquadernació de tres volums dels índexs al Padró de 1859-1860 i 1865.

CONVENIS

* Conveni de col·laboració entre l'Ajuntament de Tarragona i la Fundació Altadis pel comodat del fons documental de l'arxiu de la Fàbrica de Tabacs (Altadis S.A.) de Tarragona, 18 de gener de 2007.

* Conveni entre l'Ajuntament de Tarragona, el Club Gimnàstic de Tarragona i el Gimnàstic de Tarragona SAD, per a la constitució de comodat sobre el seu fons documental, 30 d'octubre de 2007.

* Addenda al Conveni entre l'Ajuntament de Tarragona i la Societat Genealògica de Utah, signat el 25 de juliol de 2006, per a canviar el suport de microfilm pel suport digital, 28 de novembre de 2007.

SERVEIS DE L'ARXIU HISTÒRIC DE LA CIUTAT DE TARRAGONA

Servei de consulta

Amb un augment del 24% respecte a l'any 2006, l'Arxiu Històric de la Ciutat de Tarragona ha registrat els serveis següents:

Usuaris sala de consulta: 323, consultes presencials: 137, consultes per correu: 40, consultes correu electrònic: 152 i consultes telefòniques: 299

Servei de referència i assessorament

S'han emès 17 informes, entre els quals hi ha 9 informes als expedients de distincions honorífiques.

Difusió

* Nota de premsa sobre l'ingrés del dipòsit del Grup d'Empresa Tabaquer: Diari de Tarragona (05.02.07)

* Coordinació de la programació i difusió de les visites a les instal·lacions de la Fàbrica de Tabacs de Tarragona (abril 2007):

- Edició de 3000 estoigs amb 12 postals, edició de 2.000 tríptics, 4 dies de visites amb una assistència de 2.000 persones, notes de premsa: Diari de Tarragona, El Punt, Més Tarragona (abril – maig 2007)

SERVEI D'ARXIU I DOCUMENTACIÓ MUNICIPAL

- * Participació i col·laboració en el llibre de RECASENS COMES, Josep M.: La fundació de Tarragona en la historiografia . Tarragona: Cercle d'Estudis Històrics i Socials Guillem Oliver del Camp de Tarragona, Tarragona, (19.07.2007).
- * Notícies relatives a les subvencions rebudes per part de la Direcció General del Memorial Democràtic pels projectes : Dones durant el franquisme i la transició i Transició política a Tarragona (agost 2007)
- * Publicació de l'article "**Pere Lloret i Ordeix. L'alcalde republicà de Tarragona**", de Jordi Piqué, publicat a: ROIG ROSICH, J.M.; SÁNCHEZ CERVELLÓ, J.; PIQUÉ PADRÓ, J.; DUCH PLANA, M. : Quatre líders tarragonins de la república i l'exili. Tarragona, Arola Editors, 2007
- * Nota de premsa conveni fons documental del Club Gimnàstic de Tarragona: Més Tarragona, Diari de Tarragona, El Punt i Tarragona Ràdio (30.10.07).
- * Nota de premsa subvencions rebudes pel Servei d'Arxiu i Documentació Municipal: Més Tarragona, El Punt, Diari de Tarragona (15.11.2007).
- * Nota de premsa relacionada amb la digitalització del Padrans per part de la Societat Genealògic de Utah: Més Tarragona i TV3 (27.11.07)
- * Participació i col·laboració en el llibre de CARRASQUILLA, M. i VIRGILI, X.: La Guàrdia Urbana de Tarragona. 150 anys de servei. Tarragona: Arola Editors, 2007 (11.12.2007).
- * Presentació del número 2 de la col·lecció Quaderns de l'Arxiu, amb el títol de El Club Gimnàstic de Tarragona (1886-2000) (12.12.07)
- * Nota de premsa sobre la presentació de El Club Gimnàstic de Tarragona (1886-2000): Diari de Tarragona, El Punt, Més Tarragona (13.12.07)
- * Publicació de l'article "**Barraquisme a Tarragona: Any 1964**", de Jordi Piqué Padró, publicat a: L'home i l'historiador. Miscel·lània en homenatge a Josep M. Recasens i Comes, Tarragona, Port de Tarragona, 2007.
- * Durant l'any 2007, s'ha dissenyat l'arbre i els continguts de la secció del Servei d'Arxiu i Documentació al web corporatiu de l'Ajuntament de Tarragona. Es preveu la seva presentació el mes d'abril de 2008.

Cessió de documents

- * Còpia digital de reglaments i fotografies relatives a la Guàrdia Urbana per a la seva reproducció i difusió en el 150è aniversari de la seva creació

Distribució i venda de llibres

En total s'han distribuït 710 llibres: 553 llibres d'El Club Gimnàstic de Tarragona

SERVEI D'ARXIU I DOCUMENTACIÓ MUNICIPAL

(1886-2000), Quaderns de l'Arxiu, 2; 75 llibres de Tarragona. La imatge i el temps; 72 de Tarragona. 1950-2000 i 10 de La revolució de setembre de 1868.

PROJECTES DE L'ARXIU HISTÒRIC DE LA CIUTAT DE TARRAGONA

Projectes desenvolupats i adreçats a la restitució de la memòria democràtica, amb finançament de la Generalitat de Catalunya, coordinats i promoguts pel Servei d'Arxiu i Documentació Municipal.

1) Dones durant el franquisme i la transició democràtica a Tarragona

Direcció: Dra. Montserrat Duch Planes

Documentalista: Meritxell Ferré Baldrich

Dotació: 5.500 €

2) Transició democràtica a la ciutat de Tarragona

Direcció: Dr. Josep Sánchez Cervelló

Documentalista: Marc Suanes Larena

Dotació: 5.500 €

SERVEI D'ASSESSORAMENT D'INTERVENCIÓ I FISCALITZACIÓ DE LA GESTIÓ ECONÒMICA

EL SERVEI D'ASSESSORAMENT D'INTERVENCIÓ I FISCALITZACIÓ DE LA GESTIÓ ECONÒMICA, durant l'any 2007, ha realitzat els següents treballs:

Ordenances fiscals i preus públics:

Modificació d'ordenances fiscals i de preus públics

- Modificació de l'Ordenança fiscal núm. 3, reguladora dels drets i taxes per timbre municipal, en el sentit d'incloure-hi noves taxes proposades per l'Institut Municipal de Serveis Socials.
- Modificació de l'Ordenança fiscal núm. 15, reguladora de les taxes per prestació de serveis i per utilització privativa i aprofitament especial del domini públic, per tal d'incloure-hi les tarifes per la utilització del Centre Cultural El Pallol.
- Modificació de l'Ordenança núm. 17, reguladora dels preus públics, per a l'any 2008, en el sentit d'incloure-hi noves propostes formulades per la Unitat de Cultura.
- Aprovació de les ordenances fiscals núm. 2, 3, 4, 6, 7, 10, 11, 12, 13, 15, 19 i 21 i de l'Ordenança núm. 17, reguladora dels preus públics per a l'any 2008.
- En col·laboració amb el Gabinet de Disseny Gràfic i Autoedició, es va fer la publicació del Text refós de les ordenances fiscals i de preus públics que han estat vigents durant l'exercici de 2007 i de les modificacions esdevingudes posteriorment, en tots els casos en edicions destinades tant a l'ús intern com a la venda al públic així com per a la difusió dels textos esmentats a través d'Internet, i també s'ha col·laborat amb la Secció d'Informàtica per a la publicació del text de les esmentades ordenances a la Intranet.
- Aprovació provisional de la Modificació de l'Ordenança fiscal núm. 13, reguladora de l'impost sobre construccions, instal·lacions i obres, pel que fa a l'article 8.

Aprovació de preus públics

- En ús de la delegació conferida a la Junta de Govern Local per a l'aprovació de determinats preus públics, es van preparar i tramitar els següents:
 - Aprovació dels preus a aplicar pel Patronat Municipal de Turisme durant l'any 2008.
 - Aprovació de nous preus a aplicar pel Patronat Municipal d'Esports durant l'any 2007:
 - Preus per a l'ús dels pavellons esportius per part dels clubs i col·legis de la ciutat

SERVEI D'ASSESSORAMENT D'INTERVENCIÓ I FISCALITZACIÓ DE LA GESTIÓ ECONÒMICA

els diumenges a la tarda i festius.

- Preus noves instal·lacions esportives del Serrallo.
- Preus per poder dur a terme la pràctica del pàdel a les instal·lacions municipals.
- Aprovació dels preus públics que el Patronat Municipal d'Esports ha d'aplicar durant l'any 2008.
- Aprovació dels preus públics per a la inscripció als casals "Tàrraco-Estiu" i "Tàrraco-Jove", corresponents a l'any 2007.
- Aprovació dels preus per les activitats corresponents a l'Estiu Jove 2007.
- Aprovar el preu públic per a la cessió de l'ús del Palau Firal i de Congressos de Tarragona, amb els serveis que hi són inherents, corresponent a l'any 2007.
- Preus per a la venda de les entrades del Parc Infantil de Nadal 2007-2008 de Tarragona.

En total **26** expedients, **17** de modificacions d'ordenances fiscals i de preus públics i 9 d'aprovació de preus, elaborades, preparades i tramitades des d'aquest Servei.

Comissió de Seguiment de Beneficis Fiscals, s'han celebrat:

- 2 sessions ordinàries, que han comportat la confecció de les corresponents convocatòries, ordres del dia, actes i certificacions dels dictàmens, tractant-se les diferents propostes realitzades per diferents grups polítics i entitats.

Altres comissions:

- 2 sessions de la Comissió Especial de Comptes:

Amb confecció de les seves corresponents convocatòries, ordres del dia i actes.

Certificacions de béns:

Des d'aquest Servei s'han gestionat durant l'any 2007 les següents sol·licituds de certificats de béns:

- **27** de procedents de les diferents unitats de recaptació executiva de la Tresoreria General de la Seguretat Social d'arreu de l'Estat.
- **6** certificats a petició d'organismes autònoms de recaptacions i altres organismes.

Total: 33 sol·licituds gestionades

SERVEI D'ASSESSORAMENT D'INTERVENCIÓ I FISCALITZACIÓ DE LA GESTIÓ ECONÒMICA

Expedients de gestió:

Pel que fa a la gestió administrativa d'expedients del Servei d'Assessorament d'Intervenció i Fiscalització de la Gestió Econòmica:

Cal esmentar que aquest Servei ha tramitat un total de 77 expedients administratius de diferent temàtica:

- Sol·licituds de devolucions d'ingressos indeguts (servei complet de grua aplicat a discapacitats...).
- Tramitació dels recursos presentats contra les liquidacions meritedes de la taxa pel servei de grua.
- Sol·licituds d'altres administracions d'informació impositiva del municipi.
- Realització de diferents estudis estadístics comparatius relatius a diferents matèries impositives.
- Elaboració, revisió i actualització de determinades circulars de l'àrea d'Intervenció.
- Redacció d'esborranys de convenis relatius a temàtiques diverses.
- Estudis sobre propostes de modificació d'ordenances que han estat descartades.
- Recordatori a diferents departaments municipals de la conveniència de tramitar els preus corresponents a activitats realitzades, així com de la seva actualització.
- Seguiment d'accions judicials iniciades per tal de defensar els interessos municipals.
- Redacció i tramitació de modificacions de bases específiques per a l'atorgament de subvencions, que gestionen diferents departaments municipals, i de la corresponent convocatòria.

Informes:

S'han sol·licitat, per escrit, a aquest servei un total de 51 informes, incloent-hi informes generals o criteris a aplicar. S'han de fer constar en aquest apartat les nombroses consultes resoltes verbalment.

Informes de fiscalització:

Aquest Servei ha realitzat, dintre de les funcions assignades, com és la fiscalització d'expedients dels diferents departaments, la quantitat de 290 informes de fiscalització en aquest exercici amb el següent detall:

SERVEI D'ASSESSORAMENT D'INTERVENCIÓ I FISCALITZACIÓ DE LA GESTIÓ ECONÒMICA

Àrea d'Urbanisme	
• Convenis urbanístics	1
Béns i Domini Públic	
• Aprovació expedients venda patrimoni	6
• Aprovació expedients cessió gratuïta de béns patrimonials	3
• Aprovació plecs de clàusules per autoritzar les ocupacions en domini públic	1
• Adquisicions de béns	1
• Altres	2
Compres	
• Contractes de subministrament. Aprovació expedient de contractació. Fase A. Autorització Despesa	14
• Contractes de subministrament. Adjudicació contractes. Fase D. Compromís de despesa	10
• Modificacions-ampliacions de contractes de subministrament	3
• Altres contractes de subministrament	2
• Aprovació despesa (sistema adquisició centralitzada)	1
Contribucions Especials	
• Execució sentències quotes reparcel·lació	2
Contractació	
• Aprovació inicial de projectes i expedients de contractació d'obres	10
• Aprovació definitiva de projectes i adjudicacions d'obres	12
• Aprovació definitiva de projectes i declaració deserta licitació	8
• Modificacions i addicionals contractes d'obres	6
• Aprovació expedients contractes serveis, consultoria i assistència	19
• Adjudicació expedients contractes de serveis, consultoria i assistència	18
• Modificació contractes serveis, consultoria i assistència	2
• Pròrroga contractes serveis, consultoria i assistència	5
• Revisió de preus de contractes serveis, consultoria i assistència	6
• Aprovació expedients de venda de finques del PMS	1
• Adjudicació expedients de finques del PMS	2
• Concessions administratives	3

SERVEI D'ASSESSORAMENT D'INTERVENCIÓ I FISCALITZACIÓ DE LA GESTIÓ ECONÒMICA

• Revisions de preus de concessions administratives	1
• Altres	3
Cultura	
• Aprovació bases específiques per a l'atorgament de subvencions	1
• Aprovació bases concursos, beques i premis	4
• Atorgament subvencions (4 sol·licituds)	4
• Atorgament beques, premis, etc. (7 sol·licituds)	2
• Expedients de contractació per adjudicar contractes de l'Àrea de Cultura	9
• Expedients adjudicació obres i aprovació despesa	1
• Aprovació de convenis que impliquen despesa	6
Ensenyament	
• Aprovació convenis i addendes a convenis de col·laboració	2
• Aprovació convenis i addendes a convenis de col·laboració i aprovació de la despesa	3
• Aprovació justificants subvencions	1
• Altres: revisió de preus, lloguers...	3
Esports	
• Atorgament subvencions (55 sol·licituds)	2
Gerència	
• Aprovació convenis	1
Intervenció	
• Aprovació convenis que impliquen despeses	1
Llicències d'Obres	
• Atorgament de subvencions per rehabilitació de façanes	9
Medi Ambient	
• Aprovació convenis que impliquen despesa	1
• Aprovació despesa en virtut de convenis signats	2

SERVEI D'ASSESSORAMENT D'INTERVENCIÓ I FISCALITZACIÓ DE LA GESTIÓ ECONÒMICA

Museu d'Història	
• Aprovació despesa en virtut de convenis signats	1
• Expedients adjudicació obres i aprovació despesa	1
Oficialia Major	
• Reallotjament arrendataris	1
• Acceptació cessió gratuïta habitatge	1
• Reparcel·lació voluntària	2
Personal	
• Creació lloc de treball	1
• Conveni per rebre una subvenció	1
Presidència	
• Acceptació subvenció	1
Promoció Econòmica	
• Aprovació de convenis i la corresponent despesa	3
• Aprovació de convenis	2
Protecció Civil	
• Aprovació justificants subvencions atorgades i aprovació despesa	1
Relació amb Empreses Municipals	
• Autorització alienació nau industrial	1
• Lliurament pagaments per part de l'Ajuntament	2
Relacions Ciutadanes	
• Aprovació bases específiques per a l'atorgament de subvencions	2
• Aprovació expedients per adjudicar contractes de patrocini	2
• Atorgament de subvencions (124 sol·licituds)	2
Sanitat	
• Adhesió com a membre Consorci	1
• Aprovació despesa en virtut de convenis signats	5

SERVEI D'ASSESSORAMENT D'INTERVENCIÓ I FISCALITZACIÓ DE LA GESTIÓ ECONÒMICA

Secretaria General	
• Aprovació Conveni	1
• Aprovació creació i constitució Consorci	1
Servei d'Urbanisme	
• Aprovació convenis d'atorgament de subvencions	2
• Aprovació despeses	1
• Atorgament subvencions	1
Serveis Públics	
• Aprovació bases subvencions	1
Servei Socials	
• Aprovació bases específiques per a l'atorgament de subvencions	1
• Aprovació bases específiques per a l'atorgament de subvencions i aprovació de la despesa	3
• Atorgament de subvencions (775 sol·licituds)	5
• Convenis reguladors de subvencions nominatives	3
SMHAUSA	
• Atorgament de subvencions (3 sol·licituds)	3
Trànsit i Multes	
• Devolucions ingressos indeguts derivats taxa retirada vehicles	6
Urbanisme Gestió	
• Acceptació oferiments de cessions de terrenys de cessió obligatòria	4
• Recepció d'obres d'urbanització	4
• Devolucions en compliment d'execucions de sentència	2
• Modificacions de projectes de reparcel·lació	2
• Rebutjar preu fixat pel Jurat d'Expropiació Forçosa	4
• Actualització compte liquidació projectes reparcel·lació	1
• Aprovació despeses per quotes urbanístiques	3
• Pagament obres àmbit PP	2
• Pagament interessos de demora	4

SERVEI D'ASSESSORAMENT D'INTERVENCIÓ I FISCALITZACIÓ DE LA GESTIÓ ECONÒMICA

• Devolució avals bancaris	1
• Aprovació projectes reparcel·lació voluntària	1
• Aprovació projectes UA	1
Urbanisme Planejament	
• Aprovacions inicials projectes d'urbanització	4
Altres	
• Convenis: Alcaldia, Assessoria d'Intervenció, Conselleria d'Hisenda	3
• Sancions: Assessoria Jurídica	1
• Bases subvencions: Conselleria d'Hisenda	1

Pel que fa a la totalitat d'informes emesos, la mitjana general de dies per informe emès ha estat de 10,64.

A banda de l'emissió dels informes de fiscalització, s'han efectuat els treballs previs de suport als departaments que ho han sol·licitat per a la millora de la gestió i la corresponent fiscalització favorable.

Del total d'informes emesos, 180 s'han emès en un període igual o inferior a la mitjana, xifra que representa un 62,06 % del total d'informes efectuats.

També s'ha efectuat el seguiment, mitjançant les ordres del dia del Consell Plenari, Junta de Govern Local i les diferents comissions informatives i de seguiment, dels assumptes fiscalitzats, així com aquells respecte dels quals s'ha omès la fiscalització, per a donar-ne compte posteriorment al Consell Plenari.

Finalment, pel que fa a la fiscalització també s'ha redactat l'annex al Compte general, per a donar compte dels acords adoptats en contra dels informes de la Intervenció o amb omisió de la fiscalització preceptiva prèvia.

Informes de control financer:

Del treball realitzat de Control Financer des del Servei d'Assessorament d'Intervenció i Fiscalització de la Gestió Econòmica durant l'any 2007, cal destacar-ne el següent:

SERVEI D'ASSESSORAMENT D'INTERVENCIÓ I FISCALITZACIÓ DE LA GESTIÓ ECONÒMICA

- S'ha efectuat el control financer mitjançant tècniques d'auditoria de les següents gestions interessades (7):
 - Escola Bressol de Sant Salvador, Escola Bressol del Miracle, Escola Bressol del Serrallo, Escola Bressol de l'Arrabassada, Escola Bressol de Sant Pere i Sant Pau, Complex esportiu de Sant Salvador i Piscina climatitzada de Sant Pere i Sant Pau
 Amb l'emissió dels seus corresponents informes provisionals, la resolució de les al·legacions presentades i l'elaboració final dels corresponents informes definitius.

- S'ha dut a terme la direcció de les següents auditories, amb l'emissió dels seus corresponents informes interns (8):
 - Patronat Municipal d'Esports, Patronat Municipal de Turisme, Institut Municipal de Serveis Socials, De la concessió del servei de recollida de residus urbans i neteja viària del municipi de Tarragona, Ajuts del Pla Lloguer Jove que gestiona l'empresa de Serveis Municipals de l'Habitatge i Actuacions Urbanes, SA, Subvencions atorgades a les associacions de veïns
 i s'ha procedit al seguiment de la tramitació de les corresponents pròrrogues dels contractes de consultoria i assistència tècnica per a la realització d'aquests treballs d'auditoria per a l'exercici 2007-2008.

- Així mateix, s'ha dut a terme per part del cap de servei de Control i Estudis Econòmics la direcció de les auditories de les empreses municipals i UTE següents (13):
 - Empresa Municipal de Transports Públics de Tarragona, SA (EMTSA) i Aparcaments Municipals de Tarragona, SA (AMTSA)
 - Servei Municipal de l'Habitatge i Actuacions Urbanes, SA (SMHAUSA)
 - Empresa Municipal de Serveis i Promocions d'Iniciatives Municipals, SA (ESPIMSA)
 - Empresa Municipal de Mitjans de Comunicació de Tarragona, SA (EMMCTSA)
 - Empresa Municipal de Desenvolupament Econòmic, SA (EMDESA), i les dependents d'aquestes.

- S'han elaborat els informes definitius de control financer per a cadascuna de les propostes de:
 - Crèdits incobrables (5), Crèdits incobrables per raó de la quantia (1, al final de l'exercici), Fallits per referència (3)

SERVEI D'ASSESSORAMENT D'INTERVENCIÓ I FISCALITZACIÓ DE LA GESTIÓ ECONÒMICA

- S'han confeccionat els programes de treball de:
 - Crèdits incobrables, autoliquidacions de Plusvàlua, fallits per referència, auditoria d'ingressos, contractes menors, gestió interessada, interessos, seguiment subvenció Club Gimnàstic Tarragona i control justificants de subvencions
- S'ha revisat i actualitzat l'aplicació de determinades circulars de l'Àrea d'Intervenció (3):
 - Circular 7/2005: "La selecció de la mostra de les autoliquidacions de l'Impost d'Increment del Valor del Terreny de Naturalesa Urbana a revisar".
 - Circular 1/2006: "Instrucció sobre la utilització de tècniques de mostreig".
 - Circular 2007: "Presentació dels treballs d'auditoria en suport digital per implantació del programa TeamMate"
- S'està duent a terme de manera continuada la direcció de l'auditoria de la gestió dels fons de cohesió de les entitats locals amb la realització dels corresponents informes de verificació (11).

En total, s'han tramitat 45 expedients de control financer.

Atenció al públic:

En l'àmbit de l'atenció al públic s'han atès les consultes que s'han plantejat, procurant resoldre la temàtica plantejada.

Meses de contractació

Assistència, per delegació de la Intervenció General, com a vocal a 78 meses de contractació constituïdes en els procediments oberts per a l'adjudicació de diferents contractes tramitats pel Departament de Contractació, Obres i Serveis Municipals i pel Departament de Compres.

RESUM D'EXPEDIENTS

- **26** expedients, desglossats en 17 expedients de modificacions d'ordenances fiscals i de preus públics, i 9 d'aprovació de preus
- **33** sol·licituds de certificat de béns (particulars, Tresoreria General de la Seguretat Social i d'altres institucions)
- **77** expedients administratius
- **51** informes
- **290** informes de fiscalització
- **45** expedients de control financer
- **78** assistències a meses de contractació

En total s'han tramitat 600 expedients

SERVEI DE PREVENCIÓ DE RISCOS LABORALS

Les actuacions que ha realitzat el **SERVEI DE PREVENCIÓ DE RISCOS LABORALS** durant l'any 2007 han estat les següents:

Avaluacions inicials de riscos:

- Recinte històric: Casa Canals
- Dependències de multes i dipòsit de vehicles a la caserna de la Guàrdia Urbana

Reunions posteriors amb els responsables de cadascun d'aquests centres de treball per tal d'establir la planificació de l'activitat preventiva derivada de l'avaluació.

Revisions avaluacions de riscos:

- Llocs de treball administratius del centre de treball de plaça de la Font

Mesures d'emergència:

- Sol·licitud d'instal·lació de sistema acústic per emergències al centre de treball de plaça de la Font.
- El dia 26-11-2007 es van realitzar els simulacres d'emergència a les llars d'infants El Ninot i La Taronja.
- Elaboració fulls d'informació de mesures d'actuació en cas d'emergència als recintes històrics dependents del Museu d'Història.

Informació:

- Elaboració fulls d'informació respecte a riscos del treball administratiu enviats per correu electrònic al personal d'oficines del centre de treball de plaça de la Font.

Formació

En aplicació del Programa de Formació en prevenció de riscos laborals s'han desenvolupat les següents jornades formatives, que s'han ofert a 289 treballadors:

- Riscos específics en els treballs d'oficines. Destinataris: personal de programes d'ocupació.
- Riscos específics en els treballs de neteja. Destinataris: personal programes d'ocupació.
- Riscos específics en els treballs de pintura i utilització de màscares. Destinataris: personal secció de pintura i senyalització viària de la Brigada.

SERVEI DE PREVENCIÓ DE RISCOS LABORALS

- Utilització nou trepant automàtic instal·lat a la Brigada. Destinatari: treballadors usuaris.
- Riscos específics en els treballs de jardineria i obligacions empresarials en la coordinació d'activitats empresarials. El recurs preventiu. Destinatari: personal de la Brigada.
- Prevenció de riscos laborals-nivell bàsic: 30 hores (aules de formació de MATT). Destinatari: delegats de prevenció de la Guàrdia Urbana.
- Primers auxilis-nivell bàsic: 4 edicions.
- Primers auxilis-nivell bàsic destinats al personal docent de l'escola d'adults Pere Martell.
- Riscos específics del treball administratiu, organització de la prevenció a l'Ajuntament i informació genèrica sobre mesures d'emergència. Destinatari: personal administratiu centre de treball plaça de la Font.
- Riscos específics del treball de subaltern, organització de la prevenció a l'Ajuntament i informació genèrica sobre mesures d'emergència. Destinatari: personal subaltern dels recintes històrics.
- Utilització d'escales manuals. Destinatari: peons de Neteja Pública.

Controls periòdics de condicions:

- Avaluació ambient tèrmic de l'Àrea d'Intervenció al centre de treball de plaça de la Font.
- Avaluació ambient tèrmic de la sala de descans i el taller de pintura i retolació de la Brigada.
- Avaluació del nivell de soroll emès per un armari de connexions informàtiques al Departament de Pressupostos i Comptabilitat al centre de treball de plaça de la Font.
- Mesurament del nivell d'il·luminació del despatx que ocupen la cap de gestió de Compres i la cap de grup de control de despeses, al centre de treball de plaça de la Font

Accidents de treball:

- 55 comunicats d'accidents amb baixa mèdica, tramitats a través del portal CAT 365.
- 26 comunicats d'accidents sense baixa tramitats a través del portal CAT 365.
- Comunicació dels accidents amb baixa mèdica als delegats de prevenció.

SERVEI DE PREVENCIÓ DE RISCOS LABORALS**Coordinació activitats empresarials:**

- Elaboració d'un procediment respecte als tràmits que s'han d'incorporar a la tramitació dels expedients de contractació d'obres i serveis per tal que l'Ajuntament compleixi amb l'art. 24 de la Llei 31/1995, de prevenció de riscos laborals i l'RD 171/2004, que el desenvolupa.
- Sol·licitud de documentació de coordinació d'activitats empresarials a 15 empreses contractades per l'Ajuntament.
- Reunions de coordinació d'activitats empresarials amb les següents empreses pels contractes de serveis que tenen subscrits amb l'Ajuntament:

EMPRESA	OBJECTE DEL CONTRACTE
AGEFRED SERVICIO	Manteniment aire condicionat Departament Informàtica
CLANSER	Servei de neteja de les escoles públiques
AGROTARRACO	Manteniment zones verdes de la zona centre i ponent
IGE, S.L.	Gestió complex esportiu de Sant Salvador
UTE TEYCO-EMTE	Manteniment integral dels edificis de titularitat municipal
FCC	Recollida i transport de residus urbans, neteja viària i de platges, de la deixalleria municipal i de la planta de vehicles fora d'ús del municipi de Tarragona
URBASER	Manteniment zones verdes de la zona nord
FUNDACIÓ PERE TARRÉS	Gestió llars infants municipals El Miracle i El Serrallo
CONSORCI ATENCIÓ SOCIAL I A LA DEPENDÈNCIA	Gestió llars infants municipals Bonavista i l'Arrabassada
ECOLMARE IBERICA	Subministrament, manteniment, retirada, neteja i emmagatzematge del material de senyalització marítima a la zona de bany de les platges de Tarragona
SERVIESPORT	Gestió de la piscina de Sant Pere i Sant Pau i Bonavista
AZAHAR JARDINERIA	
Y RIEGOS, SA	Manteniment de les àrees de jocs infantils

- Reunions de coordinació de l'activitat preventiva amb diferents empreses per treballs amb risc a realitzar al centre de treball de plaça de la Font (supervisió de les mesures de seguretat adoptades i dels equips de protecció individual):

SERVEI DE PREVENCIÓ DE RISCOS LABORALS

EMPRESA	TREBALL A REALITZAR
Pirotecnia Peñarroja	Espectacle pirotècnic realitzat a la teulada amb motiu del Carnestoltes
UTE TEYCO EMTE	Treballs a la cambra d'aire que hi ha sota el passadís del Departament d'Informàtica
UTE TEYCO EMTE	Risc de caiguda a diferent nivell per treballs a la balconada
SELSA	Neteja de l'estàtua del pati de Jaume I

Equips de treball:

- Gestions amb l'Entitat de Control de l'Administració per a la realització d'una auditoria per comprovar l'adequació dels equips de treball de la Brigada a l'establert a l'RD 1215/1997.
- Informes a Compres per a l'adquisició dels següents equips de treball destinats a la Brigada: martells picadors, trepant automàtic d'engranatges, furgó equipat amb ploma i cistella, serra cinta, màquina combinada, regruixadora, aspirador, trossejadora i taula ingletadora.
- Informe a la secció de Medi Ambient respecte a l'adquisició d'un vehicle de recollida de residus sòlids urbans.

EPIS – Equips de protecció individual

- Lliurament armilles alta visibilitat per a l'estiu al personal de la secció de senyalització viària de la Brigada.
- Estudi i lliurament dels EPIS necessaris per a realitzar treballs de neteja d'excrements de coloms al quartet del rellotge del centre de treball de pl. de la Font.
- Informes respecte a las característiques i normativa aplicable als EPIS necessaris als diferents departaments municipals.

Vigilància de la salut:

- 257 treballadors han passat el reconeixement mèdic voluntari en aplicació del contracte per a la prestació del servei de vigilància de la salut amb la MATT.
- 4 revisions mèdiques s'han realitzat per tal de comprovar si les condicions de treball afectaven l'estat de salut de diferents treballadors.

SERVEI DE PREVENCIÓ DE RISCOS LABORALS

Comitè de Seguretat i Salut:

Preparació, reunions prèvies amb el president del Comitè i assistència a les sessions del Comitè de Seguretat i Salut de dates 26 de març, 27 de juny, 19 d'octubre i 18 de desembre. Gestió posterior dels temes acordats.

A petició dels delegats de prevenció, en data 26 de febrer es va realitzar una comissió especial sobre la Brigada.

Comissió Específica de Seguretat i Salut de la Guàrdia Urbana:

Preparació, reunions prèvies amb la Prefectura de la Guàrdia Urbana i assistència a les sessions de la Comissió Específica de Seguretat i Salut de la Guàrdia Urbana de dates 26 de març, 27 de juny, 31 d'octubre i 18 de desembre. Gestió posterior dels temes acordats.

Diversos:

- Control del procediment de les aplicacions per desinsectacions que realitza l'empresa SEDYF en diferents centres de treball municipals.
- Informe de la necessitat d'arranjament del lavabo de minusvàlids al centre de treball de plaça de la Font perquè el pugui utilitzar una treballadora.
- Informe de la necessitat de neteja mensual del fals terra de la Secció d'Informàtica per plagues de mosques.
- Informe sobre emissions electromagnètiques de telefonia al centre de treball de Rambla Nova, a petició d'una treballadora.

TAXES I PREUS PÚBLICS

El Departament de **TAXES I PREUS PÚBLICS**, durant el passat exercici, ha realitzat el següent:

S'ha iniciat la tramitació de **1.218** expedients, d'acord amb el següent detall:

- 2 Exempció de taxes i preus públics modificació de dades
- 1 certificats
- 66 altres sol·licituds tributàries
- 1 ajornament
- 1 suspensió
- 160 recurs de reposició
- 73 sol·licituds de devolucions
- 903 liquidacions a causa de declaracions d'alta, variació o baixa del cens de taxes i preus públics o per regularitzacions de situacions tributàries derivades d'ocupació (anteriorment s'utilitzava el procediment de comprovació limitada).
- 1 aprovació padró
- 7 expedients de baixes per fallits
- 1 acord amb altres administracions.
- 2 revisió d'ofici.

S'ha confeccionat el Padró de taxes per ocupació del domini públic integrat pels conceptes:

- LL (aparells venda automàtica) de 27 valors, que ascendeixen a 4.563,74 €.
- II (instal·lacions infantils) de 13 valors, que ascendeixen a 2.185,00 €.
- CM (caixers automàtics) de 36 valors, que ascendeixen a 6.520,80 €.
- ON (altres ocupacions no previstes) de 141 valors, que ascendeixen a 34.617,30 €.
- AE (aire condicionat) de 235 valors, que ascendeixen a 4.650,34 €.
- RV (rètols i vitrines) de 2.811 valors, que ascendeixen a 61.312,83 €.
- QM (marquesines i veles) de 930 valors, que ascendeixen a 68.979,72 €.
- BT (brossa terrasses) de 127 valors, que ascendeixen a 18.782,56 €.
- CF (taules terrasses) de 131 valors, que ascendeixen a 104.879,09 €.
- CR (cartelleres i banderoles) de 46 valors, que ascendeixen a 4.551,83 €

S'ha ingressat en concepte d'autoliquidacions de taxes i preus públics un total de **2.327.374,73** €.

TAXES I PREUS PÚBLICS

S'han efectuat els càrrecs pels rebuts mensuals corresponents al cànon dels quioscs situats a la via pública per un import total de 51.859,56 €.

S'han tramès a la Recaptació Voluntària diferents càrrecs pels conceptes següents:

Concepte	Import recaptació líquida
VIA PÚBLICA- OBRES	337.714,94
OCUPACIÓ VIA PÚBLICA – FLORS – FIRES –FESTES -- ALTRES	99.216,48
APARELLS DE VENDA AUTOMÀTICA I INSTAL·LACIONS MECÀNIQUES	3.846,36
ELEMENTS SORTINTS - RÈTOLS I VITRINES-INSTA.	
INFANTILS, VELES, MARQUESINES	136.972,46
APARELLS VENDA AUTOMÀTICA	171,60
SÒL- SUBSÒL I VOL	166.830,19
CONCESSIÓ ADMINISTRATIVA	50.783,19
CONCESSIONS D'APARCAMENTS	187.642,24
CESSIONS SUPERFÍCIE	216.226,15
PLATGES	1.271,38
CESSIÓ DE MATERIAL	2.426,49
FLUID ELÈCTRIC	48.659,52
TAULES CAFÈ	175.710,83
BROSSA ACTIVITATS ECONÒMIQUES	9.354,56
PRESTACIÓ SERVEIS MUNICIPALS	295,17
CARTELLERES	18.886,28
RESERVA D'ESPAI –OBRES-	36.620,50
TAXIS	4.926,33

TAXES PER OBERTURA D'ESTABLIMENTS

El treball realitzat pel Departament de **TAXES PER OBERTURA D'ESTABLIMENTS** ha estat el següent:

- S'han emès autoliquidacions assistides per obertures d'establiments i autoritzacions ambientals, per un import total de **1.267.434,68 €**.
- S'han efectuat **110** expedients d'exempció de taxes amb quota zero per sol·licituds de canvi de titularitat exemptes de pagament.
- S'han tramitat **916** expedients pels següents assumptes:
 - Aprovar liquidacions definitives per concessió de llicència.
 - Aprovar liquidacions definitives per desistiment, caducitat o arxiu d'expedient de sol·licituds de llicència.
 - Devolucions de les taxes per desistiment, caducitat o arxiu d'expedient de sol·licituds de llicència, per duplicitat de pagament o per exempció d'abonament de les taxes.
 - Recursos de reposició.
 - Tràmits de vista i audiència als interessats.
 - Comprovacions abreujades.
- S'han tramès diversos càrrecs en concepte de llicència d'obertura, autoritzacions ambientals i interessos de demora per un import total de **319.967,81 €**.

TRESORERIA

La gestió efectuada durant l'exercici de 2007 per la **TRESORERIA** és la que figura a continuació:

1. EN MATÈRIA PRESSUPOSTÀRIA I COMPTABLE**METÀL·LIC**

Existències de tresoreria a 01-01-2007	44.980.564,97 €
• Ingressos de comptes de tresoreria (exclosos moviments interns i comptes de formalització: ordinals 901 i 904)	455.130.761,41 €
• Despeses de comptes de tresoreria (exclosos moviments interns i comptes de formalització: ordinals 901 i 904)	465.111.945,41 €

Existències de tresoreria a 31-12-2007 **34.999.380,97 €**

• Moviments interns de tresoreria (traspassos entre comptes)..... 186.659.573,02 €

VALORS

• Existents a tresoreria a 01-01-2007	41.597.646,42 €
• Constituïts durant l'exercici	6.038.869,87 €
• Devolucions durant l'exercici.....	6.463.030,86 €
• Existents a tresoreria a 31-12-2007	41.173.485,43 €

2. EN MATÈRIA DE GESTIÓ D'INGRESSOS: DE RECAPTACIÓ GENERAL I ALTRES INGRESSOS**RECAPTACIÓ GENERAL (VOLUNTÀRIA I EXECUTIVA). GESTIÓ COMPTABLE, DE CONTROL D'INGRESSOS I DE TRAMITACIÓ D'EXPEDIENTS**

Gestió comptable.

D'ingressos, de baixes i de moviment de fons

• Formalització d'ingressos aplicats: del pressupost (+IVA)	89.554.018,24 €
no pressupostaris	1.446.811,01 €
fiances (metàl·lic)	1.036.665,20 €
Total (4.356 registres)	92.037.494,45 €

TRESORERIA

• Baixes de drets, anul·lació liquidacions: del pressupost (+IVA)	6.868.985,00 €
no pressupostàries	39.150,44 €
Total (733 registres)	6.908.135,44 €
• Baixes de drets per insolvències: del pressupost (+IVA)	320.538,89 €
no pressupostàries	14.307,54 €
Total (288 registres)	334.846,43 €
• Baixes de drets per crèdits incobrables: del pressupost (+IVA)	5.113,68 €
(Art. 48 C Ordenança fiscal general) no pressupostàries	46,31 €
Total (32 registres)	5.159,99 €
• Traspàs de diners (transferències) de comptes restringits de recaptació a comptes operatius de tresoreria	91.370.435,16 €

De partides pendents d'aplicació

- D'ingressos aplicables (compte 554.101 de comptabilitat de recaptació)

Saldo 31/12/06	Ingressat	Aplicat	Saldo 31/12/07
23.227,82 €	421.715,48 €	379.095,28 €	65.848,02 €

- D'ingressos a compte deutes i embargs en metàl·lic (compte 554.102 de comptabilitat de recaptació)

Saldo 31/12/06	Ingressat	Aplicat	Saldo 31/12/07
543.878,87 €	2.068.391,10 €	2.176.094,66 €	436.175,29 €

- D'ingressos a compte rebuts IAE 2003 (compte 554.502 de comptabilitat de recaptació)

Saldo 31/12/06	Ingressat	Aplicat	Saldo 31/12/07
564.855,71 €	0,00 €	0,00 €	564.855,71 €

Gestió de control d'ingressos

D'ingressos gestionats per entitats col·laboradores en la recaptació de tributs municipals a través del sistema de domiciliació bancària en format "quadern 19"

TRESORERIA

(procediment normalitzat únic per al cobrament en qualsevol entitat de crèdit operant a Espanya de tot tipus de tributs mitjançant domiciliació)

- **De fraccionament de deutes**

- Estadística Quadern 19. Fraccionament de deutes en Executiva

Gestionat	Retornat	Ingressat	% Cobrat	Nre. expedients
208.692,73 €	38.662,68 €	170.030,05 €	81,47 %	1.020

- Estadística Quadern 19. Fraccionament de deutes en Voluntària (padrons)

Gestionat	Retornat	Ingressat	% Cobrat	Nre. expedients
1.075.885,05 €	15.827,87 €	1.060.057,18 €	98,53 %	3.558

- Estadística Quadern 19. Fraccionament de deutes en Voluntària (addicionals)

Gestionat	Retornat	Ingressat	% Cobrat	Nre. expedients
87.209,59 €	2.426,21 €	84.783,38 €	97,21 %	247

- Estadística Quadern 19. Fraccionament de deutes en Voluntària (resolució de recursos)

Gestionat	Retornat	Ingressat	% Cobrat	Nre. expedients
58.139,57	147,16	57.992,41	99,74 %	12

- **De tributs de venciment periòdic**

- Estadística Quadern 19. Rebuts domiciliats de venciment periòdic de contribuents en general

Data remesa	Rebuts	Import remesa	Ingressat	Retornat	% Cobrat
05/05/2007	98.966	18.844.473,25€	18.294.523,78€	549.949,47€	97,08 %
05/10/2007	1.645	4.007.965,17€	3.968.511,95 €	39.453,22 €	99,01 %

- Estadística Quadern 19. Rebuts domiciliats de venciment periòdic de contribuents gestionats per administradors de finques

Rebuts	Import Remesa	Ingressat	Retornat	% Cobrat
2253	645.619,97 €	644.317,43 €	2.240	99,79 %

- Estadística Quadern 19. Rebuts domiciliats de venciment periòdic (periodicitat mensual) de rendes i de quioscos

TRESORERIA

Concepte	Rebut	Import remeses	Ingressat	Retornat	% Cobrat
Rendes	46	2.298,61 €	1.961,26 €	337,35 €	85,32%
Quioscos	112	30.251,41 €	28.348,26 €	1.903,15 €	93,71%

- Estadística Quadern 19. Rebut domiciliats en concepte de matrícula a l'Escola Municipal de Música.

Concepte	Rebut	Import remeses	Ingressat	Retornat	% Cobrat
Matrícula Música	481	86.546,93 €	83.704,43 €	2.842,50 €	96,72%

D'ingressos gestionats per entitats col·laboradores en la recaptació municipal a través de document cobrador en format "quadern 60".

- Estadística d'ingressos gestionats per **entitats internes** (es considera entitat interna la font d'ingressos que canalitza aquells que són realitzats mitjançant transferència, xec o efectiu, en comptes bancaris específics o directament a les dependències municipals de Recaptació (Voluntària o Executiva), essent la mateixa recaptació la que genera el Q60 i en fa la corresponent validació, després d'haver-se produït l'ingrés).

Codi	Entitat	Import	Liquidacions
9990	Recaptació Executiva	3.588.287,75 €	1602
9980	Recaptació Voluntària	1.415,321,25 €	1941

- Estadística d'ingressos gestionats per **entitats externes** (es considera entitat externa el compte restringit obert a cadascuna de les entitats bancàries col·laboradores en la gestió de recaptació, a través del qual es canalitzen exclusivament ingressos efectuats directament pels contribuents mitjançant document cobrador emès pels diferents departaments municipals gestors d'ingressos en format "quadern 60").

Entitat bancària	Import ingressat	Nre. liquid.	% liquidac.
BSCH	5.964.003,41 €	6.594	4,98%
Banco Popular	656.538,07 €	1.835	1,39%
Caixa Catalunya	2.295.206,30 €	8.372	6,32%
Caixa Manresa	66.644,68 €	411	0,31%
Caixa Tarragona	6.430.517,17 €	34.861	26,33%
BBVA	9.674.477,13 €	14.291	10,79%
Caixa Penedès	6.518.134,84 €	12.306	9,29%
Caixa Pensions	13.577.995,28 €	53.748	40,59%
ENTITATS	45.183.516,88 €	132.418	100%

TRESORERIA

Estadística de cobraments en voluntària efectuats per la Recaptació de l'Ajuntament de la Canonja (EMD). Ingressos compensats amb pagaments al seu favor en concepte d'aportació a compte exercici.

Data remeses	Import remeses	Compensacions	Devolucions	% Total
06/06/2007	581.663,00 €	581.596,07 €	66,93 €	99,99%
06/11/2007	8.005,34 €	8.005,34 €	0,00 €	100%
Total	589.668,34 €	589.601,41 €	66,93	99,99%

Estadística de cobraments efectuats via compensació (deutes amb crèdits)

Total expedients	Ingressat per compensacions
128	55.416,93 €

Fallits i baixes. Aplicació i control comptable dels deutes declarats com a fallits o donats de baixa

Baixes Voluntària	Fallits	Baixes d'executiva	Total
5.631.973,34 €	334.846,43 €	1.281.372,29 €	7.248.192,06 €

Gestió d'expedients

De càrrecs presentats a la Recaptació per tal d'iniciar el procediment recaptador: en voluntària i en executiva.

Càrrecs	Import	Nre. càrrecs
En Voluntària	84.497.078,10 €	223
Directes a Executiva	342.726,72 €	19

De devolució d'ingressos indeguts.

Nre. expedients	Total import
63 Exp. (7 Resolucions)	18.569,74 €

D'embargament de comptes i salaris.

Tipus d'embarg	Expedients cobrats	Import ingressat
Comptes corrents	2.636	303.915,69 €
Salaris	70	16.839,87 €

ALTRES INGRESSOS

- Gestionats per Tresoreria. Interessos en comptes corrents i dipòsits: 1.444.920,47

TRESORERIA

• Gestionats per Recaptació General.	Recàrrec de constrenyiment: 617.450,07 € Interessos de demora: 233.821,12 € Costes procedimentals: 73.199,31 €
• Gestionats per la Guàrdia Urbana.	Reserves espai i transports especials: 46.355,49 €
• Gestionats per Cultura.	Entrades espectacles teatre: 133.468,78 € Activitats "Estiu jove": 17.158,57 €
• Gestionats per Ensenyament.	Escoles bressol 85.285,83 € Ensenyament d'adults: 44.419,41 €
• Gestionats per BASE.	Altes impost vehicles: 496.743,82 € Multes: 2.976.165,08 € Interessos de demora: 27.745,36 €
• Gestionats al Dipòsit de Vehicles.	Grua i emmagatzematge: 908.124,00 €

3. EN MATÈRIA DE GESTIÓ DE PAGAMENTS REALITZATS A TERCERS (imports en €)

FORMES DE PAGAMENT	Pressupost exerc. corrent	Pressupost exerc. tancats	Devolució d'ingressos	Extrapresupostaris	TOTALS
Per transferència bancària (118 relacions)					
Imports (milers d'euros)	98.104,013	13.563,500	967,205	8.902,492	121.537,210
Nombre de pagaments	8111	1387	209	1612	11319
Per xec bancari a persones físiques					
Imports (milers d'euros)	1.960,550	183,045	0,000	667,883	2.811,478
Nombre de pagaments	254	46	0	453	753
Per xec bancari a persones jurídiques					

TRESORERIA

Imports (milers d'euros)	6.439,874	0,600	0,000	9,793	6.450,267
Nombre de pagaments	111	1	0	4	116
En metàl·lic					
Imports (milers d'euros)	59,224	0,630	0,117	3,811	63,782
Nombre de pagaments	149	6	3	27	185
Càrrecs en compte (càrrega financera ...)					
Imports (milers d'euros)	24.133,580	3.223,965	0,000	0,000	27.357,545
Nombre de pagaments	265	18	0	0	283
Formalitzacions diverses					
Imports (milers d'euros)	31.888,247	9,895	18,998	92.491,185	124.408,325
Nombre de pagaments	63	2	1	57	123
Compensacions amb deutes					
Imports (milers d'euros)	5.099,241	941,820	715,840	6.984,536	13.741,437
Nombre de pagaments	355	49	28	96	528
TOTAL Imports (milers d'euros)	167.684,729	17.923,455	1.702,160	109.059,700	296.370,044
TOTAL Nombre de pagaments	9308	1509	241	2249	13307

4. EN MATÈRIA D'OPERACIONS DE CRÈDIT**OPERACIONS A LLARG TERMINI**

• Destinades al finançament de les inversions del pressupost 2006, amb les següents entitats i característiques:

- BANCO DE CRÉDITO LOCAL, per import de 8.970.006,48 €, amortització trimestral, amb venciment el 31 de desembre de 2022 i tipus d'interès següent: fix del 3,98% amb la condició: si l'Euríbor anual és superior a 5,00%, el tipus aplicable serà Euríbor anual menys un diferencial del 0,18%. Sense comissions de cap tipus.

(Aprovació operació pel Decret de l'Alcaldia amb data 23 de febrer de 2007, ratificada pel Consell Plenari en sessió del 4 de maig de 2007).

TRESORERIA

- DEXIA SABADELL BANCO LOCAL, per import de 2.319.993,52 €, amortització trimestral, amb venciment el 31 de desembre de 2024 i tipus d'interès següent: fix del 3,97 % amb la condició: si l' Euríbor trimestral és superior a 4,90%, el tipus aplicable serà Euríbor trimestral menys un diferencial del 0,15%. Sense comissions de cap tipus.

(Aprovació operació pel Decret de l'Alcaldia de data 8 de maig de 2007, ratificada pel Consell Plenari en sessió del 16 de juliol de 2007).

CONTRACTACIÓ ACTIUS FINANCERS

No s'han contractat actius financers en el transcurs de l'exercici 2007.

OPERACIONS A CURT TERMINI

No s'han concertat operacions de tresoreria en el transcurs de l'exercici 2007.

5. EN MATÈRIA DE NÒMINES DE PERSONAL (RETRIBUCIONS ÍNTEGRES I RETENCIONS)**Nòmines de personal**

• Gestió i confecció (1.338 perceptors)	12 nòmines
• Retribucions líquides	31.286.848,21 €
• Retribucions en espècie	1.377,61 €
• Aportacions a plans de pensions (479 beneficiaris)	438.176,96 €
• Retencions IRPF (CNP 20001)	5.174.018,67 €
• Retencions Seguretat Social (CNP 20030)	1.428.759,06 €
• Retencions bestretes nòmines (CNP 10050)	58.435,00 €
• Reintegrament pagaments avançats (Concepte 83000)	61.606,30 €
• Retencions quotes sindicals (CNP 20055)	35.131,82 €
• Retencions judicials (CNP 20060)	76.860,86 €

6. EN MATÈRIA DE PAGAMENT A TERCERS AMB RETENCIÓ RENDA (PROFESSIONALS, ARRENDAMENT IMMOBLES I NO RESIDENTS)**Professionals**

• Nombre de pagaments (504 perceptors)	862 pagaments
• Import total dels pagaments	1.216.378,38 €
• Retenció IRPF	152.536,96 €

TRESORERIA**Arrendament d'immobles**

• Nombre de pagaments (4 perceptors)	40 pagaments
• Import total dels pagaments	383.886,69 €
• Retenció IRPF	69.099,65 €

Rendes de no residents sense establiment permanent

• Nombre de pagaments (34 perceptors)	36 pagaments
• Import total dels pagaments	247.150,74 €
• Retenció IR	2.559,96 €

Adquisició immobles a no residents sense establiment permanent

• Nombre de pagaments (3 perceptors)	3 pagaments
• Import total dels pagaments	128.659,86 €
• Retenció IR	3.859,80 €

Altres rendes (premis i altres)

• Nombre de pagaments (5 perceptors)	5 pagaments
• Import total dels pagaments	4.675,00 €
• Retenció IR	819,00 €

7. EN MATÈRIA DE TRAMITACIÓ ADMINISTRATIVA**CERTIFICATS I INFORMES DIVERSOS EMESOS A INSTÀNCIA DE TERCERS**

• Del Departament de Tresoreria: Informes diversos	140
• De Recaptació Voluntària: Informes i certificats	1.428

RECURSOS, RECLAMACIONS, COMPENSACIONS D'OFICI I ALTRES RECLAMACIONS

• Del Departament de Tresoreria: Resolts pel Departament	204
Tramesos a altres departaments	2
Pendents de resoldre a 31/12/06	10
• De Recaptació Voluntària Tramitats pel Departament	83

TRESORERIA**SUBHASTES CONVOCADES PER LIQUIDACIÓ DE DEUTES EN EXECUTIVA**

Total de convocades l'exercici 2007 (12 expedients) 12 finques

- Liquidació de deutes abans realitzar-se la subhasta, afectant a 8 finques
- Subhastes realitzades, en relació a4 finques
 - Adjudicacions mitjançant subhasta 0 finques
 - Subhastes desertes, en relació a4 finques
 - Vendes per gestió i adjudicació directa2 finques
 - Adjudicacions a l'Ajuntament2 finques
 - Terceries presentades el dia de celebració de la subhasta Cap

DOMICILIACIÓ BANCÀRIA DE TRIBUTS MUNICIPALS

- Altes de domiciliacions rebudes.....6.330
- Baixes de domiciliacions rebudes198



321



5

carsa

321

587

MERCATS

El Departament de Serveis Públics, en el que fa referència a **MERCATS**, ha tramitat el següent:

- Expedients tramitats.....22
- Propostes Junta de Govern Local2
- Propostes Consell Plenari 3
- Expedients varis referits a ESPIMSA.....11

MERCAT DEL FÒRUM

- Expedients de petició de renúncia de les concessions administratives d'ocupació:
- Parada núm. 13 a petició de la Sra. Cipriana Rodríguez Blanco.
- Parades núm. 3 i 4 a petició de la Sra. Rosa Maria Español Franqueza.
- Parada núm. 1 a petició del Sr. Nicolas Naharro Barneto.

MERCAT DE TORREFORTA

- Expedient de petició de traspàs de la tenda exterior, lletra J, a favor del Sr. Antonio Gallego Gómez.

MERCAT CENTRAL

- Acord de la Junta de Govern Local de 23-07-07: inici d'expedient de declaració de caducitat de la parada núm. 270 a nom de la Sra. Sofia Ferrerons Llord.
- Acord del Consell Plenari de 8-10-07: aprovació definitiva de la modificació de l'art. 22 del Reglament general de mercats.

Expedient de remodelació del Mercat Central

- Diversos tràmits referents a l'aprovació inicial i definitiva de la supressió temporal del servei del Mercat Central, amb efectes des de la posada en marxa del mercat provisional.

OFICINA MUNICIPAL D'INFORMACIÓ AL CONSUMIDOR

Dades relatives al funcionament i gestió de l'**OFICINA MUNICIPAL D'INFORMACIÓ AL CONSUMIDOR**:

• Documents rebuts en el Registre General (OMAC)	461
• Expedients iniciats durant l'any 2007	463
• Tramitació fulls de reclamació	374
• Tramitació fulls de denúncies.....	10
• tramitació fulls de queixes.....	20
• Conflictes i/o dubtes assessorats i/o gestionats en consultes particulars	697
• Sol·licituds d'arbitratge assessorades i trameses	6
• Consultes ateses via telefònica.....	4.830
• Mediacions efectuades per via telefònica	90
• Consultes ateses per correu electrònic	179

CONFLICTES/CONSULTES DE CONSUM GESTIONATS PERSONALMENT DURANT L'ANY 2007

6 d'agències de viatges, 10 d'aigua, 25 d'altres, 1 d'animals de companyia, 2 d'aparcaments, 32 d'assegurances, 12 de bancs, 2 de bars i restaurants, 1 de comerç electrònic, 2 de comunitat de propietaris, 16 de contractes de lloguer, 1 de Correus i Telègrafs, 27 d'electrodomèstics, 8 d'ensenyament, 1 de factures, 2 de frau telefònic, 45 de garanties, 24 de gas, 79 d'habitatge, 15 d'Internet, 14 de llum, 1 de preus, 2 de publicitat, 12 de reclamacions, 3 de reparació de béns, 7 de salut, 31 de serveis a domicili, 8 de serveis financers, 4 de serveis turístics, 92 de telèfon fix, 89 de telèfon mòbil, 7 de telefonia fixa més Internet, 2 de televisió TDT, 2 de tèxtils, 5 de tintorereries, 9 de transport aeri, 1 de transport terrestre i marítim, 27 de vehicles compra-lloguer, 16 de vehicles reparacions-grues, 19 de vendes, 32 de vendes a distància i 3 de viatges.

DISTRIBUCIÓ PER TEMES DELS EXPEDIENTS INSTRUÏTS DURANT L'ANY 2007

3 d'agències de viatges, 3 d'aigua, 6 d'aliments, 1 d'animals de companyia, 16 d'aparcaments municipals, 1 d'aparcaments privats, 1 d'assegurances, 1 de clàusules abusives, 1 de dret d'admissió, 5 de drets lingüístics, 16 d'electrodomèstics, 3 d'ensenyament, 1 d'etiquetatge, 58 de garanties, 3 de gas, 4 d'habitatge, 1 d'habitatge de lloguer, 3 de llum, 4 de missatgeria, 3 de protecció de dades, 11 de publicitat, 7 de queixa contra atenció al client, 31 de reclamacions, 31 de reparació de béns, 15 de bars i restaurants, 12 de serveis a domicili, 9 de serveis financers, 8 de serveis turístics – allotjament, 14 de serveis turístics – lleure, 8 de telefonia fixa, 49 de telefonia mòbil, 3 de tèxtil, 11 de tintoreria, 15 de transport aeri, 3 de transport ferroviari, 4 de transport terrestre, 17 de vehicles compra, 23 de vehicles reparacions, 29 de vendes i 3 de vendes a distància.

PROMOCIÓ COMERCIAL-ECONÒMICA

Les activitats realitzades per la Conselleria de **PROMOCIÓ COMERCIAL** durant l'any 2007 han estat les següents:

RELACIONS AMB EL DEPARTAMENT DE COMERÇ DE LA GENERALITAT

- Tasques conjuntes relacionades amb el comerç de la ciutat.

RELACIONS AMB LA CAMBRA OFICIAL DE COMERÇ, INDÚSTRIA I NAVEGACIÓ DE TARRAGONA

- Tasques conjuntes relacionades amb el comerç de la ciutat.

RELACIONS AMB LA FUBT (Federació Unió Botiguers de Tarragona)

- Atorgament de subvencions:
 - *Funcionament de la Federació.
 - *Enllumenats de Nadal 07-08.
- Suport institucional.
- Col·laboració amb l'organització dels enllumenats de Nadal de la ciutat.

PLANS DE DINAMITZACIÓ COMERCIAL**Pla de dinamització "LA VIA T".- Associació Comerciants Centre Urbà de Tarragona**

- Col·laboració amb diferents campanyes comercials.
- Col·laboració amb el "Mercat de Rebaixes".

Pla de dinamització SP i SP

- Col·laboració amb diferents campanyes comercials.

COL·LABORACIÓ AMB DIVERSES ENTITATS I ASSOCIACIONS

- Assoc. Esteticistes Tarraconense - Coorganització 16à Jornada Bellesa i Salut.
- Cofradia del Cristo del Buen Amor (opuscle).
- Congregació de Senyores de la Mare de Déu de la Soledat (opuscle).
- Associació Cultural y Folklorica Andaluza (anunci revista).
- Associació Tarragona Bonsai.
- Campionat Volei Platja organitzat per IPA (International Police Association).
- Tarragona Fondistes.
- 150 Aniversari Guardia Urbana Tarragona.
- Col·laboració amb el Club Gimnàstic de Tarragona – Secció d'Atletisme.
- Club Vòlei SP i SP

PROMOCIÓ COMERCIAL-ECONÒMICA

- Penya Cicloturista Tarragona
- Fútbol Sala Nàstic
- I Congreso Iberoamericano sobre Síndrome de Dow
- Concurs Nacional de Dansa ANAPRODE
- IV Congrés Internacional de Salsa
- Conveni Agència Tributària
- Saló Immobiliari Costa Daurada
- X Trobada Dones Emprendedores
- Fòrum de Joves Emprenedors (Jove Cambra)
- Col·laboració amb Xiquets del Serrallo
- III Congrés Nacional de Foro Comercio
- Desfilada Institut Mediterrani de la Moda
- Col·laboració amb la Universitat d'Estiu de la URV
- XXIVè Concurs Ciutat de Tarragona (Radio Club del Tarragonés)
- XXIIIè Concurs Mestres Romescaires
- Correllengua 2007
- Conveni amb Cambra de Comerç, COPCA i Diputació de Tarragona

TASQUES DE PROMOCIÓ DE LA CIUTAT

- Inserció publicitària a la revista Tarragona Hotels
- Inserció publicitària a la revista Indicador Económico
- Inserció publicitària a la Guia de Setmana Santa
- Inserció publicitària a l'anuari Dossier Económico
- Inserció publicitària al plànol-guia de Tarragona
- Inserció publicitària a la guia Tarragona activa
- Participació a la Fira de Frankfurt (del 9 a l'11 d'octubre)
- Participació en el Seminari de Turisme i Municipalisme

CONCESSIÓ DE LICÈNCIES COMERCIALS MUNICIPALS

- Concessió de diverses llicències comercials municipals a nous establiments comercials (Llei d'equipaments comercials).

FIRES

- Des de la Conselleria de Promoció Comercial s'ha donat suport institucional a l'organització de les diferents fires que a continuació s'esmenten:

PROMOCIÓ COMERCIAL-ECONÒMICA**EL TEU DIA. Saló de cerimònies, festes i celebracions. 4a edició.**

Caràcter:	Sectorial, nuvis, complements i comunió
Organització:	Ajuntament de Tarragona Àrea per a la Promoció i Estratègies de Ciutat
Gestió Tècnica:	Ideem Màrqueting i Comunicació
Dates:	2, 3 i 4 de febrer de 2007
Lloc:	Palau Firal i de Congressos de Tarragona
Horari:	D'11 a 21 hores
Expositors:	50
Visitants:	10.000 persones

MOBIDEC. Fira del Moble i Decoració de Catalunya. 5a edició.

Sectors:	Mobiliari clàssic i de disseny, descans, oficina cuina, bany, etc.
Organització:	Ajuntament de Tarragona Àrea per a la Promoció i Estratègies de Ciutat
Gestió Tècnica:	Ideem Màrqueting i Comunicació
Dates:	16, 17, 18 i 19 de 2007
Lloc:	Palau Firal i de Congressos de Tarragona
Horari:	D'11 a 21 hores
Expositors:	45
Visitants:	20.000 persones

DO CAT - Fira de les Denominacions d'Origen Catalanes i Productes de Qualitat. 2a edició

Sectors:	Consells reguladors i institucions associades a les marques reconegudes d'origen, indicacions geogràfiques protegides. Marques de qualitat i productes ecològics.
Organització:	Ajuntament de Tarragona Àrea per a la Promoció i Estratègies de Ciutat
Gestió Tècnica:	Ideem Màrqueting i Comunicació
Dates:	1, 2 i 3 de juny de 2007
Lloc:	Palau Firal i de Congressos de Tarragona
Horari:	D'11 a 21 hores
Expositors:	60
Visitants:	15.000 persones

PROMOCIÓ COMERCIAL-ECONÒMICA**FIRA SKATE CIRCUS. 1a edició**

Sectors:	Esports extrems: skateboard, snowboard, moda, disseny d'skateparks, revistes i premsa del sector.
Organització:	Ajuntament de Tarragona Àrea per a la Promoció i Estratègies de Ciutat
Gestió Tècnica:	Ideem Màrqueting i Comunicació
Dates:	22, 23 i 24 de setembre
Lloc:	Palau Firal i de Congressos de Tarragona
Horari:	D'11 a 21 hores

RELÁJATE. Saló estatal de la qualitat de vis i la relaxació. 3a. Edició

Sectors:	Balnearis, centres termals, resorts, hotels, turisme rural, agències, de viatge, esports de risc, camps de golf, tècniques de relaxació, art-teràpia, aromateràpia, mobiliari antiestrès, empreses especialitzades
Organització:	Ajuntament de Tarragona Àrea per a la Promoció i Estratègies de Ciutat
Gestió Tècnica:	Ideem Màrqueting i Comunicació
Dates:	15 al 18 de novembre de 2007
Lloc:	Palau Firal i de Congressos de Tarragona
Horari:	de 10:30 a 21 hores
Expositors:	45
Visitants:	14.000 persones

PROMOCIÓ COMERCIAL-ECONÒMICA

Les activitats realitzades per la Conselleria de **PROMOCIÓ ECONÒMICA** durant l'any 2007 han estat les següents:

TASQUES DE LA CONSELLERIA

- Participació en el Parc Tecnològic (III Fase)
- Conveni amb l'Observatori de la Diversitat de Tarragona
- Butlletí de subvencions a la pàgina web de l'Ajuntament de Tarragona
- Col·laboració amb l'Assoc. Popular Gent Gran de Tarragona
- Col·laboració amb l'Assoc. Veïns Campclar
- Col·laboració amb l'Assoc. Veïns Sant Salvador
- Col·laboració amb La Salle Torreforta
- Jornada ECONOMÍA EN CIUDADES ABIERTAS
- Conveni amb Tàrraco Film Office
- Conveni amb CEPTA – Gestió Sefed -

RELACIONS AMB APPORT (Agrupació per a la Promoció del Port de Tarragona)

- Tasques de col·laboració amb l'organització de programes i diferents actes.

COL·LABORACIÓ AMB EL SERVEI MUNICIPAL D'OCUPACIÓ

- Tasques d'organització de la VI Edició dels Premis Tàrraco Empresa Jove.

RELACIÓ AMB EMPRESES MUNICIPALS

El Departament de **RELACIÓ AMB EMPRESES MUNICIPALS** ha realitzat el següent treball:

EMPRESA MUNICIPAL DE TRANSPORTS PÚBLICS DE TARRAGONA, SA

** ACORDS ADOPTATS PER LA JUNTA GENERAL:

- Autoritzar el Consell d'Administració per a alienar un bé immoble de la societat
- Nomenament dels membres del Consell d'Administració
- Nomenament del president i vicepresident del Consell d'Administració
- Aprovació dels comptes anuals corresponents a l'exercici 2006
- Autoritzar el Consell d'Administració per a concertar dues operacions de crèdit a curt termini
- Substitució d'un membre del Consell d'Administració
- Modificació de l'article 4 dels Estatuts socials (canvi de domicili social)

APARCAMENTS MUNICIPALS DE TARRAGONA, S

** ACORDS ADOPTATS PER LA JUNTA GENERAL:

- Nomenament dels membres del Consell d'Administració
- Nomenament del president i vicepresident del Consell d'Administració
- Aprovació comptes anuals corresponents a l'exercici 2006
- Autoritzar el Consell d'Administració per a concertar diverses operacions de crèdit
- Quedar assabentat i conforme de les característiques i condicions de les operacions de crèdit concertades

EMPRESA DE SERVEIS I PROMOCIONS D'INICIATIVES MUNICIPALS, SA

** ACORDS ADOPTATS PER LA JUNTA GENERAL:

- Nomenament dels membres del Consell d'Administració
- Nomenament del president i vicepresident del Consell d'Administració
- Aprovació comptes anuals corresponents a l'exercici 2006
- Autoritzar el Consell d'Administració per a concertar una operació de crèdit
- Substitució del secretari delegat del Consell d'Administració

EMPRESA MUNICIPAL DE MITJANS DE COMUNICACIÓ DE TARRAGONA, SA

** ACORDS ADOPTATS PER LA JUNTA GENERAL:

- Nomenament dels membres del Consell d'Administració
- Nomenament del president i vicepresident del Consell d'Administració

RELACIÓ AMB EMPRESES MUNICIPALS

- Aprovació comptes anuals corresponents a l'exercici 2006
- Autoritzar el Consell d'Administració per a concertar una operació de crèdit a curt termini

EMPRESA MUNICIPAL DE DESENVOLUPAMENT ECONÒMIC DE TARRAGONA, SA

** ACORDS ADOPTATS PER LA JUNTA GENERAL:

- Nomenament dels membres del Consell d'Administració
- Nomenament del president i vicepresident del Consell d'Administració
- Aprovació comptes anuals corresponents a l'exercici 2006
- Autoritzar el Consell d'Administració per a concertar una operació de crèdit a curt termini

SERVEI MUNICIPAL DE L'HABITATGE I ACTUACIONS URBANES, SA

** ACORDS ADOPTATS PER LA JUNTA GENERAL:

- Nomenament dels membres el Consell d'Administració
- Nomenament del president i vicepresident del Consell d'Administració
- Aprovació comptes anuals corresponents a l'exercici 2006
- Autoritzar el Consell d'Administració per a concertar una operacions de crèdit a llarg termini

CONSELLS D'ADMINISTRACIÓ CELEBRATS DURANT L'ANY 2007

- EMPRESA MIXTA DE SERVEIS FÚNEBRES MUNICIPALS DE TARRAGONA, SA.....4
- EMPRESA MUNICIPAL DE TRANSPORTS PÚBLICS DE TARRAGONA, SA.....5
- APARCAMENTS MUNICIPALS DE TARRAGONA, SA. 6
- EMPRESA DE SERVEIS I PROMOCIONS D'INICIATIVES MUNICIPALS DE TARRAGONA, SA.....6
- EMPRESA MUNICIPAL DE MITJANS DE COMUNICACIÓ DE TARRAGONA, SA...7
- EMPRESA MUNICIPAL DE DESENVOLUPAMENT ECONÒMIC DE TARRAGONA, SA.....6
- SERVEI MUNICIPAL DE L'HABITATGE I ACTUACIONS URBANES, SA.....8

JUNTA GENERAL DE L'EMPRESA MIXTA DE SERVEIS FÚNEBRES MUNICIPALS DE TARRAGONA, SA.....2

RELACIÓ AMB EMPRESES MUNICIPALS**SECRETARIA DELEGADA DELS CONSELLS:**

Els secretaris delegats dels consells d'administració han realitzat els següents treballs genèrics:

- Convocatòria de les corresponents sessions.
- Redacció de les actes.
- Transcripció al llibre oficial d'actes.
- Lliurament de certificats d'acords.
- Despatx i execució, en el seu cas, dels acords.
- Preparació de documentació i assistència davant notari per a elevar a públics els acords de les juntes generals i dels consells d'administració.
- Signatura de documents públics (escriptures notarials).
- Gestions davant el Registre Mercantil.
- Col·laborar i dirigir els procediments contractuals d'obres i serveis i redacció de plec de clàusules per a la contractació de serveis.

ALTRES TEMES:

- Remissió de circular als gerents de les empreses municipals sobre normes a seguir per a l'aprovació dels comptes anuals corresponents a l'exercici 2006.
- Coordinació i arxiu dels pressupostos anuals de les societats mercantils municipals.
- Control i seguiment de les peticions dels ciutadans sobre assumptes de competència de les societats mercantils municipals.
- Inici dels tràmits per al possible canvi de forma de gestió del Patronat Municipal d'Esports de Tarragona en una societat mercantil de capital íntegrament municipal.
- Redacció de decrets de transferències i aportacions de capital a favor d'empreses municipals.

SERVEI MUNICIPAL D'OCUPACIÓ

El **SERVEI MUNICIPAL D'OCUPACIÓ** de l'Ajuntament de Tarragona, en col·laboració amb altres organismes, entitats i/o institucions, ha engegat i desenvolupat, durant l'any 2007, els se-güents pro-grames de formació/ocupació:

PROGRAMES D'OCUPACIÓ TREBALL-CCLL 2007

"Promoció amb igualtat"

Consisteix en la contractació de quaranta-quatre dones, en situació d'atur i amb càrregues familiars. Per possibilitar el procés de formació, orientació i qualificació s'ha contractat, també, com a personal de suport, una encarregada i dues monitores de suport a l'SMO.

Vint-i-dues dones participen en un procés d'orientació, formació i qualificació en alternança amb la realització de tasques de tipus administratiu, i vint-i-dues més en tasques de neteja industrial.

Les participants van iniciar el seu període de contractació l'1 de gener de 2008; la durada prevista és de sis mesos. El personal de suport (encarregada i monitores) van començar uns dies abans i acabaran uns dies més tard, per tal de enllestir l'elaboració de les memòries i poder tancar correctament el programa.

El finançament, de bona part de les despeses de personal va a càrrec del Servei d'Ocupació de Catalunya (SOC), i l'Ajuntament assumeix les despeses de preparació, coordinació, desenvolupament i les de materials.

"Joves, formació i experiència"

Consisteix en la contractació de dues persones menors de 30 anys, amb titulació universitària (Treball Social, Educació Social, Psicologia, Pedagogia, etc.), per tal que adquireixin experiència en temes d'orientació, formació i inserció col·laborant amb les tasques de l'SMO.

El finançament de la major part de les despeses de personal va a càrrec del SOC; l'Ajuntament assumeix la part que no cobreix la subvenció així com les despeses de preparació, coordinació, desenvolupament, i les de materials i altres despeses com les relacionades amb el desenvolupament de cursos de formació.

SERVEI MUNICIPAL D'OCUPACIÓ

Els participants van iniciar el seu període de contractació el 31 de desembre de 2007, i està prevista una durada del contracte de sis mesos.

Els candidats interessats han hagut de participar en processos de selecció que inclouen entrevistes o valoració de qüestionaris lliurats. A continuació detallem les persones que han participat en el procés de selecció dels programes esmentats.

	PROGRAMES	CAND. CITATS PER REUNIONS	QÜESTIONARIS VALORATS	ENTREVISTES REALITZADES
"Promoció amb igualtat"	MONITORES SUPORT	0	0	4
	ENCARREGADES OFICI	0	0	8
	PARTICIPANTS NO QUALIFICADES	118	93	0
	PARTICIPANTS TASQUES ADMINISTRATIVES	80	67	0
"Joves, formació i experiència"	MONITORS EN PRÀCTIQUES	0	0	4
	TOTALS	198	160	17

Un cop realitzada la selecció, el resultat es reflecteix en el quadre següent:

		SELEC.	SUPLENTS	NO SELEC.	TOTAL
"Promoció amb igualtat"	MONITORES SUPORT	2	2	0	4
	ENCARREGADES OFICI	1	6	1	8
	PARTICIPANTS NO QUALIFICADES	22	68	3	93
	PARTICIPANTS TASQUES ADMINISTRATIVES	22	34	33	67
"Adquirir experiència en atenció social"	INTEGRADORS SOCIALS	2	1	7	10
	TOTALS	49	111	44	182

SERVEI MUNICIPAL D'OCUPACIÓ**PROGRAMES D'OCUPACIÓ TREBALL-CCLL 2006 (desenvolupats en gran part durant 2007)****“Qualificació en ruta”**

Va consistir en la contractació de cinquanta dones, en situació d'atur i amb càrregues familiars. Per possibilitar el procés de formació, orientació i qualificació s'ha contractat, també, com a personal de suport, dues encarregades i dues monitores de suport a l'SMO.

Vint-i-cinc dones participen en un procés d'orientació, formació i qualificació en alternança amb la realització de tasques de tipus administratiu, i vint-i-cinc més en tasques de neteja industrial.

Les participants van iniciar el seu període de contractació l'11 de desembre de 2006, amb una durada prevista de sis mesos. El personal de suport (encarregades i monitores) van començar uns dies abans i acabaran uns dies més tard, per tal d'enllestir l'elaboració de les memòries i poder tancar correctament el programa. A la finalització del programa, es va decidir engegar una segona fase que va suposar la contractació de les participants i del personal de suport, que en total van gaudir d'un contracte d'un any de durada.

El finançament de les despeses de la segona fase va anar íntegrament a càrrec de l'Ajuntament.

“Adquirir experiència en atenció social”

Va consistir en la contractació de quatre informàtics i quatre integradors socials, amb una durada prevista de sis mesos.

Els integradors socials van treballar col·laborant en un programa d'atenció a gent gran en situació de risc, desenvolupat des de Serveis Socials, o donant suport a l'SMO en les tasques de docència de participants, atenció a usuaris, etc. La seva contractació es va estendre des del 18 de desembre de 2006 al 17 de juny de 2007.

Els informàtics (diplomats o amb cicles formatius superiors) van col·laborar en la gestió i ampliació d'una xarxa de telecentres. Les persones contractades van treballar sota la supervisió del Departament d'Informàtica de l'Ajuntament i del mateix SMO. Per tal de poder donar continuïtat al manteniment de la xarxa de telecentres, l'Ajuntament va prorrogar el contracte dels quatre informàtics durant tres mesos, assumint íntegrament les despeses derivades de la contractació. Les tasques desenvolupades per aquests informàtics durant aquest temps van ser, principalment,

SERVEI MUNICIPAL D'OCUPACIÓ

l'organització de la Tarraco Party. En total, el període de contractació dels informàtics va anar des del 18 de desembre de 2006 al 30 de setembre de 2007.

AULA D'AUTOGESTIÓ DE RECURSOS PER A L'OCUPACIÓ

Després de l'experiència d'alguns programes d'ocupació, l'Ajuntament va contractar dues tècniques, interines fins que es faci la convocatòria per cobrir les places, per col·laborar amb l'SMO en la gestió de l'Aula i de la Borsa de Treball. La seva tasca és atendre usuaris/àries que volen formar part de la Borsa de Treball, usuaris/àries que acudeixen a consultar ofertes, preparar currículums o consultar Internet, preparar i desenvolupar accions grupals o individuals (Aula d'Autogestió de Recursos), així com accions d'intermediació laboral relacionades amb prospecció d'empreses, atendre i gestionar ofertes de treball, etc.

Altres tasques desenvolupades pel personal tècnic de l'Aula d'Autogestió són:

- Assistència a la reunió setmanal de la xarxa d'entitats per a la inserció
- Col·laboració en l'organització de l'assistència a la FITTA

ESPAI JOVE DE TREBALL

Contractació, interina també i, també, després d'algun programa d'ocupació, d'un tècnic d'ocupació juvenil que desenvolupa tasques semblants a les esmentades a l'Aula d'Autogestió de Recursos per l'Ocupació però adreçades, fonamentalment, a joves menors de 30 anys. Entre les seves tasques també hi ha l'actualització del Pla local de joventut en tot el que té a veure amb l'ocupació, així com vetllar per impulsar la millor adequació entre les propostes que surten del Pla i els programes que desenvolupa l'SMO. Algunes de les tasques desenvolupades en el marc de l'Espai Jove de Treball han estat:

- Col·laboració en l'elaboració del Pla local de joventut.
- Organització de tallers d'orientació laboral en diferents centres de secundària, en els quals van participar un total de 484 alumnes (203 alumnes de formació professional -136 alumnes de grau mitjà i 67 alumnes de grau superior- i 281 alumnes d'ESO)
- Organització de la jornada sobre Transicions juvenils escola-treball, adreçada a tècnics en ensenyament i ocupació, a la qual van assistir 169 persones.

SERVEI MUNICIPAL D'OCUPACIÓ

ESCOLA-TALLER SANT SALVADOR

Programa adreçat a possibilitar la formació, qualificació i inserció laboral de 24 joves aturats/ades menors de 25 anys. Els/les joves contractats han adquirit formació i qualificació en manteniment en entorns urbans i sistemes microinformàtics mitjançant la participació en tasques relacionades amb el manteniment de centres cívics municipals i la Xarxa de Telecentres de la ciutat de Tarragona.

L'Escola Taller ha tingut una durada de dos anys, distribuïts en 4 fases de sis mesos cadascuna, entre els mesos de gener de 2006 i desembre de 2007, data de finalització del projecte. La primera fase es dedicà a formació teòrica i pràctica i en la resta s'ha alternat la formació i l'ocupació mitjançant contractes de formació amb els/les participants.

L'Escola Taller es finança amb aportacions de l'Ajuntament, Servei d'Ocupació de Catalunya i Fons Social Europeu.

SUPORT PER A L'OCUPACIÓ

En el marc dels pactes per l'ocupació, l'Ajuntament de Tarragona i els sindicats CC.OO. i UGT van signar un conveni de col·laboració que es va renovant anualment. El Conveni preveu una subvenció per a la contractació de quatre auxiliars administratives (dues per sindicat) amb la finalitat que deslliurin temps d'altres responsables per poder-lo dedicar a la col·laboració amb l'Ajuntament en la creació d'ocupació.

UN LLOC DE TREBALL 2007

Programa d'ocupació adreçat a contractar per-sones soles i/o membres d'unitats familiars que es trobin en situació d'atur i amb dificultats, de diferents tipus, per possibilitar la seva inserció en el món laboral, principalment. El programa es desprèn del Conveni signat entre l'Ajuntament de Tarragona, Caritas Interparroquial i l'Institut Municipal de Serveis Socials. Els contractes es formalitzen per períodes d'entre 10 i 180 dies. Durant 2007, s'han contractat 10 persones.

Els/les participants surten del procés de selecció efectuat amb els/les candidats/ates a qui les UBASP o Caritas Interparroquial han suggerit que emplenin i lliurin una sol·licitud i determinats documents.

SERVEI MUNICIPAL D'OCUPACIÓ

Les tasques a realitzar es determinen en funció de les característiques dels/de les participants (formació, qualificació...) i acostumen a tenir relació amb neteja, consergeria, etc. Igual que en altres programes, part de la jornada es dedica a activitats de formació/orientació.

CONVENI DE COL.LABORACIÓ ENTRE L'AJUNTAMENT DE TARRAGONA, CARITAS INTERPARROQUIAL I CARITAS DIOCESANA PER LA COORDINACIÓ D'ITINERARIS

Amb la finalitat d'optimitzar recursos, evitar duplicar serveis i promoure la coordinació d'accions i entitats, es va preparar i signar un conveni de col·laboració entre l'Ajuntament de Tarragona, Caritas Interparroquial i Caritas Diocesana. Les accions que hom preveu coordinar són:

- CBFDD (Curs Bàsic de Formació de la Dona): adreçat a dones amb un baix nivell formatiu, comprèn diferents tallers: formació bàsica (ciències naturals i socials, matemàtiques i llenguatge), creixement personal i habilitats socials, orientació laboral, cuina, manualitats, costura i teatre. El curs té una durada de 6 mesos durant 4 dies a la setmana, 3 hores al dia.
- FILIGRANA: en finalitzar el curs amb aprofitament s'ofereix a totes les participants un contracte de treball protegit en el programa Filigrana (que preveu la inserció sociolaboral de persones afectades per l'exclusió social, la reutilització i/o reciclatge de roba de segona mà i la formació de voluntariat).
- ORLA es preocupa del seguiment, orientació i tutories en el procés de recerca de feina.

Els convenis signats inclouen el finançament d'aquests programes. Els programes esmentats són finançats íntegrament per Caritas amb els diners resultants de la disminució de l'aportació de Caritas al programa "Un lloc de treball", disminució compensada per l'Ajuntament de Tarragona mitjançant l'assumpció de les despeses íntegres d'"Un lloc de treball".

ALTRES ACCIONS

A més dels programes esmentats, l'SMO desenvolupa altres accions com la participació en la **Xarxa per la Inserció Laboral**, la qual cosa suposa reunions setmanals amb tècnics de diferents entitats per tal de compartir informació sobre temes d'ocupació i formació amb l'objectiu d'optimitzar recursos i no duplicar esforços. També forma part de la **Xarxa per a la Igualtat d'Oportunitats**, en el marc

SERVEI MUNICIPAL D'OCUPACIÓ

de la qual es reuneixen mensualment una sèrie d'entitats que treballen per la igualtat d'oportunitats home/dona en l'àmbit laboral.

TASQUES D'ORIENTACIÓ, FORMACIÓ I INSERCIÓ

Accions de formació: formació en temes de recerca de feina per als usuaris de l'Aula d'Autogestió de Recursos, accions formatives i de recerca d'ocupació amb els participants en programes de formació i ocupació, contactes amb altres centres relacionats amb la formació.

Accions d'orientació:

- **Amb participants en programes d'ocupació:** entrevistes individuals, estudis de personalitat, disseny d'itineraris d'inserció individualitzats i tutories de seguiment posteriors a la participació en els programes.
- **Amb altres usuaris:** entrevistes individuals, redacció de currículums, informació sobre els diferents intermediaris d'ocupació, gestions SCC, sessions grupals o individuals de recerca de feina... Moltes d'aquestes gestions ja formen part de les que es realitzen en el marc de la Borsa de Treball i l'Aula d'Autogestió de Recursos per l'Ocupació.

Accions d'inserció: totes les accions d'intermediació laboral realitzades, tant amb els participants dels programes com amb els usuaris de l'Aula d'Autogestió de Recursos, especialment la gestió d'ofertes.

La següent taula resumeix el total d'usuaris que han participat en accions d'orientació, formació i inserció portades a terme durant l'any 2007:

	ORIENTACIÓ	FORMACIÓ	INSERCIÓ
UN LLOC DE TREBALL 2006	10	10	10
UN LLOC DE TREBALL 2007	10	10	10
QUALIFICACIÓ EN RUTA 2006	54	54	54
ADQUIRIR EXPERIÈNCIA 2006	4	4	4
ESC. TALLER S. SALVADOR	24	24	24
CANDIDATS D'OFERTES SMO	0	0	1.503
ACCIONS AMB USUARIS DE L'AULA D'AUTOGESTIÓ (*)	3.174	26	3.174
TOTALS	3.276	128	4.779

SERVEI MUNICIPAL D'OCUPACIÓ

(*) Del total d'accions realitzades a l'Aula d'Autogestió, 1.102 han estat primeres visites (noves altes a la borsa de treball), i la resta, gestions de persones que havien utilitzat aquest servei amb anterioritat.

Els programes "Promoció amb igualtat" i "Joves, formació i experiència" han començat amb data 31 de desembre, per la qual cosa no s'inclouen en el còmput d'accions d'orientació, formació o inserció els participants d'ambdós programes, malgrat que siguin accions emmarcades en les convocatòries de 2007.

TRAMITACIÓ D'OFERTES

El total d'ofertes rebudes al Servei Municipal d'Ocupació durant l'any 2007 ha estat de 341, amb un total de 542 llocs de treball, procedents de 335 empreses diferents. El nombre de persones que han sortit com a candidats sondejats de les diferents ofertes és de 5.540, dels quals 1.503 han estat posats en contacte amb les empreses oferents. Del total d'ofertes tramitades, aproximadament el 10% han estat cobertes per candidats enviats des de l'SMO.

ALTRES DADES

- Entre els beneficiaris dels programes caldria incloure-hi les persones ateses directament pels sindicats i/o Caritas amb el suport facilitat per l'Ajuntament i de les quals no tenim dades concretes sobre el nombre a l'hora de tancar la Memòria.

- Segons la relació amb els programes, la distribució del tipus de relació seria la següent:

CONTRACTACIÓ LABORAL	106
ALTRES FÓRMULES	4.907

- Segons el tipus de contracte, el personal contractat durant 2007 es pot distribuir així:

- Contractes durada determinada:	79
- Contractes de formació	24
- Interinitat	3

La durada dels contractes ha oscil·lat entre 135 i 210 dies, encara que la major part són de sis mesos. Un tema a banda seria el dels contractes d'interinitat que tenen una durada de fins a la convocatòria dels llocs de treball.

SERVEI MUNICIPAL D'OCUPACIÓ

- Els organismes que han col·laborat en el finançament i/o desenvolupament dels programes són:
 - GENERALITAT DE CATALUNYA: Servei d'Ocupació de Catalunya, subvencions per a la contractació de treballadors en situació d'atur per a la realització d'obres i serveis d'interès general i social, escoles taller, pactes territorials per a l'ocupació, etc.
 - INSTITUT MUNICIPAL DE SERVEIS SOCIALS: "Un lloc de treball", col·laboració amb centres cívics, unitats bàsiques d'assistència social primària, serveis especialitzats (SIAD, toxicomanies...) en la preparació i execució de programes d'ocupació, Xarxa Telecentres...
 - CARITAS INTERPARROQUIAL DE TARRAGONA: "Un lloc de treball" i Conveni itineraris formatius.
 - CARITAS DIOCESANA: Conveni itineraris formatius.
 - EMPRESA MUNICIPAL DE DESENVOLUPAMENT ECONÒMIC: procés de coordinació i seguiment de creació d'empreses i desenvolupament econòmic del municipi, dependències Viver...

- Altres organismes i/o entitats que han col·laborat en el desenvolupament dels programes són:
 - DEPENDÈNCIES MUNICIPALS i DE L'IMSST: Personal, Tresoreria, Comptabilitat, Secretaria, centres cívics, centres de Serveis Socials, Informàtica, Ensenyament, etc.
 - Oficina de Treball de la Generalitat
 - Palau Firal i de Congressos
 - U.G.T. i CC.OO.
 - Observatori Ocupacional de la Direcció Provincial de l'INEM
 - Comissió Diocesana de Migracions
 - Consell Comarcal del Tarragonès
 - Xarxa per a la Inserció
 - Xarxa per a la Igualtat d'Oportunitats
 - Instituts d'Educació Secundària

- Cal tenir en compte, finalment, que l'SMO té un sistema de qualitat per mesurar, principalment, la satisfacció dels usuaris/àries, d'acord amb la norma UNE EN ISO 9001:2000 que va certificar AENOR. El sistema està força integrat en la tasca quotidiana del servei. Aquesta certificació va ser renovada amb èxit el maig de 2007 per un període de 3 anys.

TURISME

TURISME ha realitzat les següents tasques:

TASQUES DE LA CONSELLERIA

- TRES TOMBS 2007
- Impressió fulletó "Tarragona en tots els sentits"
- IV Torneig futbol base La Floresta
- Col·laboració AAVV c/ Goya
- Col·laboració amb Club d'Escacs de Tarragona

PATRONAT MUNICIPAL DE TURISME

Durant l'any 2007, el PATRONAT MUNICIPAL DE TURISME de Tarragona ha continuat desenvolupant les activitats que li són pròpies i que s'emmarquen en dos àmbits d'actuació principals: la promoció de la ciutat a l'exterior per a la captació de visitants i la prestació de serveis als visitants de la ciutat.

PROMOCIONS, FIRES I WORKSHOPS

El Patronat activa les vies de promoció i comercialització dels productes que ofereix la ciutat mitjançant la participació en 9 fires internacionals (Dublín, Munich, Toulouse, Berlín, Miami, Glasgow, Frankfurt + Köln + Berlín, Toronto + Montreal + Nova York), en 8 fires i promocions nacionals (Santiago de Compostel·la, Madrid, Vitòria, Navarra, Sant Sebastià, València, Bilbao, Màlaga) i en 2 d'estatals (Barcelona, Cornellà). També s'ha participat en 3 workshops.

TARRAGONA CARD

Aquesta targeta turística ha seguit funcionant per segon any consecutiu (el 1r any sencer). És un producte que ofereix una oferta conjunta dels recursos de què disposa la ciutat aglutinant tots els recintes històrics i museus de la ciutat, tiquets gratuïts al transport urbà i descomptes en multitud de restaurants, comerços i espais d'oci i diversió. Es pot comprar a les oficines de turisme o a través del web del Patronat.

Vendes Tarragona Card	Targeta 24 h	824,00€
	Targeta 48 h	90,00€
	Targeta 72 h	15,00€

TURISME

VIATGES DE FAMILIARITZACIÓ

Una de les funcions importants del Patronat, que aquest any s'ha intensificat notablement, és l'acollida de professionals del turisme o bé de grups que, atesa la seva condició, necessiten un tractament especial, tenint en consideració els mercats d'on provenen i que la majoria d'ells estan interessats en el turisme cultural. Per aquest motiu, el Patronat de Turisme ofereix a aquests sectors de la intermediació, la premsa especialitzada i altres prescriptors, visites guiades, així com material turístic que pugui completar els seus coneixements.

Els fam-trips serveixen perquè els seus participants (operadors turístics i agents de viatges) puguin incrementar el seu coneixement de Tarragona i difondre la realitat de la ciutat en altres països. S'han atès un total d'11 fam-trips.

Els press-trip són una bona eina promocional, ja que els seus resultats, els reportatges, actuen com un eficaç element prescriptor, i el cost que tindrien si es contractessin com a reportatges publicitaris és molt superior al de l'organització del press-trip. S'han atès un total de 35 press-trip.

S'han contractat un total de 230 guies, que han cobert el servei d'atenció als fam-trips i press-trip, així com d'altres 135 visites.

PREMSA I ALTRES EMPRESES

L'acollida de les peticions dels professionals del món de la comunicació i altres empreses de diferents sectors (un total de 71) consisteix en l'assessorament i l'assistència a tècnics, com ara la tramitació de permisos, la concertació d'entrevistes, l'organització de visites, la tramesa d'informació sobre la ciutat o qualsevol altra petició.

L'objectiu és promoure la presència activa en el mercat turístic. Com a resultat de la tasca es reben els articles publicats sobre Tarragona, amb la qual cosa la ciutat es dona a conèixer per tot el país i fins i tot per l'estranger.

La tasca de difusió es recolza en un seguit d'accions publicitàries i de comunicació: durant l'any 2007 s'han negociat 35 insercions de l'anunci institucional d'August i del producte Tarragona Card.

TURISME

PÀGINA WEB

Amb l'objectiu d'assolir el reposicionament del web, el Patronat ha remodelat el seu en un procés d'actualització contínua. S'han tingut un total de 137.490 visites.

CREUERS

En cadascú dels 15 creuers que han fet escala a la ciutat s'hi han instal·lat unes oficines temporals de recepció, recolzades en personal del Patronat i material turístic.

CIUTATS PATRIMONI

El Patronat Municipal de Turisme de Tarragona forma part de la Comissió Tècnica de Turisme i s'encarrega de les accions de promoció turística que realitza el Grupo Ciudades Patrimonio de la Humanidad de España, tant nacionalment com internacionalment.

ANY JUBILAR

El Patronat inicia la seva col·laboració amb l'Arxidiòcesi de Tarragona en la celebració de l'Any Jubilar de Sant Fructuós amb l'organització del curs "Any Jubilar de Pau i Fructuós a Tarragona: Potencialitat turística de la història i la cultura religiosa de la ciutat".

EDICIÓ DE MATERIAL

El Patronat realitza 29 edicions i 8 reedicions del material gràfic de divulgació i altres productes en funció de les necessitats que es determinen al llarg de l'exercici, perquè siguin distribuïdes en les promocions exteriors i a través de les oficines de turisme de què disposa.

CONVENIS

Gràcies al Conveni signat amb Port Aventura, s'aconsegueix dur a terme promocions conjuntes i obtenir més presència dins del parc temàtic.

OBSERVATORI DEL TURISME

La Fundació d'Estudis Turístics – Observatori Costa Daurada facilita els dos estudis del perfil del visitant duts a terme durant l'any (d'octubre a febrer i de març a setembre) així com les dades d'allotjament mensual.

TURISME

	Ocupacions	Pernoctacions	Mitjana de nits
Hotels	71%	633.173	2,3
Càmpings	55%	723.949	4,3

PARTICIPACIÓ EN ASSOCIACIONS INTERNACIONALS

El Patronat Municipal de Turisme de Tarragona és membre actiu de l'European Cities Marketing, associació d'oficines de turisme de ciutats europees.

OFICINA DE TURISME

Destaca la nova obertura d'un punt d'informació turística a l'Estació del Camp amb motiu de l'entrada en funcionament de l'AVE.

Estadístiques:

Consultes ateses	249.175 persones
Atenció telefònica	3.173 trucades
Atenció correu turístic	914 cartes
Atenció correu electrònic	640 correus electrònics



BÉNS I DOMINI PÚBLIC

Durant l'any 2007, el Departament de **BÉNS I DOMINI PÚBLIC** ha realitzat els següents treballs:

1- S'HAN DONAT D'ALTA A L'INVENTARI DE BÉNS LES SEGÜENTS FINQUES:

FINCA NÚM. 1604/1. Urbana. Porció de terreny de forma rectangular en la qual hi ha una edificació. SITUACIÓ: Entre els carrers Internet i Amadeus Mozart. SUPERFÍCIE SOLAR: 1.238,32 m². SUPERFÍCIE CONSTRUÏDA: 644,50 m². DESTINACIÓ: Sobre aquesta finca es troben construïdes l'escola bressol, el centre polivalent i una zona destinada a estacionament de vehicles.

FINCA NÚM. 1604/2. Escola bressol que ocupa una superfície de 518,44 m². La superfície útil és de 429,83 m². A l'exterior hi ha 3 patis, sala de màquines i porxo d'entrada. SITUACIÓ: L'Escola Bressol se situa en la cota 37-38 i té accés pel carrer Internet. CLASSIFICACIÓ: de domini i servei públic. DESTINACIÓ: escola bressol.

FINCA NÚM. 1604/3. Local polivalent que ocupa una superfície de 126,6 m². La superfície útil és de 99,14 m². SITUACIÓ: El local d'ús polivalent té accés independent per la cota 34, des de l'aparcament superficial del fons. CLASSIFICACIÓ: patrimonial. DESTINACIÓ: local polivalent per a associacions de veïns.

FINCA NÚM. 1603. Finca de forma sensiblement rectangular. Conté una edificació de 729 m² segons dades cadastrals. Té una casa i un pati annex. Es compon de baixos, primer pis i terrat. SITUACIÓ: carrer Sant Llorenç, núm. 10. SUPERFÍCIE: 331 m². CLASSIFICACIÓ: domini i ús públic. DESTINACIÓ: espai públic de nova creació.

FINCA NÚM. 1605. Porció de terreny de forma irregular, procedent de l'heretat Mas Sordé. SITUACIÓ: Carrer Arnau de Vilanova 15. SUPERFÍCIE: 7.153 m². CLASSIFICACIÓ: de domini i servei públic. DESTINACIÓ: equipament.

FINCA NÚM. 1606. Porció de terreny de forma irregular, procedent de l'heretat Mas Sordé. SITUACIÓ: carrer Príncep de Viana. SUPERFÍCIE: 8.652 m². CLASSIFICACIÓ: de domini i ús públic. DESTINACIÓ: zona verda.

FINCA NÚM. 1607.- Porció de Terreny de 24 m² de forma quadrangular segregada de la finca registral 3735102CF5533F, de 270,86 m². SITUACIÓ: Carrer Mediona 1 - 3, dins l'àmbit de l'illa 18 del P.E.P.A. SUPERFÍCIE SOLAR: 24 m². CLASSIFICACIÓ JURÍDICA: De domini i us públic. DESTINACIÓ: Espai públic de nova creació.

FINCA NÚM. 612/18.- Porció de terreny. SITUACIÓ: Via Augusta, 69. SUPERFÍCIE: 16 m². CLASSIFICACIÓ: de domini i ús públic. DESTINACIÓ: vialitat

BÉNS I DOMINI PÚBLIC

FINCA NÚM. 1609.- Porció de terreny. SITUACIÓ: Part del carrer Transversal (carrer sense nom), que comunica els carrers Vint-i-set i Vint-i-vuit de Bonavista. SUPERFÍCIE: 112,25 m² (2.712,25 m² – 2.600 m² del carrer 28 (finca 376)). CLASSIFICACIÓ: de domini i ús públic. DESTINACIÓ: vialitat.

FINCA NÚM. 612/19. Porció de terreny de forma sensiblement rectangular. SITUACIÓ: Via Augusta, 135. SUPERFÍCIE: 166,18 m². CLASSIFICACIÓ: de domini i ús públic. DESTINACIÓ: vialitat.

FINCA NÚM. 612/20. Porció de terreny de forma sensiblement rectangular. SITUACIÓ: Via Augusta, 137. SUPERFÍCIE: 89,24 m². CLASSIFICACIÓ: de domini i ús públic. DESTINACIÓ: vialitat.

FINCA NÚM. 1608.- Porció de Terreny, parcel·la núm. 1 de la U.A. 21 Savinosa. SITUACIÓ: Carrer Tomàs Forteza, n°1-3, Savinosa. SUPERFÍCIE SOLAR: 6.449 m². CLASSIFICACIÓ JURÍDICA: De domini i us públic. DESTINACIÓ URBANÍSTICA: Aparcament públic.

FINCA NÚM. 612/21.- Porció de terreny de forma sensiblement rectangular que conté una tanca d'obra en la seva façana a la Via Augusta. SITUACIÓ: Via Augusta, 135 A. SUPERFÍCIE: 46,87 m². CLASSIFICACIÓ: de domini i ús públic. DESTINACIÓ: vialitat.

FINCA NÚM. 612/22.- Porció de terreny de forma sensiblement rectangular amb diverses afeccions de construccions. SITUACIÓ: Via Augusta, 139. SUPERFÍCIE: 172,70 m² (59 m² de la finca registral 7715 i 113 m² de la finca registral 7722). CLASSIFICACIÓ: de domini i ús públic. DESTINACIÓ: vialitat.

FINCA NÚM. 612/23.- Porció de terreny de forma sensiblement rectangular, que conté una tanca d'obra en la seva façana a la Via Augusta. SITUACIÓ: Via Augusta, 141. SUPERFÍCIE: 136,95 m². CLASSIFICACIÓ: de domini i ús públic. DESTINACIÓ: vialitat.

FINCA NÚM. 1422/2. SITUACIÓ: Prolongació del carrer Arquebisbe J. Pont i Gol (cr.A) del PP2. SUPERFÍCIE: 6.279,17 m². CLASSIFICACIÓ: de domini i ús públic. DESTINACIÓ: Vialitat.

FINCA NÚM. 1610.- SITUACIÓ: Carrer Artur Bladé i Desumvila (cr. B) del Pla Parcial 2. SUPERFÍCIE: 3.018,58 m². CLASSIFICACIÓ: De Domini i ús públic. DESTINACIÓ: Vialitat.

FINCA NÚM. 1611.- SITUACIÓ: Carrer Jaume Vidal i Alcover (c. C) del Pla Parcial 2. SUPERFÍCIE: 4.071,49 m². CLASSIFICACIÓ: De Domini i ús públic. DESTINACIÓ: Vialitat.

FINCA NÚM. 1612.- SITUACIÓ: Carrer Guillem Oliver (c. D) del Pla Parcial 2. SUPERFÍCIE: 10.848,96 m². CLASSIFICACIÓ: De Domini i ús públic. DESTINACIÓ: Vialitat.

BÉNS I DOMINI PÚBLIC

FINCA NÚM. 1423/2.- SITUACIÓ: Part del carrer Maria Aurèlia Capmany (cr. E) del Pla Parcial 2. SUPERFÍCIE: 3.648,50 m2. CLASSIFICACIÓ: De Domini i ús públic. DESTINACIÓ: Vialitat.

FINCA NÚM. 1613.- SITUACIÓ: Carrer de Josep Maria Alomà i Sanabras (carrer F) del PP2. SUPERFÍCIE: 2.343,95 m2. CLASSIFICACIÓ: De Domini i ús públic. DESTINACIÓ: Vialitat.

FINCA NÚM. 1614.- SITUACIÓ: Carrer de Saturnino Bellido (carrer G) del Pla Parcial 2. SUPERFÍCIE: 1.463,13 m2. CLASSIFICACIÓ: De Domini i ús públic. DESTINACIÓ: Vialitat

FINCA NÚM. 1615.- SITUACIÓ: Carrer de Josep Maria Vives i Salas (carrer H) del Pla Parcial 2. SUPERFÍCIE: 3.984,84 m2. CLASSIFICACIÓ: De Domini i ús públic. DESTINACIÓ: Vialitat.

FINCA NÚM. 513/2.- SITUACIÓ: Prolongació del carrer Doctor Mallafré. SUPERFÍCIE: 7.661,81 m2. CLASSIFICACIÓ: De Domini i ús públic. DESTINACIÓ: Vialitat.

FINCA NÚM. 1616.- SITUACIÓ: Carrer de Joan Pau II (carrer J) del Pla Parcial 2. SUPERFÍCIE: 6.636,54 m2. CLASSIFICACIÓ: De Domini i ús públic. DESTINACIÓ: Vialitat.

FINCA NÚM. 1617.- SITUACIÓ: Carrer de Joan Salvat i Bové (carrer K) del Pla Parcial 2. SUPERFÍCIE: 6.609,47 m2. CLASSIFICACIÓ: De Domini i ús públic. DESTINACIÓ: Vialitat.

FINCA NÚM. 1618. SITUACIÓ: Carrer de l'Arquebisbe Ramon Torrella (carrer L) del Pla Parcial 2. SUPERFÍCIE: 2.768,56 m2. CLASSIFICACIÓ: De Domini i ús públic. DESTINACIÓ: Vialitat.

FINCA NÚM. 900/2.- SITUACIÓ: Prolongació del carrer Joan Miró del Pla Parcial 2. SUPERFÍCIE: 2.307,29 m2. CLASSIFICACIÓ: De Domini i ús públic. DESTINACIÓ: Vialitat.

FINCA NÚM. 1426/2. SITUACIÓ: Prolongació del Carrer Vilchez Dominguez del Pla Parcial 2. SUPERFÍCIE: 1.270,44 m2. CLASSIFICACIÓ: De Domini i ús públic. DESTINACIÓ: Vialitat

FINCA NÚM. 901/2.- SITUACIÓ: Prolongació del carrer de Josep Maria Tarrasa del Pla Parcial 2. SUPERFÍCIE: 1.110,09 m2. CLASSIFICACIÓ: De Domini i ús públic. DESTINACIÓ: Vialitat.

FINCA NÚM. 1424/2. SITUACIÓ: Prolongació del Cr. Lluís Mestre Capdevila (cr. Zona Oest del PP2). SUPERFÍCIE: 122,14 m2. CLASSIFICACIÓ: De Domini i ús públic. DESTINACIÓ: Vialitat.

BÉNS I DOMINI PÚBLIC

FINCA NÚM. 1476.- Porció de terreny. SITUACIÓ: c/ Lluís Bonet i Amigó. SUPERFÍCIE SOLAR: 3.149 m². CLASSIFICACIÓ: De domini i ús públic. DESTINACIÓ: Equipaments.

FINCA NÚM. 1478.- Porció de terreny de forma rectangular. SITUACIÓ: Carrer Mas de l'Orovió. SUPERFÍCIE SOLAR: 1.100 m². CLASSIFICACIÓ: De domini i ús públic. DESTINACIÓ: Zona verda.

FINCA NÚM. 1479.- Porció de terreny de forma trapezoïdal. SITUACIÓ: Barri del Parc Riu Clar, carrer Mas de l'Orovió. SUPERFÍCIE SOLAR: 1.200 m². CLASSIFICACIÓ: De domini i ús públic. DESTINACIÓ: Aparcaments.

FINCA NÚM. 1300/2.- Porció de terreny de forma triangular. SITUACIÓ: Carrer Travessera del Pi, 43 de Cala Romana, partida "Budallera" o "Colls Majors". SUPERFÍCIE: 35,65 m². CLASSIFICACIÓ: de domini i ús públic. DESTINACIÓ: vialitat.

FINCA NÚM. 1619.- Carrer format per quatre trams. 23 ml d'amplada per uns 1.326,44 ml de llargada. SITUACIÓ: Carrer del Plom. Polígon Riu Clar. SUPERFÍCIE: 31.558,10 m² (superfície total del quatre trams). CLASSIFICACIÓ: de domini i ús públic. DESTINACIÓ: vialitat.

FINCA NÚM. 1620/1.- 28 ml d'amplada x 486,85 ml de llargada. Fa xamfrà amb els carrers del Plom, del Ferro, i del Coure. SITUACIÓ: Cr. del Carbó. Polígon Riu Clar. SUPERFÍCIE: 13.920,38 m². CLASSIFICACIÓ: de domini i ús públic. DESTINACIÓ: vialitat.

FINCA NÚM. 1620/2.- Prolongació del Cr. del Carbó. Polígon Riu Clar. SUPERFÍCIE: 2.141,84 m². CLASSIFICACIÓ: de domini i ús públic. DESTINACIÓ: vial en reserva.

FINCA NÚM. 1621.- Carrer format per 5 trams amb 23, 20, 18 i 34 ml d'amplada en els diferents trams. De llargada total té uns 1.290 ml. SITUACIÓ: Carrer de l'Estany. Polígon Riu Clar. SUPERFÍCIE: 30.802,48 m² (superfície del cinc trams). CLASSIFICACIÓ: de domini i ús públic. DESTINACIÓ: vialitat.

FINCA NÚM. 1622.- Carrer format per 6 trams. 28 ml d'amplada x 861,25 ml de llargada. Fa xamfrà amb els carrers del Carbó, Granit, Sofre, Carretera de Constantí - Tarragona, carrer del Mercuri, carrer de la Plata i de l'Or. SITUACIÓ: Carrer del Coure. Polígon Riu Clar. SUPERFÍCIE: 43.582,33 m². CLASSIFICACIÓ: de domini i ús públic. DESTINACIÓ: vialitat.

FINCA NÚM. 1623.- Carrer format per 2 trams. 28,50 ml d'amplada per 578,23 ml de llargada. SITUACIÓ: Carrer del Ferro. Polígon Riu Clar. SUPERFÍCIE: 17.076,53 m². CLASSIFICACIÓ: de domini i ús públic. DESTINACIÓ: vialitat.

BÉNS I DOMINI PÚBLIC

FINCA NÚM. 1624.- Carrer format per 3 trams. 23 ml d'amplada x 765,33 ml de llargada. Fa xamfrà amb els carrers del Plom, Ferro, Coure i Estany. SITUACIÓ: Carrer del Granit. Polígon Riu Clar. SUPERFÍCIE: 28.684,00 m2. CLASSIFICACIÓ: de domini i ús públic. DESTINACIÓ: vialitat.

FINCA NÚM. 1625/1.- Carrer format per 6 trams. 28, 33 i 36 ml d'amplada x 1.084,40 ml de llargada. SITUACIÓ: Carrer del Sofre. Polígon Riu Clar. SUPERFÍCIE: 37.778,26 m2. CLASSIFICACIÓ: de domini i ús públic. DESTINACIÓ: vialitat.

FINCA NÚM. 1625/2.- SITUACIÓ: Prolongació del carrer del Sofre. Polígon Riu Clar. SUPERFÍCIE: 2.100,70 m2. CLASSIFICACIÓ: de domini i ús públic. DESTINACIÓ: vial en reserva.

FINCA NÚM. 1626.- Carrer format per 2 trams. 23 ml d'amplada del carrer de l'Estany fins a la cruïlla del carrer del Coure i 20 ml el tram del carrer del Coure a carretera Constantí x 787 ml de llargada total. SITUACIÓ: Carrer del Mercuri. Polígon Riu Clar. SUPERFÍCIE: 17.884,47 m2. CLASSIFICACIÓ: de domini i ús públic (Sol urbà). DESTINACIÓ: vialitat.

FINCA NÚM. 1627.- Carrer format per tres trams. 26 m d'amplada del carrer de l'Estany fins a la cruïlla carrer del Coure, 30 ml el tram del carrer del Coure a rotonda carretera de Constantí, i uns 21 ml de rotonda a final polígon. De llargada total té 950 ml. SITUACIÓ: Carrer de la Plata. Polígon Riu Clar. SUPERFÍCIE: 26.169,34 m2. CLASSIFICACIÓ: de domini i ús públic (sòl urbà). DESTINACIÓ: vialitat.

FINCA NÚM. 1628.- Amb 20 i 32 ml d'amplada. De llargada té uns 890 ml. SITUACIÓ: Carrer de l'Or. Polígon Riu Clar. SUPERFÍCIE: 21.191,30 m2. CLASSIFICACIÓ: de domini i ús públic (sòl urbà). DESTINACIÓ: vialitat.

FINCA NÚM. 1629.- Està formada per 4 trams, essent la seva amplada de 30 i 23 ml fins el tram d'amplada irregular de l'illa sud (uns 12 ml de mitjana x 190 de llarg i uns 2911,08 m2 de superfície). La longitud del vial és de 1.100 ml fins a la rotonda de la cruïlla del carrer de la Plata. Fa xamfrà amb els carrers de l'Estany i del Coure. SITUACIÓ: C.T. Tarragona – Constantí. SUPERFÍCIE: 32.709,61 m2. CLASSIFICACIÓ: de domini i ús públic (sòl urbà). DESTINACIÓ: vialitat.

FINCA NÚM. 1480/1.- Porció de terreny situada en la Partida Budallera o Colls Majors. SITUACIÓ: constitueix la parcel·la núm. DOS-CENTS TRENTA-U de la urbanització Cala Romana. SUPERFÍCIE: 640 m2 (segons Projecte Compensació 600 m2). CLASSIFICACIÓ: de domini i ús públic. DESTINACIÓ: Part Zona Verda 1.

FINCA NÚM. 1480/2.- Porció de terreny situada en la Partida Budallera o Colls Majors. SITUACIÓ: constitueix la parcel·la núm. DOS-CENTS QUARANTA DOS de la

BÉNS I DOMINI PÚBLIC

urbanització Cala Romana. SUPERFÍCIE: 2.320 m². CLASSIFICACIÓ: de domini i ús públic. DESTINACIÓ: Part Zona Verda 1.

FINCA NÚM. 1480/3.- Porció de terreny situada en la Partida Budallera o Colls Majors. SITUACIÓ: part de la parcel·la 253 de la Urbanització Cala Romana. SUPERFÍCIE: 3.694 m². CLASSIFICACIÓ: de domini i ús públic. DESTINACIÓ: Part Zona Verda 1.

FINCA NÚM. 1480/4.- Porció de terreny situada en la Partida Budallera o Colls Majors. SITUACIÓ: Parcel·la 230 i part de la 229 de la Urbanització Cala Romana. SUPERFÍCIE: 961 m². CLASSIFICACIÓ: de domini i ús públic. DESTINACIÓ: Part Zona Verda 1.

FINCA NÚM. 1480/5.- Porció de terreny situada en la Partida Budallera o Colls Majors. SITUACIÓ: Urbanització Cala Romana. SUPERFÍCIE: 563,50 m². CLASSIFICACIÓ: de domini i ús públic. DESTINACIÓ: Part Zona Verda 1.

FINCA NÚM. 1480/6.- Porció de terreny situada en la Partida Budallera o Colls Majors. SITUACIÓ: Urbanització Cala Romana. SUPERFÍCIE: 1.070,68 m². CLASSIFICACIÓ: de domini i ús públic. DESTINACIÓ: Part Zona Verda 1.

FINCA NÚM. 1480/7. Porció de terreny situada en la Partida Budallera o Colls Majors. SITUACIÓ: Urbanització Cala Romana. SUPERFÍCIE: 682,23 m². CLASSIFICACIÓ: de domini i ús públic. DESTINACIÓ: Part Zona Verda 1.

FINCA NÚM. 1480/8.- Porció de terreny situada en la Partida Budallera o Colls Majors. SITUACIÓ: Urbanització Cala Romana. SUPERFÍCIE: 1.430,58 m². CLASSIFICACIÓ: de domini i ús públic. DESTINACIÓ: Part Zona Verda 1.

FINCA NÚM. 1480/9.- Porció de terreny situada en la Partida Budallera o Colls Majors. SITUACIÓ: Urbanització de Cala Romana. SUPERFÍCIE: 850,31 m². CLASSIFICACIÓ: de domini i ús públic. DESTINACIÓ: Part Zona Verda 1.

FINCA NÚM. 1630.- SITUACIÓ: Plaça dels Natzarens. SUPERFÍCIE: 338,70 m². DESTINACIÓ: plaça pública. CLASSIFICACIÓ: de domini i ús públic.

FINCA NÚM. 709/2.- Porció de terreny. SITUACIÓ: Cr. Església 3-7 de Torreforta. SUPERFÍCIE: 205,67 m². CLASSIFICACIÓ: de domini i ús públic. DESTINACIÓ: vialitat (nova alineació del carrer Església).

FINCA NÚM. 1639.- Porció de terreny de figura irregular i discontinua formada per 12 sub-finques. SITUACIÓ: Dins l'àmbit del polígon Riu Clar. SUPERFÍCIE: 216.889,85 m². CLASSIFICACIÓ: de domini i ús públic. DESTINACIÓ: zones verdes.

FINCA NÚM. 1640.- Porció de terreny de figura irregular. SITUACIÓ: Dins l'àmbit del polígon Riu Clar. SUPERFÍCIE: 5.963,28 m². CLASSIFICACIÓ: de domini i ús públic. DESTINACIÓ: equipaments.

BÉNS I DOMINI PÚBLIC

FINCA NÚM. 1638.- SITUACIÓ: Plaça Mossèn Salvador Ramon i Vinyes (carrer Villarroma). SUPERFÍCIE: 155,55 m². CLASSIFICACIÓ: de domini i ús públic. DESTINACIÓ: espai destinat a plaça pública denominada Plaça Mossèn Salvador Ramon i Vinyes.

FINCA NÚM. 1631/1.- Porció de terreny (Vial número 2). SITUACIÓ: Partida Quartell de l'Est o Colls Majors, avui urbanització Cala Romana. Budallera. SUPERFÍCIE: 728 m². CLASSIFICACIÓ: de domini i ús públic. DESTINACIÓ: Vial (terreny per a zona de reserva de vial d'accés des de la carretera nacional 340 a la Urbanització Cala Romana).

FINCA NÚM. 1631/2.- Porció de terreny. (Vial número 1). SITUACIÓ: Partida Els Colls o Colls Majors, avui urbanització Cala Romana. Budallera. SUPERFÍCIE: 782,25 m². CLASSIFICACIÓ: de domini i ús públic. DESTINACIÓ: Vial (terreny per a zona de reserva de vial d'accés des de la carretera nacional 340 a la Urbanització Cala Romana).

FINCA NÚM. 1631/3.- Porció de terreny (sender). SITUACIÓ: Partida Budallera o Colls Majors, avui urbanització Cala Romana. SUPERFÍCIE: 377 m². CLASSIFICACIÓ: de domini i ús públic. DESTINACIÓ: Vial (terreny per a zona verda de reserva de vials, accés des de la carretera 340 a la urbanització Cala Romana).

FINCA NÚM. 1632.- Casa coneguda com a "Ca la Garsa" que consta de baixos, dos pisos i un petit terrat. SITUACIÓ: Plaça dels Àngels, 15 - 23. SUPERFÍCIE del solar: 371 m² (361 m² inscrits al registre). SUPERFÍCIE construïda: 985 m². CLASSIFICACIÓ: ús i domini públic. DESTINACIÓ: preservació de les restes arqueològiques i arquitectòniques.

FINCA NÚM. 1633/1.- Porció de terreny. SITUACIÓ: Av. d'Estanislau Figueras, 59. SUPERFÍCIE: 59,6 m² (77 m² - 17,40 m² permutats als Srs. Pablo i Josep Coll Clua el 28/11/1989 - finca 656). CLASSIFICACIÓ: de propis (Subzona d'Eixample Intensiu Clau 13a2). DESTINACIÓ: Vial (futura prolongació del Cr. Sta. Joaquina Vedruna).

FINCA NÚM. 1633/2. Porció de terreny de forma trapezoïdal sense edificació. SITUACIÓ: Av. d'Estanislau Figueras, 59 bis. SUPERFÍCIE: 45,36 m². CLASSIFICACIÓ: de domini i ús públic. DESTINACIÓ: vial (futura prolongació del Cr. Sta. Joaquina Vedruna).

FINCA NÚM. 1633/3.- Porció de terreny de forma triangular. SITUACIÓ: Av. d'Estanislau Figueras 55 (Cr. Sta. Joaquina de Verduna, tram St. Antoni M^a Claret - Estanislau Figueras). SUPERFÍCIE: 2,79 m². CLASSIFICACIÓ: de domini i ús públic. DESTINACIÓ: vial (futura prolongació del Cr. Sta. Joaquina Vedruna).

FINCA NÚM. 575/3.- Porció de terreny de forma allargada i que s'eixampla en el seu límit oest en forma de triangle. SITUACIÓ: Carrer Pau del Protectorat, núm. 10,

BÉNS I DOMINI PÚBLIC

xamfrà amb el carrer del General Moragues. SUPERFÍCIE: 23,50 m². CLASSIFICACIÓ: de domini i ús públic. DESTINACIÓ: vialitat.

FINCA NÚM. 1644.- Local Comercial a la planta baixa amb el seu altell. SITUACIÓ: Porta primera amb entrada pel carrer Baixada Pescateria, n° 19. SUPERFÍCIE: 117 m². CLASSIFICACIÓ: de propis.

FINCA NÚM. 1645. Local número 55, existent a la primera planta de l'edifici situat a la parcel·la 39, illa I, del plànol del Projecte de Reparcel·lació del Pla Parcial número 9, industrial, sector Nord, autovia N-240. SITUACIÓ: Carrer La Floresta, sense número. SUPERFÍCIE: 26 m². CLASSIFICACIÓ: de propis.

FINCA NÚM. 1646.- Porció de terreny que fa de vial d'accés des de l'autovia de Reus – Tarragona. SITUACIÓ: Carrer Frederic Escofet i Alsina (carrer 1) de les Gavarres. SUPERFÍCIE: 8.412 m². CLASSIFICACIÓ: de domini i ús públic. DESTINACIÓ: vialitat.

FINCA NÚM. 1647.- Porció de terreny que fa de carrer d'unió entre zona verda C (finca 1374) i el carrer Mestre Xavier Gols. SITUACIÓ: Carrer Josep M. Folch i Torres (carrer 2) de les Gavarres. SUPERFÍCIE: 13.512 m². CLASSIFICACIÓ: de domini i ús públic. DESTINACIÓ: vialitat

FINCA NÚM. 1648.- Porció de terreny que fa de vial de continuació del carrer Frederic Escofet i que comunica amb el PP9 mitjançant pont sobre l'autovia de circumval·lació N-340. SITUACIÓ: Carrer Joan Amades i Gelats (carrer 3) de les Gavarres. SUPERFÍCIE: 17.161 m². CLASSIFICACIÓ: de domini i ús públic. DESTINACIÓ: vialitat.

FINCA NÚM. 1649.- Porció de terreny que fa de carrer d'unió entre el carrer Josep M. Folch i Torres i el Carrer Joan Amades i Gelats. SITUACIÓ: Carrer Mestre Xavier Gols (carrer 4) de les Gavarres. SUPERFÍCIE: 12.336 m². CLASSIFICACIÓ: de domini i ús públic. DESTINACIÓ: vialitat.

2- S'HAN DONAT DE BAIXA A L'INVENTARI DE BÉNS LES FINQUES AMB LES DADES SEGÜENTS:

FINCA 696.- Porció de terreny situada al marge de l'autopista AP-7. SITUACIÓ: Carrer Oreneta, 84 i 77, ubicada a la urbanització Boscos de Tarragona. SUPERFÍCIE: 5.500 m². CLASSIFICACIÓ: Ús públic.

FINCA NÚM. 933. Porció de Terreny edificable. SITUACIÓ: Plaça de les Pescateries Velles, núm. 17 Actes escrutini Rodolat del Moro. Sr. Afande la Part Alta de la ciutat de Tarragona. SUPERFÍCIE SOLAR: 30 m². CLASSIFICACIÓ JURÍDICA: Bé patrimonial.

BÉNS I DOMINI PÚBLIC

FINCA 1517.- Finca número setze. Porció de terreny edificable situada a l'illa 11, parcel·la única, del Pla Parcial 2. SITUACIÓ: Carrer Dr. Mallafré. SUPERFÍCIE: 1.505 m² el solar, i 4.212 m² de sostre d'usos predominantment residencials. CLASSIFICACIÓ: Bé de propis o patrimonial.

FINCA NÚM. 1563. Parcel·la núm. 39 del projecte de reparcel·lació del PP9 del barri de la Floresta. SITUACIÓ: vial de circumval·lació de la Floresta. SUPERFÍCIE: 2.500 m². CLASSIFICACIÓ: bé patrimonial. PMS.

FINCA 1.591.- Porció de terreny de forma rectangular entre l'alineació del Passatge del Sol que estableix el Pla General i la parcel·la cadastral de RC 4032206. SITUACIÓ: Passatge del Sol, número set. SUPERFÍCIE: 14 m² CLASSIFICACIÓ: Patrimonial.

FINCA 863.- Edifici de 4 plantes, planta baixa i tres plantes d'habitatges. SITUACIÓ: Plaça Ripoll 5. SUPERFÍCIE: 356,33 m². CLASSIFICACIÓ: de propis.

FINCA 863/1.- Finca situada als baixos de la casa. SITUACIÓ: Plaça Ripoll, núm. 5. SUPERFÍCIE: 33,52 m². CLASSIFICACIÓ: de propis.

FINCA 1330.- Porció de terreny de forma allargada. SITUACIÓ: Carrer 5 del PP7 - MONGONS, Cr. Parc Riu Clar. SUPERFÍCIE: 3.149 m². CLASSIFICACIÓ: de servei públic – Equipament.

FINCA 283.- Immoble compost de planta baixa, tres pisos i una golfa. SITUACIÓ: Carrer Gai, número 8. SUPERFÍCIE: 68 m². CLASSIFICACIÓ: de propis.

FINCA 82.- SITUACIÓ: Carrer Gai, número 10. SUPERFÍCIE: 30,42 m². CLASSIFICACIÓ: de propis.

FINCA 348.- SITUACIÓ: Carrer Gai, número 12. CLASSIFICACIÓ: de propis.

FINCA 808.- Carrer Civaderia, 3. DESCRIPCIÓ: Composta de planta baixa i quatre pisos. SUPERFÍCIE: 140 m². CLASSIFICACIÓ: de propis.

FINCA 330.- Carrer Civaderia, 5. DESCRIPCIÓ: Segons el Registre de la Propietat està composta de baixos, dos pisos i golfa, amb una alçada de 12 metres i una superfície de 5,50 m de fons, per 4,50 m d'amplada. La construcció té més de 100 anys. CLASSIFICACIÓ: de propis.

FINCA 139.- Finca de la Caserna de la Guàrdia Urbana. SITUACIÓ: Un local està ubicat a la planta baixa de l'edifici de l'Av. Prat de la Riba 35 i 37 i carrer Pare Palau, 7 i l'altre local està situat a la planta semisoterrani de l'edifici de l'Av. Comte Valledano,

BÉNS I DOMINI PÚBLIC

avui Rambla Nova, números 118, 120 i 122. SUPERFÍCIE: 1.774,94 m² + 534,06 m² = 2.309 m². CLASSIFICACIÓ: de propis o patrimonial.

FINCA 385/4.- Finca destinada a vialitat. SITUACIÓ: Carrer Vilarroma, 7. CLASSIFICACIÓ: Ús públic.

FINCA 385/5.- Finca destinada a vialitat. SITUACIÓ: Carrer Vilarroma, 9. CLASSIFICACIÓ: Ús públic.

FINCA 969.- Ermita de la Salut i plaça. SITUACIÓ: PP 20. SUPERFÍCIE: 1.260 m². DESTINACIÓ: Equipament social. CLASSIFICACIÓ: Servei públic

S'ha donat de baixa a l'Inventari de béns immobles la finca 1.593 per estar duplicada, ja que es troba d'alta amb el número 1.600.

S'han donat de baixa a l'Inventari de béns immobles els quioscs del Parc del Miracle i del carrer Tenerife, xamfrà Carrer Gaià Urbanització La Granja, inventariats amb els números 241 i 259 respectivament.

3- S'HAN EFECTUAT LES SEGÜENTS MODIFICACIONS:

S'han donat de baixa a l'Inventari de béns immobles 1.953 m² dels 4.828 m² de la finca 1087 de l'Inventari de béns, que quedarà de la següent manera:

FINCA 1087.- Porció de terreny destinada a zona verda. SITUACIÓ: Carrer Oreneta a la urbanització Boscos de Tarragona. SUPERFÍCIE: 2.875 m². CLASSIFICACIÓ: ús públic.

S'han donat de baixa a l'Inventari de béns immobles 80 m² dels 2.622 m² de la finca 1.398 de l'Inventari de béns, que quedarà de la següent manera:

FINCA 1.398.- Porció de terreny. SITUACIÓ: Carrer Budellera, 3A. SUPERFÍCIE: 2.542 m². CLASSIFICACIÓ: Ús públic.

S'ha rectificat l'error material sofert en la valoració de la finca número 1.473 de l'Inventari de béns en el sentit que ha de ser 102.172,06 €.

S'ha rectificat l'error material sofert en la valoració de la finca número 1.471 de l'Inventari de béns en el sentit que ha de ser 197.200 € (170.000 € + 16% IVA), en lloc de 170.000 €.

S'ha modificat la finca 376 de l'Inventari de béns en el sentit que en lloc del carrer Vint-i-set, és el carrer Vint-i-vuit.

BÉNS I DOMINI PÚBLIC

S'ha modificat la finca 377 de l'Inventari de béns en el sentit que en lloc del carrer Vint-i-vuit, és el carrer Vint-i-set.

S'ha deixat constància que el carrer Vint-i-vuit l'Ajuntament l'ha adquirit en virtut de cessió, junt amb part del carrer transversal, segons l'acta de cessió i segregació formalitzada el 18 de desembre de 2006 i que en l'actualitat, en lloc de 260 x 7 metres d'amplada, seran 260 x 10 = 2.600

S'ha deixat constància a l'Inventari de béns immobles de la divisió de la finca 667 en tres parts, que hi figuraran amb les dades que figuren a continuació:

FINCA NÚM. 667/1.- Porció de terreny de figura irregular. SITUACIÓ: Cr. Pont de Diable de Sant Pere i Sant Pau. SUPERFÍCIE: 23.087 m². CLASSIFICACIÓ: Sistema d'espais lliures. Parcs i jardins existents. DESTINACIÓ: zona verda.

FINCA NÚM. 667/2.- Carrer anomenat "Camí de Sant Pere II". SITUACIÓ: Cr. Camí de Sant Pere II de Sant Pere i Sant Pau. SUPERFÍCIE: 554 m². CLASSIFICACIÓ: Sistema viari. DESTINACIÓ: Vial.

FINCA NÚM. 667/3.- porció de terreny. SUPERFÍCIE: 2.332 m². CLASSIFICACIÓ: Sistema d'infraestructures de Serveis Tècnics. DESTINACIÓ: Serveis tècnics.

S'ha deixat constància a l'Inventari de béns immobles de la divisió de la finca 643 en 2 parts, amb les dades que es diuen a continuació:

Finca 643/1.- Porció de terreny. SITUACIÓ: Carrer Móra d'Ebre de la Granja. SUPERFÍCIE: 16.216 m². CLASSIFICACIÓ: de domini i servei públic. DESTINACIÓ: Educatiu (clau 7a1E) nou equipament núm. 67 de la zona de Ponent.

Finca 643/2. Porció de terreny. SITUACIÓ: Carrer Menorca de la Granja. SUPERFÍCIE: 3.742 m². CLASSIFICACIÓ: de domini i servei públic. DESTINACIÓ: Sanitari – Assistencial (clau 7a1S) de la zona de Ponent.

S'ha iniciat l'expedient de desafectació de 3.724 m² per a la ubicació d'un equipament sanitari a la finca 643.

S'ha modificat la finca 1477/2 donada d'alta a l'Inventari de béns per acord de la Comissió de Govern del 6/6/2005, en el sentit que té 4.316 m² i no 4.844,36 m² i afegir la nova informació sobre les gosses que ens dona l'informe de la Secció

BÉNS I DOMINI PÚBLIC

Tècnica d'Arquitectura del 27 de març de 2007.

S'ha deixat constància a l'Inventari de béns immobles de la divisió de la finca 1.411 en tres parts que hi figuraran amb les dades que es donen a continuació:

FINCA NÚM. 1.411/1.- Porció de terreny. SITUACIÓ: Polígon Industrial Riucar. SUPERFÍCIE: 94.864 m². CLASSIFICACIÓ: Bé patrimonial o de propis. DESTINACIÓ: Instal·lacions del Centre d'Estacionament de Vehícles Pessants.

FINCA NÚM. 1.411/2.- Centre de refugi i llar de recollida d'animals. SITUACIÓ: Carrer del Sofre núm. 3 del polígon Riucar. SUPERFÍCIE: 4.316 m².

FINCA NÚM. 1.411/3.- Porció de terreny restant. SITUACIÓ: Polígon Industrial Riucar. SUPERFÍCIE: 17.415,72 m². (116.595,72 m² finca matriu – 94.864 m² de la 1.411/1 – 4.316 m² de la 1.411/2 = 17.416 m²). CLASSIFICACIÓ: D'ús i servei públic. DESTINACIÓ: EQUIPAMENT

S'ha rectificat l'error material en duplicar, per acord de 9 d'octubre de 2006, el número de finca 1.560 de l'Inventari de béns immobles de 250 m² situada al Passeig Rafael Casanova i donar-li el número 1.477, i en conseqüència quedaria de la següent manera:

FINCA NÚM. 1.477.- Porció de terreny de forma allargada. SITUACIÓ: Pg. Rafael Casanova, 32. SUPERFÍCIE: 250 m². CLASSIFICACIÓ: de domini i ús públic. DESTINACIÓ: vialitat

S'ha deixat constància a l'Inventari de béns immobles de la divisió de la finca 1542 en tres parts que hi figuraran amb les dades que es donen a continuació:

FINCA NÚM. 1542/1.- Porció de terreny de figura irregular. SITUACIÓ: Avinguda Sant Salvador del barri de Sant Salvador de Tarragona. SUPERFÍCIE: 3.003 m². CLASSIFICACIÓ: Bé patrimonial. DESTINACIÓ: EQUIPAMENT.

FINCA NÚM. 1542/2.- Porció de terreny de figura irregular destinada a IES. SITUACIÓ: Avinguda Sant Salvador del barri de Sant Salvador de Tarragona. SUPERFÍCIE: 10.059 m². CLASSIFICACIÓ: Bé patrimonial. DESTINACIÓ: EQUIPAMENT- IES DE SANT SALVADOR-SANT RAMON.

FINCA NÚM. 1542/3. Porció de terreny de figura irregular destinada a equipament. SITUACIÓ: Avinguda Sant Salvador del barri de Sant Salvador de Tarragona. SUPERFÍCIE: 11.455,40 m² de superfície real segons recent medició. CLASSIFICACIÓ: Bé patrimonial. DESTINACIÓ: EQUIPAMENT

BÉNS I DOMINI PÚBLIC

S'ha deixat constància a l'Inventari de béns immobles de la divisió de la finca 1521 en dos parts que hi figuraran amb les dades que consten a continuació:

FINCA NÚM. 1521/1. Porció de terreny, part de la parcel·la 37, illa 2 del PP2. SITUACIÓ: Carrer Arquebisbe Josep Pont i Gol, 21. SUPERFÍCIE: 15.300 m2. CLASSIFICACIÓ: D'ús i servei públic. DESTINACIÓ: equipament públic.

FINCA NÚM. 1521/2.- Porció de terreny, part de la parcel·la 37, illa 2 del PP2. SITUACIÓ: Carrer Guillem Oliver nº 3. SUPERFÍCIE: 7.000 m2. CLASSIFICACIÓ: Bé patrimonial. DESTINACIÓ: Futura construcció d'un CEIP.

4- S'HA DONAT D'ALTA A L'INVENTARI DE BÉNS, DINS L'EPÍGRAF DE DRETS REALS:

DRET REAL NÚM. 32

DESCRIPCIÓ: Servitud de pas i manteniment d'una canonada de desguàs de les aigües de pluja que s'imposa sobre el pati comunitari de l'edifici situat al carrer Frederic Mompou, 8, que es veu afectat en una superfície de 3,70 m2 i un coeficient sobre el total de 0,27407.

IMMOBLE EN QUÈ RECAU: Expropiació forçosa per a la imposició de la servitud de referència que discorre pel límit est de la finca RC 2432503 situada al carrer de Frederic Mompou 8, xamfrà amb Robert Gerhard 5, i s'imposa sobre el pati comunitari de l'edifici, que, com a element comú, pertany a cada copropietari en proporció al coeficient de participació de cadascun segons el règim de propietat horitzontal.

OBJECTE DE LA SERVITUD: La instal·lació d'una canonada de desguàs de les aigües de pluja del carrer Frederic Mompou, que discorre soterrada per l'espai lliure (pati comunitari) de la parcel·la afectada, en 3,70 m2 de superfície, i penjada del sostre del soterrani 1, amb una afectació de 9,80 m2 de superfície (traster 9 i places d'aparcament 12, 13 i 14, ja donades d'alta a l'Inventari amb els números de dret real 31, 29, 27 30 respectivament).

5- CESSIONS

Es va deixar sense efecte el text de l'acord del Consell Plenari de data 22 de desembre de 2006, i en conseqüència es va cedir gratuïtament a favor de la Generalitat de Catalunya, per a la construcció i posada en funcionament d'un Institut d'educació secundària, el domini de la finca 1542 propietat d'aquest municipi, qualificada de bé de propis.

BÉNS I DOMINI PÚBLIC

Es va modificar i complementar l'acord del Consell Plenari de data 29 de gener de 2007 amb els següents extrems: cessió gratuïta al Servei Català de la Salut d'un terreny de 3.003 m² classificat jurídicament com a bé de propis per al seu destí com centre de salut (finca 1542).

6- CESSIÓ D'ÚS

S'ha cedit l'ús a precari del local municipal situat al carrer Tortosa entre el núm. 43 i el núm. 45 del dit carrer, finca 1531 de l'Inventari de béns, a l'Associació de Veïns de Torreforta.

7- S'HAN DONAT D'ALTA A L'INVENTARI DE BÉNS, DINS L'EPÍGRAF DE MOBLES ARTÍSTICS, ELS MOBLES AMB LES DADES SEGÜENTS:

Núm. 2493.- Títol: "Concert de gralla dels Bords, dissertació de Jordi Cervera i arribada de Diablets". Descripció: Pintura. Autor: Josep M^o Rosselló.

Núm. 2494.- Títol: "Baixada dels castellers per les escales de la Catedral i Olga Xirinacs recitant poemes". Descripció: Pintura. Autor: Josep M^o Rosselló.

Núm. 2495.- Títol: "L'Àliga, el poeta Enric Casasses i So Nat- Ministrers del Camp de Tarragona". Descripció: Pintura. Autor: Josep M^o Rosselló.

Núm. 2496.- Títol: "Ball de Pastorets de Tarragona". Descripció: Pintura. Autor: Josep M^o Rosselló.

Núm. 2497.- Títol: "La Moixiganga, els Gegants Vells de la ciutat i el Cos del Bou, Drac i "Dragoners". Descripció: Pintura. Autor: Josep M^o Rosselló.

Núm. 2498.- Títol: "Bestiari". Descripció: Pintura. Autor: Josep M^o Rosselló.

Núm. 2499.- Llegat Carles Babot i Boixeda. Descripció: Relació de publicacions format per llibres i documentació d'un valor incalculable, alguns dels exemplars són únics, com és el cas dels Manuscrits. Alguns dels llibres són edicions de les quals es coneixen molt pocs exemplars.

Núm. 2500.- Títol: Terragona. Descripció : quadre, obra original dibuixada a ploma sobre un suport de paper tipus cigró (rugós), de color sèpia, que representa una vista de la ciutat de Tarragona des del mar. Autor: Ercole Bazzicaluva (1610 - 1667)

Núm. 2501.- Descripció : Estructura de llit metàl·lic amb dossier del s. XIX, format per capçal, peus, suports de dossier verticals o vares, elements de dossier en tub de llautó en forma de S, suports de somier i somier.

8- VARIS

S'ha acordat que els quatre quadres dels reis Carles II, Felip V, Mariana de Niusburg i

BÉNS I DOMINI PÚBLIC

M. Luisa Gabriela de Saboya, els quals figuren a l'actual Inventari de béns municipals amb els números 2191, 2192, 2193, 2194, respectivament, siguin traslladats, abans del dia 31 de desembre d'enguany, al passadís de l'àrea noble de l'ala esquerra del Palau municipal (antiga Diputació) situat a la plaça de La Font, sense perjudici que, després de les obres de reforma de la planta, puguin ésser traslladats al Museu d'Història de l'Ajuntament.

S'han donat d'alta a l'Inventari de béns mobles, del núm. 17495 al 18449 per import de 765.727,49 €.

S'han donat de baixa a l'Inventari de béns mobles per un import de 315.634,56€.

S'ha incoat amb urgència el preceptiu expedient administratiu contradictori per a la recuperació de la possessió del bé de domini públic, destinat a ús públic municipal a Florimar.

9- CANVIS DE CLASSIFICACIÓ

S'han classificat com a bé de propis o patrimonial els 7.000 m2 de la finca núm. 1521 de l'Inventari de béns immobles per a procedir, prèvia la tramitació de l'expedient oportú, a la seva cessió a la Generalitat de Catalunya per a la construcció i posada en marxa d'un nou centre d'educació infantil i de primària a la zona de darrere l'Hospital Joan XXIII de la ciutat de Tarragona.

10- S'HAN DONAT D'ALTA ELS SEGÜENTS DRETS DE PROPIETAT IMMATERIAL

DRET DE PROPIETAT IMMATERIAL NÚM. 12.- Comercial. DESCRIPCIÓ: Drets de reproducció en exclusiva, per a tots els països del món, de manera il·limitada en el temps i fins que passin al domini públic, per a qualsevol publicació que editi l'Ajuntament, dels dos texts esmentats sobre el Sarcòfag d'Hipòlit. AUTOR: Són autors de manera conjunta els Srs. Vicenç A. Abellan Armelles i M. Cristina Dalmau Mensa. TITOL: "Una nova lectura del sarcòfag d'Hipòlit de Tarragona" i "Al voltant d'Hipòlit: un home i un sant".

DRET DE PROPIETAT IMMATERIAL NÚM. 13.- Comercial. DESCRIPCIÓ: Drets d'explotació i reproducció de diverses fotografies de Casa Canals, Casa Castellarnau i de la maqueta romana, per a tots els països del món i fins que passin al domini públic. AUTOR: El fotògraf Manel R. Granell.

BÉNS I DOMINI PÚBLIC

DRET DE PROPIETAT IMMATERIAL NÚM. 14.- Comercial. DESCRIPCIÓ: Drets de reproducció de 18 fotografies, per l'esmentat cd-rom exclusivament. AUTOR: l'empresa CINE FOTO VALLVÉ, SL.

11- REFERENT ALS LLOGUERS S'HAN REALITZAT ELS SEGÜENTS TRÀMITS:

S'ha extingit a petició de l'arrendatari el contracte de lloguer de l'habitatge municipal del carrer de les Moles, núm.7, 1er pis, de data 10.06.1991, amb efectes a partir del mes de febrer del 2007.

S'ha modificat l'acord de la Junta de Govern Local de data 20 de desembre de 2004 pel qual es donava de baixa com a arrendatari de l'habitatge de l'av. President Lluís Companys, 7, esc. 1, 2n 2a, amb efectes del 31 de juliol de 2004, en el sentit que la baixa del contracte ho és des del dia de la seva mort el 6 de gener de 2004.

12- REFERENT ALS VALORS S'HAN DUT A TERME LES SEGÜENTS ACCIONS:

S'ha donat de baixa a l'Inventari de béns immobles l'aportació no dinerària en l'ampliació de capital social consistent en l'edifici del carrer Smith 6 i 6 bis de Tarragona, part de la finca 201 de l'Inventari de béns immobles, que hi figura amb les següents característiques:

FINCA 201/A.- SITUACIÓ: Smith, 6 i 6 bis. SUPERFÍCIE del solar: 290,90 m2. DESTINACIÓ: habitatges i magatzem. CLASSIFICACIÓ: urbana, de propis.

S'ha donat d'alta a l'Inventari de béns, dins de l'epígraf de quotes, participacions, parts alíquotes i títols representatius de capital d'empreses, 1.108 noves accions de l'empresa Servei Municipal de l'Habitatge i Actuacions Urbanes, SA (unipersonal), de la següent manera:

VALOR MOBILIARI NÚM. 11

Número d'accions: 1.108

Empresa: SERVEI MUNICIPAL DE L'HABITATGE I ACTUACIONS URBANES, SA. (Unipersonal).

Numerades del 1093 al 2200 (ambdues incloses).

Tipus d'accions: nominatives.

Valor nominal: 601,1 EUROS / 1 ACCIÓ

Totalment desemborsades.

Preu Adquisició: 665.919,08 EUROS : 1.108 accions a 601,1€/1 acció.

BÉNS I DOMINI PÚBLIC**13- ADSCRIPCIÓ DE FINQUES**

S'han adscrit a l'Institut Municipal de Serveis Socials les següents finques i pels següents imports:

FINCA NÚM. 268. Situada al carrer Vint-i-dos núm. 43 i valorada en 25.705,52€

FINCA NÚM. 292-300-301 que corresponen al Centre Cívic de Bonavista i VALORADES EN 64.007,79 €

FINCA 272.- situada al carrer Riu Glorieta amb un import de 425.955,69 €

FINCA 214/2 .- Dins la zona esportiva de S.Salv.- Av. dels Pins, Edifici per valor de 2.103.542,37€ (centre cívic)

FINCA 215/2.-Dins l'escola.- Av. dels Pins, edifici per valor d'1.772.985,71€

FINCA 297.- Llar de jubilats Riucclar-Icomar (està dins la finca corresponent a l'escola). El terreny té un valor de 6.133,33€

S'ha deixat sense efecte l'adscripció de la finca 33 de l'Inventari de béns, situada al Portal de Sant Antoni a l'Institut Municipal de Serveis Socials, i rebre l'esmentada finca.

14- S'HAN MATRÍCULAT I DONAT D'ALTA ELS SEGÜENTS VEHICLES

Vehicle FORD TRANSIT matrícula T-4238-BF amb destinació a l'Associació de Voluntaris de Protecció Civil. Vehicle RENAULT MEGANE Berlina matrícula 0461 FHR amb destinació a les unitats de policia comunitària i seguretat ciutadana de la Guàrdia Urbana. Vehicle RENAULT MEGANE Berlina matrícula 0477 FHR amb destinació a les unitats de policia comunitària i seguretat ciutadana de la Guàrdia Urbana. Vehicle RENAULT MEGANE Sedan matrícula 2729 FJJ amb destinació a les unitats de policia comunitària i seguretat ciutadana de la Guàrdia Urbana. Vehicle RENAULT MEGANE Sedan matrícula 2734 FJJ amb destinació a les unitats de policia comunitària i seguretat ciutadana de la Guàrdia Urbana. Vehicle motocicleta PIAGGIO M28 Beverly 250 matrícula 0508 FSX amb destinació a la Brigada Municipal. Vehicle motocicleta PIAGGIO M28 Beverly 250 matrícula 0517 FSX amb destinació a la Brigada Municipal. Vehicle SEAT IBIZA matrícula 3672 FTP amb destinació al Laboratori Municipal-Unitat Tècnica de Salut Pública. Vehicle CITRÖEN JUMPY matrícula 0593 BCD amb destinació als serveis de la Brigada Municipal. Vehicle CITRÖEN JUMPY matrícula 4143 FWH amb destinació al magatzem de Compres. Vehicle CITRÖEN tipus YB matrícula 2367 FTD amb destinació a la prestació el servei de recollida de residus municipals. Vehicle CITRÖEN tipus YB matrícula 2394 FTD amb destinació a la prestació el servei de recollida de residus municipals. Vehicle IVECO tipus

BÉNS I DOMINI PÚBLIC

E2NPOO matrícula 3359 FTD amb destinació a la prestació el servei de recollida de residus municipals. Vehicle IVECO tipus A1LM01 matrícula 8799 FVD amb destinació a la prestació el servei de recollida de residus municipals.

Vehicle IVECO tipus E2NPOO matrícula 4942 FVR amb destinació a la prestació el servei de recollida de residus municipals.

15- S'HAN DONAT DE BAIXA ELS SEGÜENTS VEHICLES:

Vehicle Seat Toledo matrícula T-8708-AU adscrit als serveis de la Guàrdia Urbana.
Vehicle Seat Toledo matrícula T-8710-AU adscrit als serveis de la Guàrdia Urbana.
Vehicle Opel model Omega matrícula T-8983-V adscrit als serveis de la Brigada Municipal.
Vehicle Peugeot 406 matrícula 6534 CTP adscrit als serveis de la Guàrdia Urbana.
Vehicle Tractor matrícula T-23292-VE que estava als serveis de la Brigada Municipal.

16- RECTIFICACIÓ D'ERRORS MATERIALS (vehicles)

Rectificar l'error material sofert en la matrícula del vehicle T-4238-BF, de manera que on diu T-4283-BF ha de dir T-4238-BF.

Rectificar l'error material sofert en l'import del vehicle matrícula 1869 DVJ que es va donar d'alta a l'Inventari el 30 de gener de 2006, de manera que , on diu 11.825,49 euros ha de dir 13.131,81 euros.

Rectificar l'error material sofert en l'import del vehicle matrícula 5112 FDB que es va donar d'alta a l'Inventari el 9 d'octubre de 2006, de manera que, on diu 18.178 euros ha de dir 20.197,74 euros.

Rectificar l'error material sofert en l'import del vehicle matrícula 5335 DZL que es va donar d'alta a l'Inventari el 26 de juny de 2006, de manera que, on diu 35.132,06 euros ha de dir 37.374,81 euros.

17- CANVIS D'ADSCRIPCIÓ

El vehicle NISSAN VANETTE matrícula T-5634-AC que estava adscrit als serveis de la Brigada, ha passat, des del 23 de juliol de 2007 al serveis tècnics del Departament de Cultura.

El vehicle furgó HYUNDAI model h-100 matrícula T-.0746 que estava adscrit als serveis de la Gerència, ha passat des del dia 26 de novembre de 2007 als serveis d'Arxiu i Documentació Municipal.

18- DANYS A BÉNS MUNICIPALS

El total de denúncies rebudes per danys a béns municipals és de 108, de les quals

BÉNS I DOMINI PÚBLIC

han estat ingressades per via amistosa 22; la quantitat total té un import de 13.134,28 euros. Les reclamacions de danys a béns municipals s'efectuen a través del mediador d'assegurances Aon Gil y Carvajal.

S'han tramitat les inclusions i exclusions de vehicle de la flota municipal assegurada per la companyia FIATC a través del mediador Aon Gil y Carvajal.

19- RECLAMACIONS PER RESPONSABILITAT PATRIMONIAL

El total de reclamacions rebudes és de 199, de les quals, 73 han estat resoltes, 1 ha estat estimada, 72 han estat desestimades i 126 estan en tràmit, pendents de resoldre.

20- MEMORIA DOMINI PÚBLIC 2007

Durant l'any 2007, s'han registrat al Departament de Domini Públic 1.278 documents d'entrada.

S'han tramitat 849 expedients referents als següents conceptes:

- Autoritzacions per la venda de flors i castanyes amb motiu de la festivitat de Tots Sants, així com la Fira del Llibre i roses per la festivitat de Sant Jordi, palmes, palmons, atraccions de fira i circs.
- Instal·lació i col·locació de cartells, pancartes, estands, taules de propaganda, de partits polítics, així com celebració de proves esportives, carnaval, revetlles, processons de Setmana Santa, festes patronals i infantils
- Instal·lació provisional de taules i cadires davant de l'establiment de bar amb motiu de festes patronals, xurreries i autoritzacions de diversitat d'instal·lacions així com desfilades de publicitat d'establiments i activitats temporals a la via pública.
- Instal·lació de taules, cadires i veles a la via pública i pròrrogues de les autoritzacions.
- Expedient tramitat sobre actualització de la quantitat que abona la Companyia Telefònica Nacional d'Espanya per cabina telefònica en concepte de fluid elèctric.
- Expedients per autoritzar la instal·lació de miralls retrovisors a la via pública davant les sortides d'aparcament d'edificis per tal de garantir la seguretat dels vehicles a l'hora d'incorporar-se al trànsit rodant.

S'han confeccionat 347 decrets de Domini Públic.

BRIGADA MUNICIPAL

Els treballs realitzats per la **BRIGADA MUNICIPAL** han estat els següents:

1. SERVEIS TÈCNICS. REDACCIÓ I CONTROL DE PROJECTES I PLECS DE CONDICIONS**REDACCIÓ I CONTROL DE PROJECTES**

Projectes d'Urbanització. Complementari o bàsic de zones verdes, verd viari i obra civil

Redacció de projectes d'iniciativa municipal i direcció de les obres d'execució, participació en procés de contractació de projectes, valoració de les ofertes presentades, presentació d'informes tècnics valoratius, assistència als actes d'obertura de pliques i meses d'adjudicació, informe de projectes d'iniciativa privada i supervisió de les obres d'execució, informes d'expedients de Llicències d'Obres.

Urbanisme: informes en relació amb plans parcials, unitats d'actuació, PERI i execució d'urbanitzacions i recepcions, col·laboració amb l'Oficina del Pla General, redacció del Catàleg del medi natural, espais i elements d'interès natural.

Projectes de nova creació i remodelacions d'espais lliures, verd viari i zones verdes

Redacció de projectes d'iniciativa municipal i direcció de les obres d'execució, participació en procés de contractació de projectes, valoració de les ofertes presentades, presentació d'informes tècnics valoratius, assistència als actes d'obertura de pliques i meses d'adjudicació i informe de projectes d'iniciativa privada i supervisió de les obres d'execució.

PARTICIPACIÓ EN COMISSIONS, GRUPS DE TREBALLS I ALTRES

Estudi i projecte de mesures en compliment de la Llei de prevenció d'incendis forestals; participació en la Comissió Executiva Tècnica, que té com a objectiu reorientar i concloure la reforma administrativa de l'Ajuntament, l'estudi de la divisió de la ciutat en districtes i la valoració de llocs de treball; participació al Grup de Treball de Sistemes d'Informació Geogràfica (GIS) corporatiu per a la implantació a l'Ajuntament d'un model de gestió integral i modern; participació al Grup de Treball del Projecte Anella Verda, que neix amb l'objectiu de preservar i assegurar per al futur un espai verd protegit a la zona perimetral de la ciutat de Tarragona, i participació en la Comissió Tècnica – Agenda 21 per a l'elaboració d'aquesta a la

BRIGADA MUNICIPAL

ciutat de Tarragona i com a instrument intern de seguiment i validació tècnica dels documents que es generin.

MANTENIMENTS. PLECS DE CONDICIONS

Redacció del Plec de condicions tècniques per a la compra de bancs i jocs infantils i valoracions d'ofertes; redacció del Plec de condicions tècniques per a la compra d'un furgó – grueta i valoració d'ofertes; redacció del Plec condicions tècniques i valoració per a la compra de rètols senyalitzadors amb els noms dels carrers a Sant Salvador; redacció de Plec de condicions tècniques per a l'adquisició de noves màquines per a la fusteria i valoració d'ofertes; redacció de Plec de condicions tècniques per a la compra de senyalització vertical per als carrers de Tarragona; redacció del Plec de condicions tècniques per al manteniment de la via pública de la ciutat de Tarragona. Brigada d'intervenció ràpida, col·laboració en la redacció dels plec de clàusules administratives en els aspectes més tècnics com ara els criteris objectius de valoració, participació en procés de contractació dels manteniments, valoració de les ofertes presentades, presentació d'informes tècnics valoratius, assistència als actes d'obertura de pliques i meses d'adjudicació, confecció d'estats actuals de diferents tipus de patrimoni, confecció i actualització de l'inventari de parcs, jardins i elements vegetals viaris, confecció i actualització de l'inventari de àrees de joc infantil, confecció i actualització de l'inventari de mobiliari urbà, valoració de béns i patrimoni municipal per reclamar danys en casos d'accident o per a dipositar fiança per a respondre de possibles afectacions per motiu d'obres alienes a l'Ajuntament, coordinació i supervisió dels treballs d'obra civil realitzats per empreses, coordinació i supervisió dels treballs de manteniment de les zones verdes realitzats per empreses dins els quatre blocs de manteniment, manteniment de zones verdes de la zona centre: Serrallo, Port, Centre, Eixample, Part Alta, manteniment de les zones verdes de la zona de Llevant: Via Augusta, Miracle, la Pedrera, Arrabassada, Savinosa, Cala Romana, Boscos, Molnars, la Móra, Tamarit, Ferran i altres urbanitzacions, manteniment de zones verdes de la zona Nord: Sant Salvador, Sant Ramon, Sant Pere i Sant Pau, Mas de les Flors, Tarragona 2, Muntanya de Sant Pere, l'Oliva, polígon industrial Riuclar i zona educacional, manteniment de zones verdes de la zona Ponent: Bonavista, Campclar, Torreforta, la Granja, Icomar, Riuclar, Montgons, Mur Verd, les Gavarres, la Floresta, Parc Riuclar i el Pilar, confecció de tots els plànols dels projectes i avantprojectes redactats, preparació dels estats actuals dels àmbits dels

BRIGADA MUNICIPAL

projectes, petits aixecaments topogràfics i replanteig, comprovació topogràfica de la realitat física d'un espai element, dissenys de plafons informatius per a parcs i jardins (tipus clúnia i d'àrees de joc infantil), disseny de cartells d'obra i informatius de caràcter temporal, maquetació i disseny de portades i interiors de projectes, memòries valorades i altres estudis, maquetació i disseny de fitxes, formularis per a emplenar els inspectors i dossiers, elaboració del suport informàtic per a presentacions de projectes, reportatges fotogràfics per al seguiment d'obres i disseny i maquetació catàleg de fonts d'aigua.

ADMINISTRACIÓ I REGISTRE

Treballs d'administració i comunicació interna i externa (informes, telèfon, fax i correu), registre d'entrada i sortida i control d'arxiu, realització i control de certificacions d'obra, control del personal de la Brigada: altes i baixes, hores extra, control presència, control de factures i talonari de la Brigada, i redacció i tramesa d'informes i altres oficis als diferents departaments administratius i tècnics de l'Ajuntament. El volum principal es pot agrupar en els següents tractaments escrits:

- Urbanisme: informes en relació amb plans parcials, unitats d'actuació, PERI i execució d'urbanitzacions i recepcions.
- Béns: valoració de danys a béns municipals causats per accidents de trànsit, i informes de reclamacions de danys a tercers.
- Contractació: valoració ofertes per a la proposta d'adjudicació de projectes i memòries valorades, informes de devolució de fiances, informes de situacions d'emergència, actes de comprovació del replanteig i de recepció d'obres i altes de comptadors d'aigua.
- Compres: sol·licitud de compra de jocs infantils, comptadors d'aigua, mobiliari urbà, senyalització i materials per a la Brigada.
- Llicències d'Obres: informes de devolució de fiances i valoració de dipòsit de fiança per a arranjamet de façanes, guals, referent a zones verdes, mobiliari, valoracions d'obres subsidiàries i direcció de treballs, etc.
- Enginyeria de Camins: legalitzacions d'obres diverses i devolucions de fiances.

Projectes, memòries valorades i plec de condicions executats durant l'any 2007

BRIGADA MUNICIPAL

Perllongament de vorera al carrer Lluís Bonet i Amigó, memòria senyalització blocs Sant Salvador, emergència plaça Primer de Maig de Torreforta, arranjament voreres av. Països Catalans, restitució paviment carrer Jaume I, restitució paviment carrer Castellarnau, restitució paviment carrer Roca Bruna, arranjament parcial carrers Joaquina Donato i Xavier Malato, col·locació embornal carrer Portal del Carro, reparació baixos façana edifici plaça dels Sedassos, reposició vorera baixada del Roser, construcció vorera al carrer de la Guitarra, guals Rovira i Virgili, Sant Oleguer i Arcades, arranjament vorera carrer Roselló, Matarranya i Baixa Garrotxa, guals discapacitats al carrer Riu Anoia, construcció embornal carrer Santiyan, vorera d'enllaç entre Riuclar i Torreforta, reparació baixos façana edifici 4 -ó passatge Pròsper, reparació parcial paviment carrer Alt Empordà, arranjament paviment carretera d'accés urbanització Balcó de Tarragona, arranjament del camí Peiral urbanització Balcó de Tarragona, arranjament parcial paviment carrer Centelles, reposició vorera Estanislau Figueras, rotonda d'accés a Tarragona per Via Roma, rotonda d'accés a Tarragona per Ramón y Cajal, reposició de paviments i serveis als carrers Portella i Granada, transplantament de moreres del camp de futbol CUSA a la plaça de la Salut de la Granja, plantació de parterres davant Centre Cívic Torreforta, remodelació de parterres a Icomar, remodelació zona verda al carrer Riu Siurana, instal·lació de jocs infantils i remodelació de zona verda al costat de Trànsit a la Granja, arranjament de jardineres a la plaça Imperial Tàrraco, enjardinament de parterre del camí del Cementiri, costat dipòsit municipal de vehicles.

Treballs de jardineria a Casa Canals, treballs de jardineria al parc de Sant Antoni, enjardinament de mitjana av. Catalunya, entre l'avinguda Marquès de Montoliu i Rovira i Virgili, millora de jardineria a parterres del carrer Antoni M^a Claret, enjardinament de rotonda propera al tanatori, millora del material vegetal de la Rambla, instal·lació de jocs infantils i construcció de sorral d'àrea de seguretat a la zona verda de Tarragona 2, arranjament de rotondes d'accés a Sant Pere i Sant Pau per la carretera del Pont d'Armentera, arranjament de camí i esplanades amb sauló al Parc de l'antic abocador de Sant Pere i Sant Pau, arranjament de jardineres a la plaça Panamà de Sant Pere i Sant Pau, instal·lació de jocs infantils a la zona verda de l'antic abocador de Sant Pere i Sant Pau, arranjament jardineria a la zona de la bassa del Camp de Mart, plantació de jardineria al passeig de Sant Antoni, treballs de millora dels rosers de la plaça Imperial Tàrraco, automatització parcial del sistema

BRIGADA MUNICIPAL

de reg del Camp de Mart, instal·lació de tanca de fusta al parc infantil de l'avinguda dels Pins de Sant Salvador, arranjament de jardins de la plaça de la Sardana i parterre del bloc Sant Tomàs de Sant Pere i Sant Pau, subministrament i instal·lació de tanca de fusta i plantació de bardissa al parc tancat de Tarragona 2, subministrament i instal·lació de tanca de fusta a la zona verda de l'avinguda de Sant Salvador, instal·lació de jocs infantils als prefabricats de Sant Salvador, tocant a la carretera nacional.

Projectes i memòries valorades pendents de contractar 2007

Projecte de construcció d'horts urbans a la zona verda del c/Falset amb el c/Móra d'Ebre de Torreforta, formació guals Carrer August, construcció enjardinament rotonda carrer Riu Segre i Riu Anoia, rampa reductora velocitat avinguda Mediterrani, rampa reductora velocitat Joan Fuster i Ortells, rampa reductora velocitat avinguda Pallaresos, pavimentació vorera Isaac Albéniz, construcció embornals carrer Cigonya, arranjament tram sense urbanitzar carrer Josep M^a Malato i Projecte de remodelació del Parc del Miracle, obra civil.

2. MANTENIMENT I MILLORES URBANES

Obres i vies públiques

Reparació i col·locació de voreres (150 m²), voravies (160 m), reparació d'arquetes i embornals (15 ut), neteja de solars municipals (6.000 m²), retirada de runes i condicionament de superfícies amb àrids (7.000 m), construcció de guals per discapacitats (6 ut), reposició d'asfalt a diversos carrers (190 m²), col·locació i/o retirada de diversos elements: baranes, bancs (140 ut), jardineres i taules de ping-pong (4 ut), plaques de nom de carrer (12 ut), col·locació de pilones noves (120 ut) i manteniment de les existents, retirada de vehicles abandonats a la via pública i retirada de cartells publicitaris sense llicència (20 ut), realització de diverses feines de conservació d'edificis municipals i d'instal·lacions, i retirar elements de la via pública i recolocar-los (25).

3. MAGATZEM I TALLERS

Taller de fusteria

Muntatge i desmuntatge de la passarel·la Tarragona Marca, en la qual van col·laborar altres tallers de la Brigada, com són empostissats i pintura, reparacions

BRIGADA MUNICIPAL

diverses de mobiliari de les oficines de l'Ajuntament, confecció de plantilles senyalitzadores per al taller de pintura de trànsit, confecció de diverses partides de llistons de bancs per a substituir els trencats i muntatge de la Cavalcada de Reis.

Taller de pintura i rotulació

Treballs de pintura de mobiliari urbà, treballs de pintura en diferents dependències municipals, confecció de cartells (72) d'activitats dels departaments de Cultura i Relacions Ciutadanes i Palau de Congressos, rotular senyals de trànsit (107 ut), pintar murals pessebres de Nadal i restaurar figures, pintura Cavalcada de Reis, restauració de la Verge Mare de Deu de la Milagrosa, per a l'església de Parc Riular, i rotular pancartes.

Taller mecànic

Control de les reparacions i la seva verificació per poder donar compliment als requeriments de les diferents dependències, i reparació directa i gestió de les reparacions de vehicles que no entren al contracte de manteniment, així com les petites màquines que tampoc no hi entren.

Taller de serralleria

Confecció i col·locació de baranes, reparació de pilones i suport a altres àrees de la Brigada (clavegueram, jardineria, empostissats, etc.), mecanització de bancs per als ancoratges al formigó o a terra, confecció de diverses peces i feines de suport a d'altres seccions.

Taller de lampisteria

Manteniment de les fonts públiques i manteniment dels regs als jardins de la ciutat, així com la realització de nous sistemes de reg.

4. SENYALITZACIÓ VIÀRIA

Treballs de pintura viària, 24.000 m de línies i 1.200 símbols de trànsit, col·locació de 620 senyals verticals de diversos tipus, conservació i nova instal·lació de bandes sonores, col·locació de 130 ut de balises provisionals i senyalització de 18 aparcaments individualitzats per a disminuïts.

BRIGADA MUNICIPAL**5. ESTRUCTURES I EMPOSTISSATS**

Muntatge i desmuntatge d'empostissats (aprox. 30.000 m²) així com el moviment de les carretes d'escenaris, moviment de 3.600 tanques, col·locació de 4.000 banderes i 110 cartells. A part, s'ha donat suport a les restants àrees de la Brigada, manteniment dels escenaris i tanques d'altres materials afins. Moviment de mobiliari d'oficines i centres municipals (col·legis, museus, etc.) i muntatge de pessebres.

6. TREBALLS COMPARTITS PER DIVERSOS DEPARTAMENTS DE LA BRIGADA

Preparació de materials i muntatge de pessebres amb posterior desmuntatge i emmagatzematge, muntatge, desmuntatge i emmagatzematge Cavalcada de Reis i Carnestoltes, muntatge i desmuntatge d'urnes, cabines i plafons de propaganda electoral, col·laboració amb diverses exposicions, reforma i condicionament de dependències municipals (disseny, treballs de paleta i guixaire, fusteria, fontaneria, electricitat i pintura), trasllat de mobles i materials, suport entre els diversos departaments de la Brigada i disseny, muntatge i desmuntatge de dos pessebres amb figures de mida natural a la ciutat de Tarragona.

DISCIPLINA URBANÍSTICA

Les dades de **DISCIPLINA URBANÍSTICA** durant l'any 2007 han estat les següents:

• Expedients en tràmit a l'inici 07	174
• Expedients rebuts en Departament 07	1.220
• Expedients iniciats durant 07	897
• Expedients en tràmit durant 07	1.071
• Expedients resolts durant 06	852

Situació actual dels expedients

• Pendants d'incoació	323
• Pendants proposta de resolució	72
• Pendants decret d'Alcaldia resolució	147

Actuacions dutes a terme en els expedients

• Resolució instructor	98
• Decrets incoació redactats	897
• Plecs de càrrecs redactats	435
• Propostes de resolució redactades	142
• Decrets resolució redactats	754
• Informes-proposta redactats	1.651
• Informes Serveis Tècnics Municipals	141
• Notificacions expedients a particulars	2.228
• Escrits a altres departaments	234

Resultats

• Percebut per sancions exercici 07	55.715,60 €
-------------------------------------	-------------

ENGINYERIA DE CAMINS

ENGINYERIA DE CAMINS ha realitzat, durant l'any 2007, els següents treballs:

Els informes realitzats han estat els següents:

• Informes Llicències d'Obres.....	1.046.-
• Informes Obres Municipals	242.-
• Informes Brigada	96.-
• Informes Urbanisme	122.-
• Informes Béns	49.-
• Informes Serveis Públics Transports.....	45.-
• Informes Serveis Públics Aigües.....	5.-
• Informes Obertura d'Establiments.....	47.-
• Trànsit.....	210.-
• Informes varis: Secretaria, Vicesecretaria, Salut Pública - M. Ambient, Enginyeria Industrial, Disciplina Urbanística, Assessoria Jurídica Fiscal, Plusvàlua, Varis, Promoció Econòmica, Personal, Assessoria Jurídica, Compres, etc.	204.-
TOTAL d'informes de l'any 2007	2.066.-

- Atenció i informació tècnica al públic en consultes diverses.

DIRECCIONS D'OBRES ANY 2007

• Reforç del ferm de diferents carrers del nucli urbà i barris.....	929.672,07
• Pavimentació i serveis d'Armanyà, Adrià i R. Llúria	562.136,66
• Pavimentació i serveis del PP9.....	2.815.065,58
• Arranjament de les escales del carrer Vapor.....	80.719,71
• Pavimentació i serveis del carrer Gasòmetre i plaça Ponent.....	111.185,24
• Remodelació Via Augusta tram Astari/Arrabassada.....	1.228.559,05
• Remodelació i pavimentació carrer Eivissa (Sevilla-Jaume I).	21.181,85
• Conservació instal.lacions semafòriques	228.371,00
• Pavimentació avinguda Francesc Macià.....	78.139,99
• Pavimentació i serveis carrer Lleida (Cervantes-Gasòmetre).....	7.028,28
• Pavimentació i serveis del PP2.....	1.754.238,29
Suma total direccions d'obres	7.816.292,72 €

ENGINYERIA DE CAMINS**LLISTA DELS PROJECTES REALITZATS L'ANY 2007**

N1032M	Modificat del Projecte de pavimentació i serveis de la Via Augusta (passeig Marítim - accés Arrabassada) i prolongació de Joan Fuster	02-07	711.661,40
N1066M	Modificat del Projecte de pavimentació i serveis del PP9	02-07	9.322.502,01
N1078M	Modificat del Projecte de pavimentació i serveis del PP2	03-07	824.978,56
N1135M	Modificat del Projecte de reforç i condicionament del ferm de diferents carrers del nucli urbà i barris	03-07	253.355,10
N1138A	Actualització del Projecte de pavimentació i serveis de la zona compresa entre els carrers Gandesa, Falset i Móra d'Ebre	02-07	183.986,93
N1160	Pavimentació de voreres i serveis del carrer Caputxins	05-07	251.826,09
N1162	Projecte d'arranjament de les escales del carrer Vapor	02-07	90.804,01
N1163	Pavimentació i serveis del carrer Mallorca (pl. Ponent-Jaume I)	08-07	444.426,86
N1167	Pavimentació provisional de les coques de la Rambla Nova (Canyellas-Adrià)	08-07	57.665,56
N1169	Pavimentació del vial interior de les illes del carrer Violant d'Hongria num. 29-31	10-07	21.117,99
N1170	Pavimentació i serveis del carrer August (Pau Casals -Sant Francesc	11-07	486.420,05
N1172	Pavimentació parcial del carrer Mas d'En Potau	11-07	309.804,95
N1173	Moviment de terres a les parcel·les del PP9	11-07	5.189.581,05

Total redacció projectes 18.148.130,56

RELACIÓ PLÀNOLS I ESTUDIS DE TRÀNSIT

- Senyalització informativa Centre de Paràlisi Cerebral
- Ordenació trànsit cruïlla carrer Mallorca i Jaume I
- Ordenació de trànsit cruïlla carrers Plom i Carbó del pol. industrial de Riucclar

ENGINYERIA DE CAMINS

- Ordenació de trànsit rotonda situada a la cruïlla de Joan Fuster i Internet
- Senyalització intersecció entre blocs Puerto Rico i Panamà amb Guatemala, de Sant Pere i Sant Pau
- Accés a Ferran
- Ordenació de trànsit Mozart - Via Augusta
- Línies de detenció Font del Centenari
- Ordenació de trànsit Vall de l'Arrabassada
- Ordenació de trànsit rotonda PP20
- Aparcament a la platja de l'Arrabassada intersecció amb Joan Fuster
- Senyalització carrer Lleó cantonada a Misericòrdia

COL-LABORACIÓ REDACCIÓ PLA ORDENACIÓ URBANA MUNICIPAL (POUM)

Estudi de necessitats, redacció de memòria i confecció dels plànols de les futures infraestructures d'abastament d'aigua i clavegueram del municipi.

ENGINYERIA INDUSTRIAL

Els treballs realitzats per l'**ENGINYERIA INDUSTRIAL** durant l'any 2007 han estat els següents:

ADJUNTIA D'ACTIVITATS

- Informes d'expedients:

Activitats innòcues	221
Acta de comprovació	2
Canvi titularitat	279
Denúncies	180
Canvi nom innòcua	4
Inspeccions	11
Llicències d'Obres	83
Al·legacions	2
Transports Públics	27
Domini Públic	11
Medi Ambient	21
Autorització ambiental (annex I).....	16
Llicència ambiental (annex II.1)	12
Llicència ambiental (annex II.2).....	92
Regim comunicació (annex III).....	20
Reglament municipal regulador de les llicències a obertures d'establiments per determinades activitats incloses a l'annex III de la Llei 3/1998, de 27 de febrer, de la intervenció integral de l'administració ambiental	139
Verificació	2
Control inicial (annex I)	2
Control inicial (annex II.1).....	2
Control inicial (annex II.2).....	36
Control periòdic (annex I)	5
Control periòdic (annex II.1)	1
Control periòdic (annex II.2)	3
Control periòdic (annex III)	10
Control periòdic (Reglament municipal).....	2
Adequació (annex I).....	3
Adequació (annex II.1)	7

ENGINYERIA INDUSTRIAL

Adequació (annex II.2)	16
Revisió (annex II.2)	2
Legionel·la	22
Canvi substancial	12
Canvi no substancial	21
Certificat compatibilitat	38
Imposició fiança	109
Varis	92
Primera ocupació	28
TOTALS	1.533

Oficis i inspeccions de diversa procedència	212
Consultes i atenció als ciutadans	1.604
Ponències ambientals	8

DEPARTAMENT DE MANTENIMENT**MANTENIMENT ENLLUMENAT PÚBLIC**

Punts de llum	24.902
Suports	20.685
Làmpades	25.576
Quadres de comandament	373

MANTENIMENT EDIFICIS MUNICIPALS

Edificis municipals	124
Trucades urgents d'averies	39
Escrits rebuts de reparació d'averies	235
Reparacions d'averies efectuades pel Servei	274
Instal·lacions elèctriques	100
Fontaneria	77
Instal·lacions d'aire condicionat	14
Instal·lacions de calefacció	30
Instal·lacions de gas	3
Instal·lacions de telefonia	20
Informàtica	12
Seguretat contra incendis	6

ENGINYERIA INDUSTRIAL

Seguretat antirobatori.....	5
Aparells elevadors (ascensors)	4
Megafonia	3
Fonts públiques.....	11
Intervencions al Palau Municipal	58

CONTROL ESTALVI ENERGÈTIC

Subministraments energia elèctrica FECSA-ENDESA.....	356
--	-----

ADJUNTIA DE PROJECTES I SERVEIS

1. Projecte enllumenat públic zones verdes del PP2, ZONA 1-CÈSAR AUGUST.	
2. Projecte d'enllumenat públic exterior del camí de l'Oliva i voltants.	
3. UA35-entorn de Joan XXIII, plànols as build.	
4. Valoració econòmica de l'enllumenat públic del camí de connexió de la via Augusta i camí de la Cuixa.	
5. Enllumenat rotonda Bonavista i Campclar.	
6. Valoració econòmica de la climatització a la zona multes de la Guàrdia Urbana.	
7. Projecte de retirada del quadre d'enllumenat públic qc-bz i renovació i condicionament de l'enllumenat públic exterior de Molnars.	
8. Projecte enllumenat públic exterior de la urbanització Antives.	
9. Projecte enllumenat públic exterior d'una part del carrer Mas d'en Potau al polígon industrial Entrevies de Tarragona.	
10. Annex núm. 1 al Projecte d'enllumenat públic i serveis a la via Augusta, 2a fase.	
Total projectes redactats.....	10

DIRECCIONS FACULTATIVES

D'obres en execució (final 2006 - tot 2007 8+11)	19
De supervisió i control (2006-2007).....	42

INFORMES TÈCNICS

- Per a Llicències d'Obres.....	69
- Per a l'Àrea de Territori (Planejament, Gestió i Contractació).....	461
- Per a altres àrees municipals i l'exterior.....	1.422
TOTAL DE REGISTRES.....	1.952

INSPECCIÓ D'OBRES

El Departament d'**INSPECCIÓ D'OBRES** ha realitzat durant l'any 2007 els següents treballs:

• Per al Departament de Llicències d'Obres	
- Informes obres menors	219
- Guals	243
- Habitabilitat	47
- Publicitat	78
- Subvencions	6
- Rètols	74
- Rehabilitació de façanes	146
TOTAL expedients.....	713
• Per a Domini Públic, Béns i Patrimoni.....	44
• Per a Salut Pública i Medi Ambient	23
• Per a Disciplina Urbanística	60
TOTAL INFORMES EMESOS	840
• Hores estimades d'informació al públic.....	2.500

LLICÈNCIES D'OBERTURA D'ESTABLIMENTS

Durant l'exercici 2007, les tasques que ha dut a terme el Departament de **LLICÈNCIES D'OBERTURA D'ESTABLIMENTS** han estat les següents:

	Parcial	Total
Documents rebuts del Registre General d'Entrada		4.080
Documents registrats de sortida		7.169
Expedients oberts		1.444
Decrets remesos a l'Alcaldia, per incloure'ls al Llibre de resolucions		2.633
Expedients enviats a l'Arxiu		1.394
Llicències atorgades:		559
• Innòcues: sense incidència ambiental	164	
• De canvis de titularitat	176	
• D'obres	25	
• Annex II.1: Llicència ambiental amb intervenció de l'Ogau	3	
• Annex II.2: Llicència ambiental	47	
• Annex III Reglament municipal: activitats del règim de comunicació sotmeses a llicència municipal	36	
• Annex III: activitats sotmeses al règim de comunicació	40	
• Permisos d'abocaments a la xarxa	13	
• Canvis no substancials	36	
• Adequacions concedides	19	
Autoritzacions / festes / revetlles / assabentats		17
Llicències i autoritzacions: denegades		13
Expedició de certificats de compatibilitat urbanística		61
Acceptació de modificacions		7
Notificacions de l'annex A-I		12
Decret prenent nota revisió legionel.losi		34
Control de funcionament:		55
• Controls inicials	28	
• Posades en funcionament	22	
• Controls periòdics	5	

LLICÈNCIES D'OBERTURA D'ESTABLIMENTS

Ponències d'avaluació realitzades	8	
Informes integrats	46	
Propostes resolució	72	
Trasllat de propostes	72	
Informacions trameses		4.217
• Informacions públiques	122	
• Informacions veïnals	2.820	
• Informacions internes	1.142	
• Informacions externes	133	
Requeriments notificats:		1.087
• de llicència	241	
• de nova documentació	610	
• de representació	38	
• de posada en funcionament	7	
• de terminis	45	
• d'adequacions	14	
• de controls inicials	132	
Tràmits generals		1.726
• Desistiments	33	
• Caducitats	63	
• Cessaments	26	
• Retirades d'instal·lacions	7	
• Desprecintaments	8	
• Audiències prèvies	430	
• Baixes	65	
• Pròrrogues concedides	141	
• Lliurament fotocòpies / vista exp. / tenir per interessats	28	
• Resolucions per deixar-ne sense efecte una d'anterior	103	
• No admissió a tràmit de sol·licituds	29	
• Suspensió de tràmit: pendents d'aportació de documentació preceptiva	90	
• Rectificació d'errors	12	

LLICÈNCIES D'OBERTURA D'ESTABLIMENTS

- Resolucions d'Arxiu.....172
- Certificacions expedides24
- Altres tràmits varis.....495

Verificacions

- Informes de la documentació presentada als exp957
- In situ, una mitjana diària de10
- Telefònicament, una mitjana diària de17

Atenció al públic

- In situ, una mitjana diària de6
- Telefònicament, una mitjana diària de60/70

Observacions: S'ha de tenir en compte, en el nombre total de llicències concedides respecte a anys passats, l'acord adoptat per la Junta de Govern Local en data 18.04.05: "...Quan es sol·liciti conjuntament l'activitat i la instal·lació de climatització aquesta es tramitarà d'acord amb la classificació de l'activitat principal..."

Durant l'any 2007 s'han concedit 104 activitats amb instal·lacions de climatització, i abans es concedien 2 llicències, una per l'activitat i l'altra per la climatització.

LLICÈNCIES D'OBRES

Dades numèriques que engloben la gestió administrativa del Departament de **LLICÈNCIES D'OBRES** durant l'exercici 2007:

- Total de documents que s'han presentat al Registre d'entrades:**7.064**
- Total de documents que s'han registrat de sortida:**6.658**

Els tràmits gestionats per aquesta unitat orgànica, en funció dels temes en els quals es té competència, es detallen a continuació.

Expedients iniciats:

- Llicències d'obres:**1.709**
- Guals i reserves d'espai:**115**
- Habitabilitat:**13**
- Subvencions per rehabilitació de façanes:**7**

OBRES MENORS

- **Acords del Consell Plenari**.....**4**
(desestimació de recursos contra acords de la Junta de Govern Local)
- **Acords de la Junta de Govern Local****7**
- **Certificacions**.....**3**
(sobre silenci administratiu o sobre algun extrem demanat pels interessats o per la jurisdicció ordinària)
- **Resolucions****1.477**
(bé referides als expedients iniciats aquest any o en anys anteriors)
 - Acceptació desistiments: 14 - Aixecar suspensió d'obres: 5 - Arxiu d'expedients: 13 - Aturar tràmits d'expedients: 48 - Concessions obres menors: 630 - Denegacions devolució fiances : 48 - Denegacions obres menors: 28 - Denegacions pròrrogues: 10 - Devolució fiances i avals: 243 - Execucions subsidiàries: 21 - Legalitzacions: 180 - Ordres agençament: 32 - Propostes de concessions: 14 - Propostes de legalitzacions: 2 - Pròrrogues: 9 - Rectificació errors: 9 - Requeriments de legalització: 9 - Resolució recursos: 12 - Suspensions d'obres: 11 - Traslats d'informació: 72 - Tramitat: 15 - Varis (tenir per presentat, deixar17 - sense efectes, aprovar factures, etc.): - Vistes d'expedients: 35

LLICÈNCIES D'OBRES**OBRES MAJORS**

• Acords de la Junta de Govern Local	4
• Certificacions	25
(sobre silenci administratiu o sobre algun extrem demanat pels interessats o per la jurisdicció ordinària)	
• Resolucions	780
(bé referides als expedients iniciats aquest any o en anys anteriors)	
- Acceptació desistiments:	7
- Aixecar suspensió d'obres:	7
- Aprovació projectes bàsics:	30
· Unifamiliars:	12
· Edificis:	15
· Altres obres majors:	3
- Arxiu d'expedients:	5
- Aturar tràmits d'expedients:	42
- Canvis titularitat:	7
- Concessions:	359
· Unifamiliars (58 habitatges):	48
· Edificis (1.529 habitatges):	64
· Naus industrials (29 naus):	17
· Enderrocs:	34
· Piscines:	10
· Rehabilitació integral edificis:	49
· Excavacions i moviment de terres:	3
· Urbanització:	1
· Aparcaments:	5
· Altres llicències OM:	128
(acond. d'habitatges, de locals, canvi d'ús, ampliacions, etc.)	
- Denegacions llicències:	21
- Denegacions: - de dev. fiances i avals:	10
- de pròrrogues:	5
- Devolució fiances i avals:	94
- Execucions subsidiàries:	2
- Legalitzacions:	38
- Modificacions projectes:	1

LLICÈNCIES D'OBRES

- Ordres agençament:	8
- Propostes de concessions	6
- (LO en pretendre's la instal·lació d'una activitat ambiental, la concessió es fa conjunta + l'activ.)	
- Propostes de legalitzacions:	1
- Pròrrogues:	18
- Rectificació errors:	9
- Requeriments legalització:	4
- Resolució recursos:	5
- Suspensions d'obres:	14
- Traslats d'informació:	57
- Varis:	30
• (tenir per presentat, deixar sense efectes,	
• baixa càrrecs, aprovar factura, compliment	
• d'ordres, etc.)	

PRIMERA OCUPACIÓ

• Resolucions	138
- Acceptació desistiments: 5 - Aturar tràmits expedients: 1 - Concessions: 61 - Denegacions: 27 - Ordres agençament: 11 - Rectificació errors: 4 - Resolució recursos: 2 - Traslats d'informació: 11 - Varis: 16	
- (compliment condicions, compliment ordres, aprovar quantia, etc.)	

REHABILITACIÓ DE FAÇANES

• Resolucions	286
- Acceptació desistiments: 4 - Arxiu d'expedients: 1 - Concessions llicències: 117 - Denegacions devolució fiances: 3 - Denegacions pròrrogues: 5 - Devolució fiances i avals: 61 - Legalitzacions: 26 - Ordres agençament: 12 - Pròrrogues: 13 - Rectificació errors: 1 - Requeriments legalització: 1 - Resolució recursos: 3 - Suspensió d'obres: 5 - Traslats d'informació: 5 - Varis: 24 - (tenir per presentat, deixar sense efectes, aprovar factura, baixa càrrecs, etc.) - Vista expedients 5	

INSTAL·LACIONS PUBLICITÀRIES

• Resolucions	149
- Acceptació desistiments: 1 - Arxiu d'expedients: 1 - Aturar tràmits expedients: 12 - Autoritzacions: - rètols i veles: 14 - tanques publicitàries: 60 - (156 cartelleres -	

LLICÈNCIES D'OBRES

Baixes rètols i veles: 4 - Denegacions autoritz.: - rètols i veles: 4 - tanques publ.: 19 - (38 cartelleres) - Legalitzacions rètols i veles: 13 - Ordres agençament: 4 - Rectificació errors: 3 - Requeriments legalització: 2 - Resolució recursos: 1 - Traslats d'informació: 7 - Varis: 4 - (Deixar sense efectes, tenir per presentada documentació)

ALTRES AUTORITZACIONS

- **Acords de la Junta de Govern Local**3
(sobre silenci administratiu o sobre algun extrem demanat pels interessats o per la jurisdicció ordinària)
- **Resolucions**855
 - Acceptació desistiments: 1
 - Arxiu d'expedients:5
 - Canvis titularitat:4
 - Concessions:485
 - Grues: 31 • Tanques: 15 • Rases: 345 • Pals: 2 • Bastides: 20 • Altres oc. de la via pública: 5 • Vistes i lliurament fotocòpies: 67
 - Denegacions:24
 - Grues: 1 - Rases: 14 - Altres ocupacions de la via pública: 1 - Vistes i lliurament de fotocòpies: 8 - Denegacions dev. fiances i avals: 43 - Denegacions pròrrogues: 8 - Devolució de fiances i avals: 141 - Execucions subsidiàries: 14 - Legalitzacions: 32 - Modificacions: 2 - Ordres agençament: 59 - Pròrrogues: 3 - Rectificació d'errors: 4 - Requeriments legalització: 4 - Resolució recursos: 5 - Traslats d'informació: 6 - Varis: 15
 - (tenir per presentat, deixar sense efectes, baixa càrrecs, aprovar factura, compliment ordres, etc.)

GUALS I RESERVES D'ESP AIS

- **Resolucions**216
 - Acceptació desistiments: 4 - Arxiu d'expedients: 1 - Aturar tràmits expedients: 1 - Autoritzacions i ampliacions: 2 - Baixes: 49 - Canvis titularitat: 20 - Concessions: 67
 - Denegacions: 12 - Devolució fiances: 6 - Duplicats placa: 5 - Execucions subsidiàries: 2 - Legalitzacions: 3 - Ordres agençament: 14 - Pròrrogues: 1 - Rectificació d'errors: 4 - Resolució recursos: 2 - Traslats d'informació: 10 - Varis: 13
 - (compliment ordres, enretirar mobiliari urbà, tenir per presentada documentació, baixa recaptació, etc.)

LLICÈNCIES D'OBRES**HABITABILITAT**

- **Resolucions**25
 - Arxiu d'expedients: 1 - Execució subsidiària: 1 - Devolució fiances: 2 - Legalitzacions: 1 - Ordres agençament: 9 - Resolució recursos: 1 - Traslats d'informació: 4 - Varis: 6
 - (deixar sense efectes, baixa càrrecs, tenir per presentat, compliment ordres, etc.)

SUBVENCIONS PER REHABILITACIÓ DE FAÇANES

- **Resolucions**3
 - Concessions: 2 - Resolució recursos: 1

MEDI AMBIENT

El Departament de **MEDI AMBIENT** ha realitzat durant l'any 2007 les següents activitats:

GESTIÓ DEL DEPARTAMENT

- Campanya i concessió del guardó Bandera Blava per part d'ADEAC-FEE mitjançant l'Agència Catalana de l'Aigua a les platges de l'Arrabassada i de la Móra. Incidències a les platges, a l'estiu, en el tema de l'EMAS.
- Carta d'adhesió i organització Setmana de la mobilitat sostenible i segura, juntament amb el Departament de Medi Ambient i Habitatge de la Generalitat de Catalunya.
- Organització de la I Patinada Popular i de la VII Pedalada anual que forma part de la setmana de la mobilitat, realitzant la sortida i arribada des del centre comercial Carrefour, i organització d'un concurs de dibuix i redacció infantil a les escoles amb temes de mobilitat.
- Creació d'una Comissió de Seguiment entre el Departament de Medi Ambient de l'Ajuntament i l'empresa adjudicatària per la realització de treballs d'elaboració de l'Agenda 21 i la redacció del Pla d'Acció Local cap a la Sostenibilitat PALS, que s'han reunit en sis ocasions des del mes de juliol a desembre 2007.
- Creació d'una Comissió Tècnica constituïda per tècnics de les diferents àrees de l'Ajuntament per la realització dels treballs de recerca, informes i aportació de documentació amb la finalitat de col·laboració amb l'empresa adjudicatària que realitza els treballs d'elaboració de l'Agenda 21, que ha estat convocada en dues ocasions, el mes de juliol i desembre.
- Creació d'un Consell Assessor de l'Agenda 21 integrat per 40 membres de diferents entitats, econòmiques, sindicals, ecologistes, socials i experts en diverses matèries per tal d'enriquir l'Agenda 21 de Tarragona a partir de la percepció ciutadana amb aportacions a la Diagnosi i al Pla d'Acció cap a la sostenibilitat de Tarragona, que ha estat convocat el mes de desembre.
- Creació d'una web de l'Agenda 21 per donar accés a la ciutadania, i recollir les seves propostes, als documents i la informació generada al llarg de l'elaboració de l'Agenda 21, en el marc dels treballs d'elaboració del document de consideracions ambientals i de sostenibilitat a tenir en compte en l'aprovació del nou POUM.
- Preparació de la convocatòria del Fòrum de la diagnosi de l'Agenda 21, obert a tota la ciutadania, que se celebrarà el mes de gener.
- Adjudicació a l'Associació Mediambiental La Sínia d'activitats d'educació ambiental i conservació de l'espai natural de la desembocadura del riu Gaià i la platja de Tamarit.

MEDI AMBIENT

- Adjudicació a l'Associació Mediambiental La Sínia per la plantació d'un Hort Ecològic Infantil Nadal 2006/2007.
- Conveni 2007 amb Depana, Lliga per la defensa del Patrimoni Natural
- Conveni i subvenció amb l'Associació de Veïns La Floresta
- Conveni amb Càritas sobre reciclatge d'electrodomèstics i mobles
- Subvenció Fundació Biodiversitat
- Expedients tramitats sobre vedats de caça i zones de seguretat i normes de seguretat per la revetlla de Sant Joan mitjançant Bans de l'Alcaldia.
- Declaració anual de Residus Industrials del 2006
- Premi Ones
- Celebració setmana Mundial del Medi Ambient
- Campanya recollida arbres Nadal, i plantació al Mur Verd dels recuperables.

DURANT L'ANY 2007 S'HAN TRAMITAT 1.268 ENTRE DOCUMENTS I EXPEDIENTS

- Expedient tramitat per la concessió d'autoritzacions per cremar restes agrícoles de brancatge dins del terme municipal33
- Expedients per possibles infraccions de la normativa sobre residus ocasionades per vehicles fora d'ús a la via pública, al dipòsit municipal, control del servei de recollida i tràmit per efectuar-ne el desballestament723
- Expedients per possibles infraccions de la normativa sobre abocaments de residus, com restes de formigó al riu, runes i altres45
- Expedients tramitats per concedir autoritzacions per vessaments d'aigües residuals a l'Estació Depuradora d'Aigües Residuals EDAR i comunicades a l'Agència Catalana de l'Aigua ACA. Així mateix, expedients sancionadors instruits per denúncies de vessaments, segons inspeccions efectuades per l'Agència Catalana de l'Aigua i per l'Empresa Municipal d'Aigües de Tarragona175
- Expedients instruits sobre les denúncies presentades per infraccions a la normativa sobre molèsties per sorolls produïdes per la instal.lació d'aparells d'aire condicionat, maquinària de depuradores de piscines comunitàries i fumeres als habitatges i emissions a l'atmosfera. I tràmit d'inici del procediment d'execució subsidiària73
- Altres expedients com: projecte educació mediambiental, autorització aprofitament forestal, control d'emissions de contaminants atmosfèrics i control de pols atmosfèrica, control per la reducció de pols de carbó energia solar i plaques fotovoltaïques, convocatòries per subvencions, sol.litud de subvencions per campanyes de sensibilització, risc d'incendi, tala d'arbres, olors, incidències platges, factures ...221

NETEJA PÚBLICA

El Departament de **NETEJA PÚBLICA** ha realitzat, durant l'any 2007, les següents activitats:

NETEJA I RECOLLIDA DE LA CIUTAT

El Departament de Neteja Pública realitza el control de l'empresa Fomento de Construcciones y Contratas, SA (FCCSA), adjudicatària per acord del Consell Plenari de data 2 de maig de 2002 de la prestació del servei de recollida i transport de residus urbans, neteja viària, neteja de platges, gestió de la deixalleria municipal i de la planta de desballestament i descontaminació de vehicles fora d'ús i el transport dels residus fins a les plantes corresponents.

El volum de brossa procedent de la recollida domiciliària i de la neteja viària representa en l'exercici 2007 un total de 60.946.095 kg, segons dades de l'empresa concessionària FCCSA, els quals s'han portat a la incineradora, recollits dels 1.414 contenidors de rebuig instal.lats a la via pública.

L'any 2007 s'han recollit 1.623.266 kg de voluminosos (mobles, electrodomèstics, etc.) procedents de la recollida que l'empresa concessionària FCCSA realitza tres cops a la setmana (dilluns, dimecres i divendres) a la ciutat, barris i urbanitzacions, procedents de la recollida diària de mobles abandonats.

S'han recollit 1.233.560 kg de matèria orgànica, procedents de la recollida que es realitza als barris de Sant Pere i Sant Pau, Sant Salvador, Sant Ramon., barris de Ponent i grans productors.

LA RECOLLIDA SELECTIVA

Durant l'any 2007 s'han recollit els següents quilos de paper-cartró, envasos, vidre i piles:

- 4.630 kg de piles usades, recollides mitjançant els contenidors col.locats als comerços i administracions de la ciutat i a les deixalleries mòbils i fixa.
- 1.582.296 kg de vidre mitjançant els 546 contenidors instal.lats a la via pública.
- 4.043.610 kg de paper i cartró recollits mitjançant els 452 contenidors instal.lats a la via pública.
- 1.125.780 kg d'envasos recollits mitjançant els 448 contenidors instal.lats a la via pública.

Durant l'any 2007, s'han realitzat les següents campanyes de sensibilització ciutadana:

- Campanya de sensibilització ciutadana per a la implantació de la recollida de matèria orgànica als barris de Ponent.

NETEJA PÚBLICA

- Campanya de conscienciació i sensibilització sobre la recollida selectiva d'envasos mitjançant la realització de tallers sobre reciclatge de residus a les escoles i instituts del municipi que s'hi adhereixin.
- Campanya de sensibilització sobre la reutilització i valorització de residus denominada campanya ecològica, consistent en:
 1. Tallers educatius, que es fan a les escoles als alumnes de primària i secundària i batxillerat, els quals seran els destinataris directes de les directrius, premisses i conscienciació de la importància del reciclatge en origen, per a la seva posterior reutilització.
 2. La desfilada ecològica de roba i complements efectuada amb residus, així com els dissenys efectuats amb elements naturals.
- Campanya de sensibilització ciutadana en la Diada de Sant Jordi per tal de potenciar el reciclatge selectiu entre la població.
- Campanya de sensibilització "El carrer com a casa", consistent en la neteja viària, manteniment i millora al carrer o plaça a tots els barris de la ciutat.
- Campanya de sensibilització sobre la recollida d'arbres de Nadal.
- S'han realitzat campanyes de comunicació, finançades per ECOEMBES, les quals són:
 - A Tarragona es recull selectivament. - Dóna una vida nova als envasos.

També s'ha procedit a la facturació a l'Agència de Residus de Catalunya pel retorn del cànon per import de 196.808,04 € a ECOEMBES (envasos, paper i cartró, cartró comercial i valorització dels residus recollits al terme municipal durant tot l'any).

S'han sol·licitat diverses subvencions a l'Agència de Residus de Catalunya, de les quals ens ha atorgat les següents:

- Subvenció per a la realització d'una campanya de sensibilització als barris de Sant Pere i Sant Pau, Sant Salvador, Sant Ramon i barris de Ponent.
- Subvenció per a la implantació de la recollida de la FORM als barris de Llevant, Part Alta, barri marítim i nucli capital per un import total de 504.000 €.
- Subvenció per a la implantació de deixalleries mitjançant l'atorgament de dues deixalleries mòbils en espècie.

La Diputació de Tarragona ha concedit a aquest Ajuntament una subvenció de 8.490 €, pel concepte de "Campanya de sensibilització relativa a la realització d'actuacions d'educació ambiental".

NETEJA PÚBLICA

Durant l'any 2007 s'ha procedit a la instal·lació i posada en funcionament de 95 illes de contenidors soterrats.

ACTIVITATS DEL SERVEI DE NETEJA PÚBLICA

- Reunió amb les diverses associacions de veïns de la ciutat, barris i urbanitzacions, per corregir les carències dels barris de la ciutat i recollir els seus suggeriments i necessitats.
- Inspeccions realitzades pel personal municipal adscrit al Servei de Neteja Pública per l'atenció d'expedients del Departament de Sanitat i Medi Ambient, referents a terrenys bruts i abocadors incontrolats, per tal d'informar si es troben o no en condicions de salubritat pública, essent un total aproximat de 60 inspeccions.
- Una altra tasca desenvolupada per aquest Servei de Neteja és el control dels mitjans humans i materials de l'empresa concessionària FCCSA, control, modificacions i variacions de contenidors, papereres, pintades, andròmines abandonades, incidències, etc., a la ciutat, barris i urbanitzacions, així com la confecció del comunicat diari i els informes referents a sol·licituds de contenidors d'escombraries i recollides selectives, papereres, etc.

Durant aquest any s'han obert 337 expedients referents a sol·licituds de contenidors d'escombraries i recollides selectives, papereres i altres.

També s'han repartit diferents circulars quan el Servei ho ha convingut necessari per noves ubicacions de contenidors, papereres, etc.

Així mateix, el Servei de Neteja Pública ha realitzat les tasques de manteniment i neteja del Palau Municipal i altres dependències municipals amb una aportació de 40 senyores en dedicació diària, repartides en 12 senyores que realitzen la neteja del Palau Municipal i 28 senyores que realitzen la neteja de les diferents dependències municipals, com són: Casa Castellarnau, Antiga Audiència, Teatre Metropol, Pretori, Voltes del Circ, Fòrum Romà i Antic Ajuntament, així com actuacions puntuals i extraordinàries.

El Servei Municipal de Neteja també ha realitzat durant aquest any tasques de neteja en els llocs on s'han desenvolupat actes públics, com són els tinglados del Moll de la Costa, fires de vins, revetlles populars als carrers, festes majors a la ciutat i barris, romeries a les ermites del Llorito i de la Salut, promogudes per les cases regionals, així com finalment la neteja de tots els mercats setmanals que es fan tots els dies de la setmana en diferents punts de la ciutat i dels barris, a excepció dels dilluns.

SECCIÓ TÈCNICA D'ARQUITECTURA

Els treballs realitzats per la **SECCIÓ TÈCNICA D'ARQUITECTURA** han estat els següents:

INFORMES TÈCNICS (351):

• Béns i Patrimoni	45
• Compres	23
• Ensenyament	35
• Institut Mpal. Serveis Socials	15
• Llicències d'Obres i subsidiàries	9
• Contractació	118
• Museu d'Història	12
• Personal i Formació	6
• Conselleria i cap servei d'Urbanisme	9
• Serveis Tècnics Municipals	9
• Altres departaments	70

VIA PÚBLICA (informes terrasses, confecció plànols i inspecció) (42):

- Barri Bonavista: 4 - La Granja: 2 , La Móra: 2 , Sant Salvador: 2, Sant Ramon: 1, Serrallo: 1 • Arc de Sant Bernat: 2 • August, carrer: 2 • Av. Marquès de Montoliu: 3
- Castellars: 1 • Descalços: 1 • Font, plaça: 4 • Ramón y Cajal: 1 • Rei, plaça: 1 • Méndez Núñez: 1 • Mallorca: 1 • Mossèn Ritort i Faus: 1 • Natzaret: 1 • Pere Martell: 1 • Plaça Ponent: 1 • Rambla Nova: 7 • Rambla Vella: 2.

VALORACIONS I DESCRIPCIONS FINQUES MUNICIPALS: (12)

Valoració de la finca municipal 935 Inventari de béns situada al carrer Sèneca Residència Llar Mediterrània. Valoració Llar de Jubilats de Bonavista de la finca Municipal 326.1 inventari de Béns situada al carrer vint entre els carrers sis i set. Descripció Llar de recollida d'animals, finca 1411/2 situada al carrer Sofre 3, Polígon Riuclar R.C.1058903. Descripció Vialitat i Reserva del Polígon Riuclar cartografia de :304.585,36 m2 total de vialitat i 4.242,54 m2. Descripció plànols de la plaça Natzarens situada a la Part Alta per a la seva inclusió a l'Inventari de béns i immobles municipals. Valoració local destinat a centre cívic de la Part Alta (Pàrking Jaume I) Exp. núm.1550/02. Descripció plaça Mossèn Salvador Ramon i Vinyes situat al carrer Vilarroma. Emplaçament topogràfic i planta general Centre d'Atenció Primària Sant salvador av. Sant Salvador. núm. 14. Descripció i plànol de la parcel·la

SECCIÓ TÈCNICA D'ARQUITECTURA

expropiada. Situada al carrer vint-i-sis de Bonavista R.C.8137501. Valoració finca municipal 1521 Inventari de béns situada al carrer Guillem Oliver 3 (PP 2). Per la construcció d'un centre d'ensenyament infantil C.E.I.P. Descripció solar situat al carrer 26 de Bonavista. Valoració solar aparcament públic situat al carrer Tomás Forteza Platja Savinosa.

REDACCIÓ I CONFECCIÓ ESTUDIS-PROPOSTES, MEMÒRIES VALORADES I PROJECTES: (20)

Distribució oficina antic IAE per a destinar-la a dependències de l'Àrea Presidència. Distribució oficina antic Gabinet Tècnic Fiscal per a l'Àrea d'Ensenyament. Distribució ubicació personal del Pla general a la 4a planta edifici de la Rambla Nova. Distribució espai de les actuals dependències d'Ensenyament per al Departament de Contractació. Proposta de reforma interior del Palau Municipal. Programació de fases i estudi econòmic. Proposta distribució espai a la planta 2a Palau Municipal (plaça la Font) per ubicar-hi les dependències d'Esports. Distribució local municipal ubicat al Parc Central per a Protecció Civil. Redistribució espai dependències de Comptabilitat. Estudi vestíbul nova escala Palau Municipal (antiga Diputació). Confeccionar plànols a partir de l'aixecament topogràfic del refugi antiaeri al Palau Municipal (plaça de la Font). Estudi de la coberta del Palau Municipal.

Estat actual del local al carrer Soler, 22. Habilitació edifici La Gavina situat al Portal de Sant Antoni per oficina del Patronat de l'Habitatge. Reforma edifici antic convent de les Clarisses, antiga Escola d'Enologia. Preestudi distribucions a l'interior Casa Sefus. Proposta distribució local cotxeres al barri de Torreforta. Projecte desviament aigües pluvials de les cobertes del col·legi Marcel·lí Domingo al barri de Sant Pere i Sant Pau. Memòria valorada d'intervenció, amb caràcter d'urgència, de les obres de consolidació de les restes arqueològiques de Ca la Garsa. Projecte de rehabilitació del quiosc de venda de flors situat a la Rambla Nova cantonada amb el carrer Cañellas. Avantprojecte de coberta piscina Sant Salvador.

DIRECCIONS OBRES: (13)

Obres remodelació i reforma del PALAU MUNICIPAL, 1a. fase (ascensor), per part de l'empresa FULGENCIO VILLAR S.L. Obres reubicació provisional al PALAU MUNICIPAL i EDIFICI RAMBLA VELLA, per part de l'empresa CONSTRUCCIÓN I REHABILITACIÓN VALLÈS 2, S.L. Addicional d'Obres reubicació provisional al PALAU MUNICIPAL i EDIFICI RAMBLA VELLA per part de l'empresa CONSTRUCCIÓN Y

SECCIÓ TÈCNICA D'ARQUITECTURA

REHABILITACIÓ VALLÈS 2, S.L. Obres remodelació i reforma del local per a llar jubilats i AA.VV. de la Urbanització L'ALBADA de l'empresa FULGENCIO VILLAR S.L. Obres implantació de reixes per al local destinat a llar jubilats i AA.VV. de la Urbanització L'ALBADA de l'empresa FULGENCIO VILLAR S.L. Obres redistribució del local de l'associació de VEÏNS TARRACO de L'AV. D'ANDORRA per part de l'empresa CONSTRUCCIÓN Y REHABILITACIÓN VALLES 2, S.L.L. Obres redistribució del local de l'Associació de VEÏNS TORREFORTA situat al carrer Tortosa, 45-47 per part de l'empresa CONSTRUCCIÓN Y REHABILITACIÓN VALLES 2, S.L.L. Obres redistribució del local de l'associació de VEÏNS TORREFORTA situat al carrer Tortosa, 45-47 per part de l'empresa CONSTRUCCIÓN Y REHABILITACIÓN VALLES 2, S.L.L. Habilitació part local de l'Associació de Veïns per a oficina de l'OMAC al barri de Sant Pere i Sant Pau. Execució arranjamant goteres coberta del Palau Municipal (Plaça La Font), zona passadís d'accés al Saló dels Tarragonins Il·lustres. Adequació de l'espai com a vestíbul a la nova escala del Palau Municipal, Rera Sant Domènec. Obres d'urgència Ca la Garsa. Obres de construcció de dues PISTES DE PÀDEL als barris de RIUCLAR, CAMPCLAR, RIUCLAR I BONA VISTA per part de CONSTRUCCIONES I REFORMAS RUÍZ S.L.

DIRECCIÓ I SUPERVISIÓ DIRECCIÓ D'OBRES A PROJECTES NO REDACTATS PER AQUESTS SERVEIS TÈCNICS: (2)

Obres de reforma baixos de casa Castellarnau. Obres de coberta del tram de muralla romana compresa entre portal del Roser i l'av. de l'Imperi.

SUPERVISIÓ DE DIRECCIONS D'OBRES: (6)

Obres d'urgència amfiteatre romà. Obres de consolidació mitgeres Rambla Nova, 9 i 21. Obres de construcció Teatre Tarragona. Obres d'escola bressol a les Clarisses. Obres escola bressol Cèsar August. Obres de reforç estructural i protecció contra humitat de la muralla (sector col·legi L'Estonac-Ensenyança).

SUPERVISIÓ DE PROJECTES EXTERNS: (4)

Punt d'informació turística de les oficines de turisme a ubicar a la Rambla Nova. Projecte Ampliació i adaptació al Codi tècnic de la caserna de la Guàrdia Urbana. Projecte d'adaptació al Codi tècnic, tramoia i planta setena del nou Teatre Tarragona. Projecte de reforma interior de Casa Canals.

SECCIÓ TÈCNICA D'ARQUITECTURA**ASSESSORAMENT TÈCNIC: (1)**

Assessoria Tècnica per l'activitat de teatre a l'edifici Metropol.

ACTES: (7)

COMPROVACIÓ REPLANTEIG:(3).- Construcció de coberta a la muralla (tram portal del Roser entre la casa 19 via de l'Imperi i accés al passeig Arqueològic. Construcció escola bressol Les Clarisses. Habilitació part local de l'Associació de Veïns per a oficina de l'OMAC al barri de Sant Pere i Sant Pau.

RECEPCIÓ: (4).- Reubicació provisional al Palau Municipal i edifici Rambla Vella. Reubicació provisional al Palau Municipal i edifici Rambla Vella (addicional). Construcció dues pistes pàdel al complex esportiu dels barris de Campclar, Sant Pere i Sant Pau, Riucclar i Bonavista. Habilitació part local de l'Associació de Veïns per a oficina de l'OMAC al barri de Sant Pere i Sant Pau.

CERTIFICACIONS: (33)

- 3 Obres de construcció de dues PISTES DE PÀDEL als barris de RIUCLAR, CAMPCLAR, RIUCLAR I BONAVIDA per part de CONSTRUCCIONES I REFORMAS RUÍZ S.L.: per un import total de 294.392,29 €
- 10 Obres remodelació i reforma del PALAU MUNICIPAL, 1a. fase (ascensor), per part de l'empresa FULGENCIO VILLAR S.L. : per un import de 233.853,22 €
- 2 Obres reubicació provisional al PALAU MUNICIPAL i EDIFICI RAMBLA VELLA, per part de l'empresa CONSTRUCCIÓN I REHABILITACIÓN VALLÈS 2, S.L. : per un import de 31.099,65 €
- 1 Addicional d'obres reubicació provisional al PALAU MUNICIPAL (1) I EDIFICI RAMBLA VELLA per part de l'empresa CONSTRUCCIÓN Y REHABILITACIÓ VALLÈS 2, S.L. : per un import de 1.551,44 €
- 5 Obres remodelació i reforma del local per a llar jubilats i AA.VV. de la Urbanització L'ALBADA de l'empresa FULGENCIO VILLAR S.L.: per un import de 318.370,94 €
- 1 Obres implantació de reixes per al local destinat a llar jubilats i AA.VV. de la Urbanització L'ALBADA de l'empresa FULGENCIO VILLAR S.L.: per un import de 21.319,31 €
- 4 Obres redistribució del local de l'associació de VEÏNS TARRACO de L'AV.

SECCIÓ TÈCNICA D'ARQUITECTURA

D'ANDORRA per part de l'empresa CONSTRUCCIÓN Y REHABILITACIÓN VALLES 2, S.L.: per un import de 66.648,02 €

- 3 Obres redistribució del local de l'Associació de VEÏNS TORREFORTA situat al carrer Tortosa, 45-47, per part de l'empresa CONSTRUCCIÓN Y REHABILITACIÓN VALLES 2, S.L : per un import de 33.013,17 €

- 1 obres de rehabilitació dels lavabos a l'Auditori del Camp de Mart per part de l'empresa CONSTRUCCIÓN Y REHABILITACIÓN VALLES 2, S.L: per un import de 15.940,86 €

- 1 habilitació part local de l'Associació de Veïns per a oficina de l'OMAC al barri de Sant Pere i Sant Pau : per un import de 45.872,30 €

- 2 manteniment general de les escoles públiques: per un import de 34.410,82 €

FACTURES: Un total de 72 factures en concepte d'estintolament mitgeres Rambla Nova, 9 i 21, amb motiu de les obres al Teatre Tarragona i varis per un import total de 973.368,61 €.

SECCIÓ TÈCNICA D'URBANISME I D'INFORMES DE LLICÈNCIES

Detall i descripció dels treballs, tasques i informes que han estat realitzats durant l'any 2007 per aquesta **SECCIÓ TÈCNICA**:

Realització dels informes tècnics sobre les sol·licituds de llicències d'aquesta Secció Tècnica.

Visites tècniques pel reconeixement d'obres, inspeccions i comprovacions tècniques dins el terme municipal. Assessorament tècnic divers a petició dels òrgans municipals. Assistència a reunions de treball.

Informació dins l'horari d'atenció al públic pel personal adscrit als treballs normals, que es xifra en un 35 % de temps total de la plantilla, així com l'atenció telefònica sobre l'estat de tramitació de les diferents tasques i informes.

Gestions, estudi, consultes i coordinació amb altres organismes públics i/o privats, tant personalment com per via telefònica.

DETALL INFORMES:

Informes Obertures d'Establiments i Activitats.....	11
Altres.....	5
Informes totals Llicències d'Obres	1.795
dels quals:	
• Visites inspecció 1 ^a ocupació	176
• Visites insp. legalit. i devolució fiances.....	72
• Inspecció condició llicència	12
• Obres menors.....	681
Total d'informes emesos durant l'any.....	1.811

TREBALLS PLANEJAMENT I GESTIÓ

- Pla especial equipament sanitarioassistencial Sant Pere i Sant Pau (modificació - 2).
- Informe Modificació puntual Pla general PAU - Tabacalera. Redactat: Francesc Albin Mollet.
- MPPG Campclar - Nou Nàstic. Nova Ciutat Esportiva Tarragona. 2^a Revisió. Aprovació provisional.
- Modificació PP1- Av. Andorra - DOC. ANNEX MOBIMOB 2000, SL.

SECCIÓ TÈCNICA D'URBANISME I D'INFORMES DE LLICÈNCIES

- Informe relatiu a la compensació del sòl per sostre a l'àmbit de la Ciutat Esportiva de Campclar.
- Projecte regularització de finques 20, 21, 22. Sector Campclar.
- Modificació puntual redefinició sector 27-28 i classificació SNU adjacent sectors 24-28. Modificació puntual definició ús habitatge de protecció pública SU. Nova subclau 11bpp.
- Modificació puntual normes subsidiàries sector 27 i 28, sector 24 i 28.
- Pla especial de millora urbana de l'edifici de l'avinguda Catalunya núm.18.
- Recurs Projecte expropiació platja Llarga.
- Finques afectades Proj. expropiació PG Marítim PJ Llarga. Acceptació del preu just del Jurat d'Expropiació.
- Projecte regularització de finques 20, 21, 22. Sector Campclar (antic exp. 0082/07).
- Plec de condicions tècniques per la contractació del Projecte d'enderroc combinat i informe arqueològic del Fortí de la Reina.
- Text refós tramitació MPPG - Equipament Policia. Ampliació Comissaria Provincial.
- Text refós tramitació MPPG - Equipament Cèsar August. Viari carrer Eivissa - Francesc Bastos.
- Codificació de la cartografia base, restituïda l'any 2005. GIS corporatiu.
- Informe Projecte enderroc Fortí. Projecte bàsic i executiu contractat al tècnic Josep M. Toldrà.
- Pla especial de canvi d'ús parcial d'equipament educatiu existent a equipament comunitari sanitarioassistencial d'àmbit municipal a Sant Pere i Sant Pau.
- Pla especial per a la modificació de l'ús i de les condicions d'ordenació i edificació de part de l'equipament educatiu existent al sector de la Granja a ús sanitarioassistencial.
- Modificació puntual de la 3a Revisió del Pla d'ordenació urbana municipal de Tarragona, per la requalificació i el canvi d'ús d'uns terrenys propietat de l'Incasol i de l'Ajuntament de Tarragona per a :
 - La ubicació de dos nous CEIP al nucli de la Floresta i al Pla parcial 3. Av. Països Catalans.
 - La reubicació de terrenys de l'Incasol per a ser destinats a la construcció d'habitatges de protecció oficial en règim de preu concertat.

SECCIÓ TÈCNICA D'URBANISME I D'INFORMES DE LLICÈNCIES

- Pla especial de millora urbana de l'edifici de l'avinguda Catalunya, núm. 18. Formalització documentació (annex 710/07).
- Quarta modificació del Pla parcial urbanístic núm. 2.

DETALL INFORMES:

Certificats d'aprofitament urbanístic: 46; cèdules urbanístiques: 35; certificats de qualificació urbanística: 6; informes Assessoria Jurídica: 11; informes Llicències d'Obres: 12; informes Departament de Béns: 34; informes Urbanisme Planejament i Gestió: 186; informes Departament Contractació d'Obres: 3; valoracions Recaptació, etc.: 2; informes Medi Ambient: 1; informes Trànsit i Multes: 2; i informes diversos: 30.
 Total d'hores d'atenció al públic:1.848
 Total d'informes emesos durant l'any:368

TREBALLS DELINEACIÓ

Copiar diversos CD per a altres departaments (gestió planejament, oficial major, etc.), imprimir còpies plànols per a altres departaments, plànols proposta Comissaria Mossos, projecte d'expropiació servitud de pas i ocupació temporal en el Pla especial infraestructures Rodolat del Moro, Tarragona, noves còpies projectes expropiació platja Llarga, Projecte d'expropiació camí XI Campclar, Projecte d'expropiació camí XIV Campclar, Projecte d'expropiació zona verda Campclar, plànols de regularització de partions mppg per a resituar terrenys de sòl urbanitzable, delimitat del sector 2, Pla parcial 2, Projecte d'expropiació finca RC 8247601, platja Llarga, Projecte d'expropiació finca RC 8647501, platja Llarga, Projecte d'expropiació finca RC 9148701, platja Llarga, Projecte d'expropiació finca RC 2130509, Projecte d'expropiació finca propietat, ermita de la Salut, 17, expropiació zona afectada per urbanització Via Augusta. UA 27, Projecte d'expropiació finca de RC 9543604, superfícies d'ocupació directa de les finques de la UA 24, afectades per les obres d'urbanització de la Via Augusta i Projecte d'expropiació per imposició de servituds de pas dins la UA 22.

ALTRES TRÀMITS

Gestions, estudi, consultes i coordinació amb d'altres organismes públics i/o privats, tant personalment com per via telefònica.

Visites tècniques diverses pel reconeixement i desenvolupament del planejament, seguiment tasques urbanístiques, comprovacions tècniques, etc. dins el terme municipal.

SECCIÓ TÈCNICA D'URBANISME I D'INFORMES DE LLICÈNCIES

Assistència habitual a reunions de treball, comissions informatives, Jurat Provincial d'Expropiació Forçosa de Catalunya, ponències, etc., dins i fora de les dependències municipals i de l'horari habitual. Assessorament tècnic divers a petició dels òrgans municipals, tant a nivell organitzatiu com decisor.

Així mateix, s'han realitzat les tasques habituals de confecció de projectes, lliurament de còpies en general, enquadernació de documents i projectes per a diversos departaments municipals, lliuraments de còpies de la Revisió del Pla general i parcel·lars de la contribució territorial urbana.

L'expedició de còpies en general ha estat significativa; s'han expedit plànols diversos, en gran format, en nombre de 2.668.

La informació diària dins l'horari d'atenció al públic ha estat atesa principalment per dues persones com a tasca prioritària, així com pel personal adscrit als treballs normals; tot plegat fa un 35 % de temps de la plantilla total, així com l'atenció telefònica sobre l'estat de tramitació de les variades tasques i informes en tramitació.

Els expedients tramitats pel Servei de Topografia dels Serveis Tècnics d'Urbanisme durant el 2007 han estat 85:

Llicències d'Obres – 21, Urbanisme Serveis Tècnics – 20, Urbanisme Gestió-Planejament – 10, Béns i Domini Públic – 5, Arquitectura – 4, Secretaria General – 3, Enginyeria Industrial – 2, Assessoria Jurídica – 2, Brigada – 2, Disseny Urbà – 2, Ensenyament – 2, Obres Municipals – 1, Enginyeria de Camins – 1, i altres – 12.

- S'han realitzat un total de 18 aixecaments topogràfics de detall per a diversos projectes i expedients municipals:

Aixecaments topogràfics al passatge Forns, pont de l'Eroski, Florimar, Viladegats, caserna de la Policia Nacional (exterior i interior), polígon Entrevies, diversos aixecaments a la zona del PP-2 amb un total de 5 hectàrees topografiades, solar del Teatre Tarragona incloent-hi les façanes laterals, aixecament subterrani del refugi antiaeri sota el Palau Municipal amb modelització 3D.

- Les 17 actes de demarcació d'alineacions i rasants s'han realitzat a les zones: centre, PP-2, Sant Salvador, Cala Romana, la Móra, Bonavista, Torreforta, Sant Pere i Sant Pau, Part Alta, amb un total de 65 punts replantejats i 1.500 metres d'alineacions marcades.

A més, també s'han realitzat replantejaments de finques i elements constructius per a diversos projectes i expedients.

- S'ha realitzat un total de 23 expedients d'elaboració cartogràfica, com consultes a

SECCIÓ TÈCNICA D'URBANISME I D'INFORMES DE LLICÈNCIES

la base cartogràfica, subministraments de documentació per a ciutadans i empreses, plànols per a tràmits administratius i reparcel·lacions, cartografia temàtica.

- Quant a la infraestructura geodèsica, ha realitzat la revisió de 21 vèrtexs geodèsics de la Xarxa Utilitària de Catalunya; s'ha detectat la desaparició i necessitat de reposició de més de la meitat dels vèrtexs.

També s'han implantat unes 50 bases topogràfiques de la Xarxa Topogràfica Municipal, mesurades amb metodologia GPS amb postprocés subcentrímetric o per taquimetria amb poligonals de precisió.

- S'ha endegat la digitalització dels 82 fulls originals del 'Catastron', el Cadastre topogràfic parcel·lari de 1940. Aquests fulls estan dipositats al Museu d'Història de Tarragona i són de gran format. Els fulls digitalitzats s'han posat a disposició de tots els serveis tècnics en un servidor d'informàtica.

- S'ha gestionat la georeferenciació de l'ortofoto 1:2.000, amb un total de 81 fitxers d'imatge amb les seves corresponents metadades.

- S'està procedint a la definició de la línia de terme municipal a partir de les actes originals de 1920 i els corresponents quaderns topogràfics. La línia de terme municipal de Tarragona consta de 108 fites, de les quals s'han revisat a camp aproximadament el 90 % del total. D'aquestes, se n'han trobat 21, que representen gairebé el 20 % del total de les fites de la línia de terme. Aquestes fites s'han observat amb GPS en postprocés, per bisecció i amb VRS.

Actualment, es disposa de les coordenades amb UTM de 42 fites de la línia de terme municipal, que representa el 40 % del total, i, a més, hi ha 15 fites de les quals es tenen unes coordenades aproximades; només falta compensar-les per obtenir les coordenades UTM definitives, de manera que es coneixen les coordenades del 52 % de les fites del terme municipal.

- En el marc de la delimitació municipal s'ha determinat amb precisió la línia límit de servei del Port de Tarragona. A partir d'un conjunt de 7 plànols facilitats per l'Autoritat Portuària, s'ha digitalitzat aquesta línia límit i obtingut les coordenades d'aquells punts que la delimiten. En total s'han obtingut les coordenades de 60 punts que delimiten la línia de servei més 41 punts que delimiten el límit amb el barri del Serrallo.

- El límit municipal de Tarragona limita amb el mar Mediterrani, i és necessari conèixer amb precisió quin és el límit de la zona de domini públic marítimoterrestre (DPMT). La línia de costa consta de 324 fites repartides en una longitud total de 13.282 metres. S'ha decidit observar un nombre de punts suficients per obtenir analíticament uns paràmetres de transformació que permetin calcular les coordenades

SECCIÓ TÈCNICA D'URBANISME I D'INFORMES DE LLICÈNCIES

de les fites que delimiten el DPMT. En total s'han observat 150 fites amb GPS utilitzant el mètode de temps real amb estació virtual (VRS), i 10 d'ells també en postprocés com a comprovació.

Finalment, a partir de les coordenades dels punts observats, s'han calculat les coordenades UTM de la resta de fites de la línia de domini públic maritimoterrestre.

- Formem part del grup de treball del SIG corporatiu, on som els encarregats de la cartografia base topogràfica. S'han elaborat els protocols per a la integració d'aixecaments topogràfics per a l'actualització de la cartografia base, el replanteig d'alineacions i rasants, la definició de capes i nivells de cartografia base i la seva codificació en camp, i la selecció d'un programari de topografia i cartografia. També s'ha assistit a cursos i jornades per tal d'estar en contacte amb les darreres tecnologies geomàtiques.

- També s'ha col·laborat en l'elaboració del Llibre Blanc de la Cartografia a Catalunya, en el marc del Pla Cartogràfic de Catalunya, com a interlocutors amb l'Institut Cartogràfic de Catalunya. S'ha assistit a diverses entrevistes i jornades tècniques per tal de definir l'estat actual de la cartografia i la informació geogràfica a Catalunya i planificar les necessitats i actuacions futures en aquesta matèria.

Aquestes accions s'emmarquen en la Llei 16/2005, de 25 de desembre, sobre la IG i el reglament que la desenvolupa, i que té per objectius, entre d'altres, establir com oficialitzar la cartografia i les relacions interadministratives en relació amb la cartografia i la informació geogràfica.

Concretament, l'oficialitat de la cartografia de les administracions catalanes s'aconsegueix amb el Registre Cartogràfic de Catalunya, i els requisits per a aquesta oficialitat són que la cartografia ha de seguir unes normes i estàndards, ha d'estar inscrita al Registre Cartogràfic de Catalunya i s'ha de garantir l'actualització de la cartografia i la disponibilitat pública. La Llei estableix l'obligatorietat de l'ús de cartografia oficial registrada per a la formació de nova cartografia.

Es treballa amb l'objectiu que l'Ajuntament de Tarragona pugui disposar en un futur de cartografia oficial.

URBANISME PLANEJAMENT I URBANISME GESTIÓ

Des de la secció d'**URBANISME-PLANEJAMENT** s'han realitzat els següents treballs:

PLA D'ORDENACIÓ URBANÍSTICA MUNICIPAL DE TARRAGONA

Secretaria delegada (acta de la sessió), de la Comissió Informativa i de Seguiment de Territori, celebrada en data 10 de maig de 2007.

Aprovació inicial, suspensió de llicències, informació pública, sol·licitud informes organismes amb competències sectorials.

Modificació aprovació inicial i àmbits afectats per la suspensió de tramitacions i de llicències, per tal d'incorporar el planejament aprovat definitivament i executiu.

Recepció al·legacions, sistematització, requeriment de representacions i tractament de les dades per notificacions.

MODIFICACIONS PUNTUALS DEL PLANEJAMENT GENERAL

Modificació puntual del Pla general en l'àmbit de la UA 2-La Canonja presentat per l'Ajuntament de la Canonja (EMD).

- Aprovació inicial, suspensió de llicències i informació pública

Modificació puntual de Pla general, per la delimitació d'un sector de sòl urbanitzable delimitat amb la finalitat d'obtenció de sòl qualificat d'equipament, en el perllongament dels carrers Miralbó, Devesa, Poeta Bertran i Avinguda Collblanc de La Canonja, presentat per l'Ajuntament de la Canonja (EMD).

- Complementar acord d'aprovació inicial

Projecte de modificació puntual de la Tercera revisió del Pla general d'ordenació urbana per la requalificació i el canvi d'ús d'uns terrenys propietat de l'Incasol i de l'Ajuntament de Tarragona, que afecta el nucli de Campclar, la Floresta, Pla parcial 3 i Pla parcial 20

- Execució acord aprovació inicial i aprovació provisional

Modificació puntual del Pla general d'ordenació urbana de Tarragona a l'àmbit de la rotonda d'accés a Sant Pere i Sant Pau per la carretera TP-2031, presentada per LUVIRR, SA, per tal de canviar l'emplaçament de la benzinera existent.

- Aprovació provisional

Modificació puntual del Pla general per a resituar i qualificar uns terrenys compresos

URBANISME PLANEJAMENT I URBANISME GESTIÓ

dins del sòl urbà, zona verda de la 1a i 2a etapes de la zona oest i viari situat al carrer Eivissa, entre el carrer Francesc Bastos i l'avinguda Vidal i Barraquer, redactada pels Serveis Tècnics d'Urbanisme.

- Assumir text refós

Modificació puntual de Pla general per a la qualificació d'uns terrenys com a equipament administratiu per a l'ampliació de la Comissaria de Policia de la pl. Orleans, núm. 6, redactada pels Serveis Tècnics Municipals.

- Assumir text refós

Modificació puntual del Pla general d'ordenació urbanística de delimitació i regulació del polígon d'actuació urbanística "Antiga Fàbrica de Tabacs"

- Assumir text refós

PLANS PARCIAIS

Projecte de la Tercera modificació puntual del Pla parcial urbanístic núm. 2 (zona oest), redactat pels Serveis Tècnics d'Urbanisme.

- Correcció errada material.

Modificació puntual del Pla parcial 1, av. Andorra, presentat per Mobinmob 1, SL.

- Aprovació provisional.

Modificació del Pla parcial 2, promoguda per ECISA, SA (segona).

- Acceptar el desistiment en la tramitació.

Pla parcial 28, Mas Rabassa, presentat pel Sr. Agustí Peyra Molins, en representació de Caridad de Barraquer, SA.

- Denegació de l'aprovació inicial.

PLANS DE MILLORA URBANA

Pla de millora urbana per la Modificació puntual dels usos del sòl qualificats de zona ciutat jardí apartamental i comercial del sector de La Móra a Tarragona, presentat per Promociones Immobiliàries Aragonesas, SA.

- Suspensió de l'aprovació inicial

URBANISME PLANEJAMENT I URBANISME GESTIÓ

Pla de millora urbana de l'edifici de l'av. Catalunya, 18, presentat per Añana.

- Suspensió de l'aprovació inicial

Pla de millora urbana que modifica el Pla especial de l'àrea universitària de les Casernes, presentat per la Universitat Rovira i Virgili de Tarragona.

- Aprovació inicial, informació pública
- Aprovació provisional

Pla de millora urbana a l'àmbit del PERI 16 Colls Majors, promogut per diversos propietaris del sector.

- Aprovació inicial, informació pública i sol.licitud informes organismes amb competències sectorials.

Pla de millora urbana de l'illa 11 del Pla parical 2, zona oest, presentat pel Servei Municipal de l'Habitatge i Actuacions Urbanes

- Acceptar el desistiment i arxiu de l'expedient.

Pla de millora urbana de l'edifici del carrer Méndez Nuñez, 12, presentat per Germon.

- Denegació de l'aprovació inicial.

PLANS ESPECIALS URBANÍSTICS

Modificació del Pla especial de la zona universitària a Sant Pere Sescelades, presentat per la Universitat Rovira i Virgili de Tarragona.

- Aprovació inicial i informació pública
- Aprovació provisional

Pla especial urbanístic de les instal·lacions de telefonia mòbil i altres instal·lacions de radiocomunicació al terme municipal de Tarragona.

- Execució Decret d'Alcaldia

Pla especial per la modificació de l'ús i de les condicions d'ordenació i edificació de part de l'equipament educatiu existent al sector de la Granja a ús sanitari assistencial, redactat pels Serveis Tècnics d'Urbanisme.

- Aprovació provisional

URBANISME PLANEJAMENT I URBANISME GESTIÓ

Pla especial de canvi d'ús parcial d'equipament educatiu existent a equipament comunitari sanitari-assistencial d'àmbit municipal de Sant Pere i Sant Pau, modificat pels serveis tècnics municipals.

- Aprovació provisional

Pla especial de la parcel·la 24 del Pla especial de reforma interior núm. 2, Jaume I-Tabacalera, presentat per Tarracosol.

- Assumir text refós

Pla especial de la parcel·la 25, del Pla especial de reforma interior núm. 2, Jaume I-Tabacalera, presentat per Orboni, SL

- Assumir el text refós

Pla especial del passatge Fornes, redactat pels Serveis Tècnics Municipals

- Sobreseure l'expedient, en estar recollit el seu objecte en el Pla d'ordenació urbanística municipal, a tràmit.

Pla especial de concreció d'usos dels terrenys situats a la cantonada entre els carrers Tenerife i Gaia de Torreforta, redactat pels Serveis Tècnics d'Urbanisme.

- Sobreseure l'expedient instruït atenent al Conveni subscrit entre l'Ajuntament i el Servei Municipal de l'Habitatge i Actuacions Urbanes, SA.

PROJECTES D'URBANITZACIÓ

Projecte d'abastament d'aigua potable a la urbanització Rodolat del Moro, del Pla parcial 21, presentat per la Junta de Compensació.

- Aprovació inicial, amb condicions a complimentar abans de la informació pública.
- Aprovació definitiva.

Projecte per a la construcció d'un dipòsit regulador d'aigües pluvials al Pla parcial 9, redactat pels Serveis Tècnics Municipals.

- Aprovació inicial i informació pública.
- Aprovació definitiva.

Projecte de desguàs de la xarxa d'aigües pluvials del Pla parcial 8, Les Gavarres, presentat per la Junta de Compensació.

- Aprovació definitiva.

URBANISME PLANEJAMENT I URBANISME GESTIÓ

Projecte addicional dels serveis d'enllumenat públic, electrificació, telefonia i gas, de la UA 44 i 45 de la Canonja, tramès pel Departament de Contractació.

- Aprovació definitiva.

Projecte d'urbanització del PERI 7 Mas Morató, presentat pel Sr. Rafael Martínez Gámez, en representació de la Junta de Compensació del PERI 7, camí Mas Morató.

- Aprovació inicial, informació pública, sol.licitud informes

DIVERSOS

Donar compte i proposta de ratificació del Decret d'Alcaldia dictat amb caràcter d'urgència, mitjançant el qual s'ordena comparèixer en el tràmit d'audiència conferit en relació amb el Pla d'ordenació urbanística municipal de Constantí, i de l'escrit d'al.legacions presentat en els termes dels informes tècnics.

Donar compte i proposta de ratificació del Decret d'Alcaldia mitjançant el qual es va resoldre no interposar recurs contenciós administratiu contra la resolució del conseller de Política Territorial i Obres Públiques en relació amb el recurs de reposició presentat pel Sr. Antonio Trillas Viola, en nom propi i en representació de la mercantil Trillas Platja Tamarit, SL, contra l'aprovació definitiva del Pla director urbanístic del sistema costaner.

Donar compte i proposta de ratificació del Decret d'Alcaldia pel qual es va resoldre no comparèixer en el tràmit conferit per la Direcció General d'Urbanisme del Departament de Política Territorial i Obres Públiques de la Generalitat de Catalunya, en relació amb l'ampliació del recurs d'alçada interposat per TASHMINA, 99, SL, contra l'acord de la Comissió Territorial d'Urbanisme de Tarragona, de data 8-03-07, referent a la modificació puntual del Pla especial de regulació d'aprofitaments de la UA 27, Via Augusta, de Tarragona, amb consideracions.

Proposta d'assumir els informes emesos pels Serveis Tècnics Municipals i de determinar els aspectes sobre els quals es vol fer èmfasi, en relació amb l'avantprojecte del Pla territorial parcial del Camp de Tarragona, i de trametre'ls al Programa de planejament territorial dins del termini del procés de participació a què està sotmès.

URBANISME PLANEJAMENT I URBANISME GESTIÓ

Secretaria delegada (acta de la sessió), de la Comissió Informativa i de Seguiment de Territori, celebrada en data 23 de novembre de 2007.

Donar compte del Decret de l'Alcaldia de data 13.04.06 i de l'escrit presentat davant la Direcció General d'Urbanisme, en el tràmit d'audiència conferit, en relació amb el recurs potestatiu de reposició interposat pel Sr. Agustín Peyra Molins, en representació de C. DE BARRAQUER, SA, contra l'aprovació definitiva del Pla director urbanístic dels àmbits del sistema costaner integrats per sector de sòl urbanitzable delimitat sense Pla parcial aprovat, i proposta de ratificació.

Denegació devolució de l'aval dipositat per respondre de les obres d'urbanització del Pla parcial 7, Mongons, en no haver estat rebudes la totalitat de les obres d'urbanització.

Devolució de l'aval dipositat per Sociedad d'Almacenajes y Tránsitos per respondre de les obres d'urbanització del Pla parcial 8, les Gavarres

ALTRES

- Instàncies presentades: 4979, incloent-hi les alegacions del POUM.
- S'han incoat 214 expedients relatius a peticions diverses referents a l'estat d'execució del planejament, així com a la seva tramitació, sol·licitud de documentació i informació urbanística general.
- S'han cursat 59 compareixences.
- Anuncis d'informació pública i a les persones que han resultat desconegudes en la pràctica de la notificació: 13.
- Gestió de la documentació dels plans urbanístics, en suport digital, per garantir-ne l'accés telemàtic en el web de l'Ajuntament.
- Llicències de parcel·lació, denegacions de llicències de parcel·lació i certificats d'innecessarietat de llicència de parcel·lació: 17
- S'han expedit 185 decrets
- S'han expedit 22 decrets que aproven liquidacions de taxes.
- S'han expedit 72 cèdules urbanístiques, certificats de classificació i qualificació i certificats d'aprofitament urbanístic.
- S'han emès 59 informes a petició dels diferents departaments i òrgans municipals.
- S'han emès 205 informes previs a l'adopció dels corresponents acords i resolucions.

URBANISME PLANEJAMENT I URBANISME GESTIÓ

- S'han preparat 10 proves per a l'Assessoria Jurídica Municipal.
- S'han atès verbalment diferents consultes i peticions dels departaments municipals, de les quals 72 han comportat la localització i el préstec de la documentació existent en els arxius del Departament.
- S'han atès 42 peticions de documentació diversa formulades per l'oficina de Pla general.

La Secció d'**URBANISME-GESTIÓ** ha realitzat els següents treballs:

REPARCEL·LACIONS

- Projecte de reparcel·lació del PP2, Sector Nord, Zona Oest

Esmenar l'error aritmètic detectat en el càlcul del total de la indemnització que correspon a l'hereva del Sr. Ramon Rodríguez Escuté, propietària de la finca aportada 24a, i corregir aquest error en tots els documents del projecte relacionats. Citar el Sr. Josep Gras Bregon per tal de procedir a la formalització de l'acta de pagament corresponent a la indemnització pels drets que es deriven de la finca aportada núm. 48 del projecte de reparcel·lació, i formalització de la dita acta.

- Projecte de regularització de finques resultants de la MPPG per a resituar terrenys de sòl urbà a la 1a i 2a etapes de la Zona Oest i de sòl urbanitzable delimitat del Sector 2 del PP2, zona Oest.

Aprovació inicial del Projecte.

Aprovació definitiva del Projecte.

- Projecte de reparcel·lació del PP13

Desestimar el recurs de reposició interposat pel Sr. Agustín Sandoval Vidal contra l'acord de la Junta de Govern Local de 13 de novembre de 2006, d'esmena del Projecte de reparcel·lació del PP13.

Resolució de les al·legacions presentades contra l'acord d'aprovació inicial de l'actualització del compte de liquidació provisional.

Estimar els recursos de reposició presentats per la mercantil FERTILIZANTES TARRAGONA, SL, i pel Sr. Agustín Sandoval Vidal contra el punt segon de l'acord de la Comissió de Govern de data 21 de juliol de 2003, pel qual es va resoldre la imposició de quotes urbanístiques en l'àmbit del PP13, i deixar-lo sense efectes.

URBANISME PLANEJAMENT I URBANISME GESTIÓ

Esmenar el Projecte de reparcel·lació del PP13, en el sentit de rectificar la superfície de les finques adjudicades en els termes de l'informe emès per l'arquitecte tècnic i l'enginyera tècnica en topografia.

Fixar dia per procedir a la formalització de les diferents actes administratives de les cessions gratuïtes i obligatòries que han de suportar els propietaris de sòl urbà confrontant amb el PP13.

Formalització de les diferents actes de cessió.

Iniciar expedient per a l'ocupació de la porció de 270m² en l'extrem sud de la finca propietat de FERTILIZANTES TARRAGONA, SL, afectada com a vialitat pública.

Fixar dia per procedir a l'aixecament de l'acta de pagament per la indemnització pels 1.015 m² afectats a la finca propietat del Sr. Agustín Sandoval Vidal, i a l'aixecament de l'acta administrativa d'esmena del Projecte de reparcel·lació.

Formalització de l'acta de pagament i de l'acta d'esmena del Projecte de reparcel·lació.

Desestimar les al·legacions presentades per FERTILIZANTES TARRAGONA, SL, i ocupar la porció de 270m² de la finca amb referència cadastral 3196609CF4593B0001XO, en l'entorn del PP13, afectada per vialitat pública.

- Projecte de regularització de les finques 3196604 i 3196605, situades al carrer B del PP13.

Aprovació definitiva del projecte de regularització de les finques de RC 3196604 i 3196605 situades al carrer B del PP13.

Requerir els propietaris afectats pel projecte de regularització de finques per tal de formalitzar la corresponent acta administrativa d'ocupació de les porcions de terrenys afectades.

- Projecte de reparcel·lació el PP9, autovia de Reus - Tarragona N-420

Estimar parcialment la petició formulada per la Sra. Rita Sevil Ollé, en representació de Butan Tarragona, SA, relativa al pagament d'interessos de demora.

Formalització de l'acta administrativa d'esmena de l'errada material existent en el Projecte de reparcel·lació del PP 9 i en la seva escriptura de formalització, respecte de la finca aportada per Germans Canals Colet, SL.

Desestimar el recurs de reposició presentat per la Sra. Rita Sevil Ollé, en representació de la mercantil BUTAN TARRAGONA, SA, contra part de l'acord adoptat per la Junta de Govern Local de 26 de febrer de 2007.

Sol·licitar a la Tresoreria General de la Seguretat Social que procedeixi a la cancel·lació de l'anotació d'embarg contra la finca registral núm. 22.203, de titular registral la mercantil Inversiones Cedica, SA.

URBANISME PLANEJAMENT I URBANISME GESTIÓ

S'ha citat dues vegades, individualment, tots el propietaris per tal d'assistir a dues reunions pel seu interès.

- Projecte de reparcel·lació de les unitats d'actuació 44a i 45.

Declarar en suspens la petició d'execució de la Sentència núm. 188, de 3 de març de 2005, dictada en el recurs contenciós administratiu 374/01, de la Secció Tercera de la Sala Contenciosa Administrativa del Tribunal Superior de Justícia de Catalunya, formulada pel Sr. Joaquín Lladós Tolrà, fins que existeixi resolució judicial ferma que finalitzi el recurs de cassació contra les actuacions 42/1999 de la Secció Segona de la Sala Contenciosa Administrativa del Tribunal Superior de Justícia de Catalunya.

- Projecte de regularització de finques incloses en el subàmbit delimitat per les parcel·les 20, 21 i 22 del Sector II del polígon Campclar, cr. Riu Llobregat, cantonada amb cr. Riu Ter

Aprovació inicial del Projecte.

Aprovació definitiva del Text refós del projecte presentat per Subirats Berenguer Immobiliària, SA, que garanteix la possibilitat d'execució del POUM aprovat inicialment, per al cas que aquest esdevingui executiu.

Emissió de certificat per inscriure al Registre de la Propietat.

- Projecte de reparcel·lació del PERI 2, Jaume I-Tabacalera

Devolució dels avals bancaris que van ésser dipositats per les mercantils RAPEJUN, SA, i AFEFASA a fi de garantir l'import de la indemnització que l'Ajuntament els va avançar pels conceptes que els poguessin correspondre en el si del projecte de reparcel·lació.

Requerir l'advocat Sr. Josep Enric Luján Lerma per tal que presenti el projecte de reparcel·lació amb incorporació de les sentències dictades pel Tribunal Superior de Justícia de Catalunya.

- Projecte de reparcel·lació del PP3

Incorporació, al compte de liquidació provisional del projecte, de les despeses ocasionades per la instal·lació d'una nova estació transformadora de subministrament elèctric a l'illa 2 del PP3.

URBANISME PLANEJAMENT I URBANISME GESTIÓ

- UA 1901, Parcel·les Iborra

Desestimar el recurs de reposició interposat per la Sra. Rosa García Blesa, en representació del Sr. Mateo García López, contra l'acord de la junta de Govern Local de 13 de novembre de 2006, d'aprovació definitiva dels Estatuts de l'Associació Administrativa de Cooperació "Ermita de la Salut".

- UA 27, Via Augusta

Estimar parcialment la petició formulada pels Srs. Enrique Espejo Gómez de la Tia i altres, de pagament dels interessos legals que els correspon per la quantitat que aquest Ajuntament els va haver de tornar com a conseqüència de la devolució que els corresponia pel 10% de Patrimoni Municipal del Sòl, en execució de sentència dictada pel Tribunal Superior de Justícia de Catalunya.

- UA 1 de la Modificació puntual del Pla General en l'àmbit del PP2

Requerir la Junta de Compensació per tal que esmeni les deficiències trobades en el Projecte de reparcel·lació presentat a tràmit.

Concedir a la Junta de Compensació una ampliació del termini de 5 dies hàbils per tal que esmeni les deficiències trobades en el Projecte de reparcel·lació presentat a tràmit.

- Projecte de reparcel·lació del PP40

Requerir el Sr. José Antonio Castro Sousa, que actua en representació de SOUCA, SA, per tal que esmenin les deficiències trobades en el Projecte de reparcel·lació presentat a tràmit.

- Projecte de reparcel·lació del PP17, sector Sud de Bonavista

Revisió completa del Projecte de reparcel·lació per part del Departament, investigació registral, i s'ha procedit a realitzar diverses modificacions per adaptar-lo a la normativa vigent.

OCUPACIONS DIRECTES

- Projecte de reparcel·lació de la UA 24

Procedir a l'execució de la Sentència amb data 4 de desembre de 2006 del Jutjat Contenciós Administratiu núm. 2 de Tarragona, en el recurs ordinari 49/2006, en relació amb diverses finques afectades per l'expedient d'ocupació directa per la

URBANISME PLANEJAMENT I URBANISME GESTIÓ

remodelació de la Via Augusta.

Formalització de les actes de pagament i ocupació directa dels terrenys propietat de Lluís Colet Sancho.

Esmena de les actes d'ocupació dels terrenys necessaris per a l'execució del Projecte de remodelació de la Via Augusta, afectats per la Unitat d'Actuació 24 com a sistema viari, que van ser signades en data 12 de gener de 2006, pel que fa a les superfícies afectades pel dit projecte.

Formalització de les actes d'esmena de les superfícies descrites en les actes d'ocupació de data 12 de gener de 2006

COMPENSACIONS

- PP8, LES GAVARRES

Nomenament dels nous membres de la Junta de Delegats, i donar-se per assabentats.

- PERI 7, Mas Morató, Urbanització Balcó de Tarragona.

Requerir la Junta de Compensació per tal que esmenin les deficiències trobades en el projecte de reparcel·lació presentat a tràmit.

Nomenament del nou Consell Rector, i donar-se per assabentats.

- PP21, Urbanització Rodolat del Moro

Desestimar el recurs d'alçada interposat pel Sr. Manuel Rodríguez Gómez, en representació de la Sra. Maria Ángeles García Sánchez, contra l'Assemblea General de la Junta de Compensació, en la sessió celebrada el dia 19 de maig de 2006, i les votacions en ella efectuades.

Resoldre les al·legacions presentades dins del termini d'informació pública conferit després de l'aprovació inicial de la modificació del Projecte de reparcel·lació, i aprovar definitivament la modificació del Projecte de reparcel·lació en la modalitat de compensació bàsica.

Aprovar la despesa corresponent a part de la quota urbanística que ha d'atendre aquest Ajuntament per les finques corresponents al 10 % de cessió obligatòria destinades a Patrimoni Municipal del Sòl.

Desestimar la petició efectuada pel Sr. Joan-Andreu Reverter i Garriga, advocat, que actua en nom i representació de diversos propietaris de finques, d'inclusió de diversos punts en l'ordre del dia de l'Assemblea General de la Junta de Compensació.

URBANISME PLANEJAMENT I URBANISME GESTIÓ

Desestimar el recurs de reposició interposat pel Sr. Manuel Rodríguez Gómez, en representació de la Sra. Maria Ángeles García Sánchez, contra el Decret de l'Alcaldia de data 24 de maig de 2007, d'aprovació definitiva de la modificació del Projecte de reparcel·lació.

Estimar parcialment la petició efectuada pel Sr. Joan Andreu Reverter i Garriga, en representació del Sr. Rafael Afán Gordillo, i requerir la presidenta de la Junta de Compensació per tal que alteri l'ordre del dia de la convocatòria de l'Assemblea General a celebrar el proper dia 9 de novembre de 2007.

Escrutini de vots de l'Assemblea General de la Junta de Compensació celebrada en data 9 de novembre de 2007 i formalització de l'acta d'escrutini.

- **Bosc de Tarragona**

Facilitar còpia de la documentació sol·licitada pel Sr. Jaume Ramon Mateu Serra, com a president de la Junta de Compensació, per tal que pugui portar a terme la dissolució i liquidació de l'esmentada Junta de Compensació.

CESSIONS DE TERRENYS

Fer avinent a l'empresa Hércules Química, SA, que no procedeix en l'àmbit del Polígon d'Actuació de Ceratonia l'ofertament de cessió que realitzen de la vialitat, sinó que el que hi correspon és que es procedeixi a la redacció i presentació a tràmit del Projecte de reparcel·lació en la modalitat de compensació bàsica.

Declarar la inadmissibilitat del recurs de reposició interposat pel Sr. Pablo Molina Alegre, en nom i representació de la societat Hércules Química, SA, contra la resolució dictada pel Decret de l'Alcaldia de data 18 de gener de 2007, en haver estat presentat fora de termini.

Desestimar el recurs de reposició presentat pel Sr. Francesc Armengol Vidal, en representació de la companyia mercantil ARINVEST, SL, contra la resolució dictada pel Decret d'Alcaldia de data 18 de gener de 2007.

Acceptació de la cessió obligatòria i gratuïta d'una porció de terreny de 36,6 m2 de l'edifici ubicat al carrer General Contreras, núm. 9, enfront dels 30,80 m2 oferts per part de la Sra. Analia Beatriz Ortea, en nom i representació de la mercantil Construcciones y Promociones A Comolgo, SL.

Donar-se per assabentats del canvi de titularitat de la finca situada al carrer del General Contreras, núm. 9, de Construcciones y Promociones A Comolgo, SL, a favor de la mercantil EDILHOUSE 2006, SL.

URBANISME PLANEJAMENT I URBANISME GESTIÓ

Formalització de l'acta de cessió.

Acceptació de la cessió obligatòria i gratuïta d'una porció de terreny de 23,50 m², de l'edifici ubicat al carrer Pau del Protectorat, núm. 10, enfront dels 10 m² oferts per part de la Sra. Analia Beatriz Ortega, en nom i representació de la mercantil Construcciones y Promociones A Comolgo, SL.

Formalització de l'acta de cessió.

Acceptació de l'oferiment de cessió obligatòria i gratuïta per part del Sr. Guillermo Vallverdú Torné, en representació de la mercantil Viatges Vallverdú, SL, d'una porció de terreny de 18 m², destinada a sistema viari, situat a la plaça Ponent, núm. 13, cantonada carrer Sevilla núm.1.

Formalització de l'acta de cessió.

Acceptació de l'oferiment de cessió obligatòria i gratuïta per part de Mn. Miquel Barbarà Anglès, en representació de l'Arquebisbat de Tarragona, d'una porció de terreny de 205,67 m² destinat a vial, situat al carrer Església de Torreforta.

Formalització de l'acta de cessió.

Iniciar expedient per a la inscripció dels terrenys de cessió obligatòria en l'àmbit de la UA 28 B, Antibes, a favor d'aquest Ajuntament.

Ocupar els terrenys de cessió obligatòria i gratuïta en l'àmbit de la Unitat d'Actuació 28-b, Antibes, i que es procedeixi a expedir certificació administrativa.

Acceptació de la cessió obligatòria i gratuïta d'una porció de terreny de 37m², de la finca ubicada a la urbanització platja de la Móra, entre l'avinguda del Mediterrani i el canal de la Riera de la Móra, enfront dels 300 m² oferts per part del Sr. Manuel Guerrero de Castro, en representació del Sr. Joaquín Vila Casagualda.

Formalització de l'acta de segregació i cessió.

Requerir a l'INCASOL que faci oferiment de cessió de la superfície de 214 m² que confronten al carrer Ebre i de 214 m² que confronten al carrer Segarra, qualificats de verd públic projectat en el projecte de modificació puntual del Pla general de les illes entre els carrers Segarra i Francolí de Torreforta, així com el tram del carrer Ebre compès entre els carrers Falset i Tortosa, que té la consideració de vialitat pública i

URBANISME PLANEJAMENT I URBANISME GESTIÓ

està adscrita a l'ús públic.

Denegar l'ofertament de cessió formulat pel Sr. Javier de Córdova Pouget, en qualitat d'apoderat de la mercantil RIMONI, SA, d'una superfície de 7.193,21 m² de la finca propietat de la dita mercantil, situada a l'illa 6 del Pla parcial reformat de Cala Móra, als efectes de compensar el diferencial de superfície de zona verda del dit àmbit d'actuació.

Denegar l'ofertament de cessió gratuïta per part del Sr. José Querol Roda, de la porció de finca destinada a espai comunitari privat, atribuïda en proindivís a les finques resultants 32 a) i 32 b), del Projecte de compensació del Pla parcial de la 3a etapa de Sant Pere Sescelades, que es constitueix com a finca registral núm. 60.095 de l'illa 2.

EXPROPIACIONS

- Expropiació forçosa dels terrenys necessaris per a l'execució del Projecte d'urbanització del passeig marítim de la Platja Llarga de Tarragona.

Rebutjar el full d'apreuament presentat pel Sr. Agustín Peyra Molins, en representació de les mercantils Caridad de Barraquer, SA, i Agrocamping, SL, aprovar els fulls d'apreuament municipal, i donar-ne trasllat a l'interessat per tal que en el termini de deu dies hàbils puguin acceptar, simplement i planerament, la valoració municipal, o bé rebutjar-la, amb les al·legacions que consideri pertinents.

Remetre còpia diligenciada al Jurat d'Expropiació de Catalunya de la peça separada i els projectes d'expropiació.

Rebutjar el preu just fixat pel Jurat d'Expropiació de Catalunya, en relació amb els béns i drets afectats corresponents a la finca propietat de la Sra. Emilia Miravé Alonso.

Rebutjar el preu just fixat pel Jurat d'Expropiació de Catalunya, en relació amb els béns i drets afectats corresponents a les finques propietat de la mercantil Promysa Brick, SL.

Rebutjar el preu just fixat pel Jurat d'Expropiació de Catalunya, en relació amb els béns i drets afectats corresponents a la finca propietat de la Sra. Elisa Ferrándiz Garreta.

URBANISME PLANEJAMENT I URBANISME GESTIÓ

Sol·licitar al Jurat d'Expropiació de Catalunya que acordi una pròrroga pel termini de quatre mesos per a l'adopció d'acord de fixació de preu just corresponent als béns i drets afectats de les finques propietat de la mercantil Caridad de Barraquer, SA, i encarregar als Serveis Tècnics d'Urbanisme que procedeixin a la modificació del Projecte d'expropiació.

Requerir el Sr. Manuel Uría Miravé per tal que comparegui al Departament aportant còpia autoritzada de l'escriptura pública d'acceptació i partició d'herència i procedir al pagament de la quantitat de 94.229,85€, que és la part del preu just respecte al que hi ha conformitat.

Acord del Consell Plenari d'executar la Sentència dictada pel Jutjat Contenciós Administratiu núm. 2 de Tarragona, d'aprovar els projectes d'expropiació forçosa de les finques propietat de la Sra. Elisa Ferrándiz Garretat, de Promysa Brick, SL, i de Caridad de Barraquer, SA, d'incoar el corresponent projecte d'expropiació, i de disposar la conservació de tràmits i actes administratius.

Aprovació de les modificacions dels projectes d'expropiació forçosa de les finques d'RC 8647501, 8247601 i 9148701, situades a la platja Llarga, rectificar la relació de béns i drets afectats per l'expropiació, retrotreure les actuacions per a la fixació del preu just de les finques afectades al moment de la presentació de full d'apreuvament per part dels interessats, i requerir els interessats per tal que en el termini de vint dies presentin full d'apreuvament.

Fixar dia per procedir al pagament de la quantitat de 90.666,75€, consignats a la Caixa Municipal de Dipòsits, a favor del Sr. Manuel Uría Miravé, com a part del preu just de l'expropiació forçosa de la finca d'RC 7446204.

- Expropiació de la finca ubicada a la plaça dels Àngels 15-23 coneguda com Ca la Garsa.

Acceptar el preu just fixat pel Jurat d'Expropiació de Catalunya per import de 337.320,35€, inclòs el 5% del premi d'afecció, pels béns i drets afectats.

Fixar dia per procedir a la formalització de l'acta de pagament o de consignació del preu just de l'expropiació, i a la formalització de l'acta d'ocupació.

Aprovar la despesa de 337.320,35€, en concepte de preu just pels béns i drets afectats per l'expropiació, més la quantitat de 53.971,26€ en concepte d'IVA sobre la

URBANISME PLANEJAMENT I URBANISME GESTIÓ

quantitat abans esmentada.

Ajornar la signatura de les actes de pagament o consignació, i d'ocupació.

Formalització de les actes de pagament i d'ocupació.

- Expropiació de la finca situada al carrer Vint-i-sis de Bonavista, afectada per sistemes d'espais lliures i viari, propietat d'AÑANA, SL d'OLLAVARRE, SL, i dels Srs. Antonio, Maria Dolores i Luís Maria Salas de Córdoba

Rebutjar el full d'apreuament presentat pels interessats; aprovar el full d'apreuament Municipal, així com requerir els interessats perquè puguin acceptar, sense condicions, la valoració municipal o bé rebutjar-la amb les al·legacions que creguin adients, o bé, en cas contrari, remetre l'expedient al Jurat d'Expropiació de Catalunya, Secció de Tarragona.

Remetre còpia diligenciada de l'expedient al Jurat d'Expropiació de Catalunya.

- Expropiació de part de la finca situada a la Via Augusta 123, propietat de la Sra. Asunción Ferrer Cendrán.

Desestimar la petició que formula la Sra. Asunción Ferrer Cendrán, requerir-la per tal que procedeixi a ingressar en aquest Ajuntament la quantitat de 2.315,25€, que se li va satisfer de més per una superfície que, tot i que s'ha ocupat, no correspon a la seva finca.

Declarar la inadmissibilitat del recurs de reposició interposat per la Sra. Asunción Ferrer Cendrán en data 20 d'abril de 2007 contra l'acord de la Junta de Govern Local de data 26 de febrer de 2007, així com de l'escrit d'al·legacions presentat en data 11 de maig de 2007, en haver estat presentats fora de termini.

Formalització de l'acta complementària d'ocupació de la finca de la Sra. Asunción Ferrer.

- Expropiació de part de la finca situada a la Via Augusta 125 propietat de la Sra. Mercè Cerveró Balsells.

Estimar la petició efectuada per la Sra. Mercè Cerveró Balsells, pel que fa a la superfície real a expropiar de 117 m², modificar la relació de béns i drets afectats, i aprovar la despesa de 3.951,24 €, corresponent a l'import que resulta de valorar els 31 m² de més que li han estat ocupats.

Esmenar l'errada material detectada en el decret de l'Alcaldia amb data 18 d'octubre de 2007, pel fet d'ometre citar al Sr. Ricard Cerveró Rillo, i a tal efecte citar la Sra.

URBANISME PLANEJAMENT I URBANISME GESTIÓ

Mercè Cerveró Balsells i el Sr. Ricard Cerveró Rillo per procedir a la formalització de les actes complementàries de pagament i d'ocupació.

Formalització de les actes complementàries de pagament i d'ocupació.

- Expropiació de les finques d'RC 8936902 i 8936910, propietat del Sr. Pedro Godall Jiménez i altres, afectades pel sistema general d'equipament, vialitat i espais lliures

No comparèixer en el recurs de reposició presentat pel Sr. Pedro Godall Jiménez, que manifesta actuar en nom propi i en representació de Montserrat Huguet Jansà, i pel Sr. Gabriel Nicolau Curull, contra l'acord del Jurat d'Expropiació de Catalunya, en haver presentat aquest Ajuntament recurs contenciós administratiu.

Rebutjar el preu just fixat pel Jurat d'Expropiació de Catalunya, i que es procedeixi al pagament als interessats de la quantitat corresponent al full d'apreuvament municipal més el 5% de premi d'afecció, respecte de la qual hi ha conformitat entre les parts.

Formalització de l'acta de pagament i d'ocupació.

- Expropiació forçosa de la finca ubicada al camí XXIII de Campclar, núm. 6, propietat de les Sres. Carme, Montserrat i M. Josepa Casanova Dols, afectada per sistemes d'espais lliures, equipaments i vialitat.

Rebutjar el preu just fixat pel Jurat d'Expropiació de Catalunya, i que es procedeixi al pagament a les interessades de la quantitat corresponent al full d'apreuvament municipal, respecte de la qual hi ha conformitat entre les parts, més els interessos de demora corresponents a aquesta quantitat.

Formalització de les actes de pagament.

- Expropiació dels drets d'arrendament del Sr. Jaume Castelló Sugrañes en relació amb la finca del passeig de la Independència, núm. 6, actualment propietat de l'Ajuntament de Tarragona.

Esmenar l'errada material detectada en el Decret de l'Alcaldia amb data 12 de desembre de 2006.

Atorgar al Sr. Jaume Castelló Sugrañes una pròrroga de tres mesos, a fi i efecte que acrediti documentalment que ha procedit a la retirada de tot el material de la finca i al corresponent trasllat a la nova instal·lació de l'empresa Mármols J. Castelló, SA, i fixar dia per formalitzar l'acta de pagament o de consignació dels drets d'indemnització i d'arrendament.

URBANISME PLANEJAMENT I URBANISME GESTIÓ

Atorgar al Sr. Jaume Castelló Sugrañes una pròrroga de quatre mesos, a fi i efecte que acrediti documentalment que ha procedit a la retirada de tot de la finca i al corresponent trasllat a la nova instal·lació, i fer avinent a l'interessat que el dia 29 de juny de 2007 es procedirà a formalitzar el pagament, o consignació en el seu cas, de la quantitat corresponent a la indemnització dels drets d'arrendament.

Fixar el dia per procedir a la formalització de l'acta de pagament o de consignació dels drets d'arrendament de l'interessat.

- Expropiació de la finca d'RC 9439312 de Campclar-Bonavista, afectada pel sistema general de zones verdes, vialitat i equipaments, propietat de les Sres. Paz i Francisca Tomás Canadell i M. Teresa Tomás Urpí.

Rebutjar el preu just fixat pel Jurat d'Expropiació de Catalunya, que es procedeixi al pagament de la quantitat corresponent al full d'apreuvament municipal, en què hi ha conformitat entre les parts, i a la consignació a la Caixa Municipal de Dipòsits de la quantitat objecte de disconformitat, tot això a l'espera del resultat del recurs contenciós administratiu interposat per part de l'Ajuntament de Tarragona, i fixar dia per formalitzar les actes.

Formalització de les actes de pagament, de consignació i d'ocupació.

- Expropiació de part de la finca situada a la Via Augusta núm. 125-B, destinada a vialitat, afectada per les obres d'urbanització propietat dels Srs. Ángel Gómez Jiménez i Rosa Maria Cruz Balsa.

Requerir els Srs. Ángel Gómez Jiménez i Rosa Maria Cruz Balsa per tal que procedeixin a deixar la part de finca expropiada lliure i a disposició de l'Ajuntament per a l'execució de les obres d'urbanització.

Significar al Sr. Ángel Gómez Jiménez que el dia 20 d'abril de 2007 es procedirà al desallotjament de la finca afectada.

RECEPCIÓ DE SERVEIS

Recepció provisional de les obres d'urbanització corresponents a la xarxa d'aigua potable de la Urbanització Rodolat del Moro, condicionada a construcció del dipòsit regulador.

Recepció de les obres del Projecte d'urbanització del subpolígon PP9, sòl urbà, corresponents a la pavimentació i la xarxa de clavegueram, a excepció del vial del túnel d'unió entre el subpolígon PP9 i el sector PP9, que es rebrà un cop finalitzades les obres del sector Pla parcial 9.

URBANISME PLANEJAMENT I URBANISME GESTIÓ

Recepció de les obres d'urbanització corresponents a la pavimentació de les voreres de les illes 10 i 11 del Pla parcial 7, els Mongons, a la instal·lació d'enllumenat públic, corresponent a les illes 10, 11 i 12.

Recepció íntegra de les obres d'urbanització executades en l'àmbit de la Unitat d'Actuació 28B, Antibes.

Recepció de les obres d'urbanització corresponents als serveis de pavimentació de vials i xarxa de clavegueram d'aigües residuals i aigües pluvials, així com el col·lector de desguàs d'aigües pluvials paral·lel a la CN-340 (actualment A-7) del PP 8, Les Gavarres.

Recepció de les obres d'urbanització del PEMU Riuclar (carrer Lluís Bonet Amigó i voltants), corresponent als serveis d'enllumenat públic i zones verdes, que comprèn jardineria i mobiliari urbà.

Recepció de les obres d'urbanització corresponents a la pavimentació de la vorera de l'illa 12 del Pla parcial 7, Mongons, sol·licitada per la Junta de Compensació.

Requerir a l'INCASOL, per tal que procedeixin a la pavimentació de les voreres pendents a l'àmbit del Pla parcial Sant Ramon.

PATRIMONI MUNICIPAL DEL SÒL I D'HABITATGE

Revisar totes les fitxes de les finques incloses en el Patrimoni Municipal del Sòl i adaptar-les a les determinacions de la vigent normativa urbanística, el qual passarà a denominar-se Patrimoni Municipal de Sòl i d'Habitatge, i donar de baixa les finques que no compleixen els requisits per a formar-ne part.

ALTRES

Retornar l'aval dipositat per Dow Chemical Ibérica, SL, a la Tresoreria Municipal, a l'àmbit del sector de la Gran Industria.

Prèvia tramitació administrativa per executar l'aval, arxiu de l'expedient tramitat per a la recepció de les obres d'urbanització portades a terme per la Junta de Compensació del Pla parcial núm. 4, subsector 1, Mas Mallolet-Mas Rimbaud, atès que la JGL de

URBANISME PLANEJAMENT I URBANISME GESTIÓ

03/06/02 va acordar rebre les obres de pavimentació i serveis i supeditar l'enjardinament a informe de la Brigada Municipal, emès el 21/10/07.

Desestimar el recurs de reposició interposat pel Sr. Lluís Saura Lluvià, en representació de la mercantil FOR-COT INMOBILIARIA, SL, contra la desestimació presumpta per silenci administratiu de la petició d'incoació del procediment de revisió d'ofici de l'acord del Ple de l'Ajuntament de Tarragona de data 19 de febrer de 1999.

Estimar parcialment la petició formulada pel Sr. Armengol Pascual Pijoan, en representació de l'empresa Codor, SA, en el sentit d'abonar als interessats la quantitat de 15.372,22€, en concepte d'interessos legals, respecte de la quantitat abonada per aquest Ajuntament per la diferència entre el cost de les obres realitzades a l'àmbit del Pla parcial núm. 11, la Granja-ctra. de Reus, i les quantitats de 23.271,24€ i de 4.447,51€, IVA inclòs, respectivament, les quals corresponen al 20% restant de les obres, així com desestimar la sol·licitud d'abonament d'interessos d'aquest 20% d'obra executat.

Deixar sense efecte el segon apartat del punt tercer de la part resolutiva de l'acord de la Junta de Govern Local de 15 d'octubre de 2007, i determinar que per part de la Tresoreria Municipal es procedeixi als tràmits per fer efectiu el pagament de les quantitats de 15.372,22€, de 23.271,24€ i de 4.447,51€, aquestes dues darreres amb l'IVA inclòs, mitjançant taló nominatiu a favor de Codor, SA.

Donar trasllat a l'Entitat Municipal Descentralitzada de la Canonja de la proposta de Conveni urbanístic a subscriure entre CIMALSA i l'Ajuntament de Tarragona per a la cessió obligatòria de l'aprofitament mig del sector Oest de la CIM El Camp, als termes municipals de Reus i Tarragona.

Acceptar la valoració econòmica de l'aprofitament urbanístic de cessió al municipi en l'àmbit del Pla parcial plurimunicipal CIM EL Camp, per import de 64.137,29€, a favor de l'Ajuntament de Tarragona, i per import de 211.875,21€ a favor de l'Entitat Municipal Descentralitzada de la Canonja.

Desestimar les peticions que formulen els interessats de l'edifici 13-15 del carrer Descalços respecte a la possibilitat d'adquirir el ple domini del sòl del qual són superficiaris, de la prorrogació del dret real de superfície i de la seva venda, a la vista dels motius que ja s'han exposat.

Trasllat a l'Agència Tributària d'informes i diversa documentació sol·licitada.

Trasllat d'informe al síndic de greuges.

URBANISME PLANEJAMENT I URBANISME GESTIÓ

Col·laboració en la part corresponent al Departament d'Urbanisme Gestió en els treballs de redacció dels comptes de liquidació definitiva del Projecte de reparcel·lació de Boscos de Tarragona, i s'ha començat el Polígon II de la Móra.

Col·laboració en l'actualització del compte de liquidació provisional del PERI Jaume I-Tabacalera.

Informes emesos pel Departament: 304

Tramitació en els registres de la propietat núm. 1 i el 3 de diverses actes administratives de cessió, d'expropiació i d'esmena, així com la seva liquidació a la Generalitat, i diverses gestions davant aquests registres d'investigació registral de finques, sol·licituds de notes simples informatives i certificacions de titularitat i càrregues i presentació de documents per a la seva inscripció.

Instàncies presentades a tràmit en el Departament: 160

Decrets expedits: 156, dels quals 11 corresponen a l'aprovació de factures tramitades.

Compareixences redactades en el Departament: 49

Preparació de diverses còpies d'expedients complets i certificats remesos al Jurat d'Expropiació de Catalunya i a l'Assessoria Jurídica municipal.

Tramitació de 62 peticions de diversos departaments de l'Ajuntament i d'altres interessats, com informes, investigacions i estudis, còpies de documentació i realització de llistats.

Creació de la base de dades, adaptació i posada en marxa del gestor d'expedients d'Urbanisme-Gestió, introducció de les dades i facilitació de consulta als departaments municipals.

Intervenció en la creació de la pàgina web on figura la informació urbanística de Gestió.

Consultes als enllaços de la pàgina web d'Urbanisme-Gestió des del 10/10/07 fins al 13/12/07:

- Informació pública d'instruments de gestió urbanística: pàgines vistes: 110
- Instruments de gestió urbanística en tramitació: pàgines vistes: 111
- Instruments de gestió urbanística aprovats definitivament: pàgines vistes: 124



COOPERACIÓ

Les activitats realitzades des de **COOPERACIÓ** han estat les següents:

Subvencions concedides a projectes de cooperació al desenvolupament, presentats per les ONG i entitats solidàries de Tarragona

ONG	PROJECTE	SUBVENCIÓ QUE ES CONCEDEIX
MUSOL	Implementació i maneigament comunitari de la xarxa d'aigua potable domiciliària als sectors I, II, III, IV i sector les Chilcas de Guatemala Cost total 154.448,16 € Sol·licita 37.133,66 €	37.133,66 €
MANS UNIDES	Millora de la qualitat de vida de les famílies del Districte d'Umari, província de Pachitea. Perú. Cost total: 406.422,85 € Sol·licita 61.883,43 €	61.883,43 €
FUNDACIÓ INTERNACIONAL DE SOLIDARITAT COMPANYIA DE MARIA-FISC	Formació de xarxes docents tutors per a contribuir a millorar la qualitat educativa de l'Escola Rural Primària als departaments de Libertad i Cajamarca. Perú Cost total: 90.153,61 € Sol·licita: 71.658,78 €	71.657,93 €
FUNDACIÓ PAU I SOLIDARITAT-CCOO CATALUNYA	Projecte d'instal·lació de la xarxa elèctrica a la wilaya "27 de febrer" del camp de refugiats de saharuis de Tindouf. Àlgeria Cost total: 22.466,13 € Sol·licita: 17.025,00 €	13.205,25 €

COOPERACIÓ

ASSOCIACIÓ ENTREPOBLES	Estratègia de comunicació per a la defensa del dret a l'alimentació i la seguretat i sobirania alimentària a Nicaragua Cost total: 380.804,06 € Sol·licita: 75.000,00 €	74.698,37 €
FUNDACIÓ P (FUNDACIÓ, PROMOCIÓ I DESENVO- LUPAMENT)	Ampliació i millora dels Serveis Educatius al Nord de Togo, regió de Sabanes Dapaong. Cost total: 46.598,67 € Sol·licita: 36.957,83 €	34.334,04 €
LA CUCULMECA- TARRAGONA	Gestió Educativa per al Desenvolupament (PROGEDES) a la regió de Jinotega i Matagalpa a Nicaragua. Cost total: 87.000 € Sol·licita: 45.000 €	45.000,00 €
CREU ROJA TARRAGONA	Implementació de finques integrals familiars al Cantó Pindal, província de Loja a l'Equador Cost total: 281.022,20 € Sol·licita: 21.000 €	20.454,00 €
ASSEMBLEA DE COOPERACIÓ PER LA PAU	Projecte de "Millora de les condicions socioeducatives, d'higiene i sanitàries de les 378 persones que conformen la comunitat educativa de l'escola Bnou Alkhatib, Comuna Rural d'Aghbal, Província de Berkane, Marroc" Cost total: 70.094,89 € Sol·licita: 39.998,99 €	37.872,32 €

COOPERACIÓ

TOTAL PROJECTES DE COOPERACIÓ: 396.239,00 EUROS

Ajuts humanitaris i d'emergències

		IMPORT
AGÈNCIA ESPANYOLA PER A LA COOPERACIÓ INTERNACIONAL	Ajuts pel terratrèmol del Perú	6.000 €
CREU ROJA TARRAGONA	Reposició de material humanitari	20.454,00 €
ASSEMBLEA DE COOPERACIÓ PER LA PAU	Atendre les necessitats de primera emergència de 42 famílies dels barris marginals del municipi de San Cristóbal, damnificats pel pas de la tempesta Noel a la República Dominicana	10.269,40 €
MEDITERRÀNIA -CENTRE D'INICIATIVES ECOLÒGIQUES	Restauració d'hàbitats, neteja, sanejament i millora d'ecosistemes mitjançant la recol·lecció i cofinament de residus sòlids per causa de les inundacions i pluges torrencials de Mèxic.	10.490,00 €

Total ajuts humanitaris i d'emergència: 47.213,40 euros

Aportacions al Fons Català de Cooperació al Desenvolupament: 106.249,60 euros

ESPORTS

Les tasques realitzades per **ESPORTS** han estat les següents:

CONSELLERIA D'ESPORTS:

Generats pel mateix Departament

- Col.laboració amb entitats i associacions en l'organització de competicions a Catalunya, campionats d'Espanya, internacionals i trobades esportives.
- Bases beques concessió de subvencions: clubs i entitats esportives, organització d'accions puntuals (clubs i entitats esportives), AMPA i centres escolars, esportistes i esportistes discapacitats.
- Observatori de l'Esport
- Gala de l'esport tarragoní
- Agència de Patrocini i Mecenatge de l'Esport Tarragoní. Atorgament de 123.000 € en subvencions: entitats i associacions esportives, escoles i AMPA, esportistes i esportistes discapacitats.
- Campanya "Esports a la carta" per a les escoles: rem, vela, tennis, futbol, natació, tennis taula i voleibol.
- Campanya de promoció i difusió de les activitats esportives realitzades per la Conselleria i dirigides a nens, adults i persones de més de 65 anys.
- Inversions i manteniments instal.lacions esportives municipals.

Subvencions concedides a les entitats esportives següents:

- Club Voleibol Sant Pere i Sant Pau • Club Gimnàstic de Tarragona • Club Bàsquet Tarragona • Associació Esportiva de Torreforta • Club Futbol Base Sant Pere i Sant Pau • Club Ciclista Campclar • Club Esportiu Cultural de Torreforta • Club Futbol Bonavista • Atlètic Club Campclar • Club Futbol La Floresta • Club Futbol La Granja-Cusa

Convenis:

- Conveni de col.laboració entre l'Ajuntament de Tarragona i el Club Voleibol Sant Pere i Sant Pau, campanya "Esports a la carta"
- Conveni de col.laboració entre l'Ajuntament de Tarragona i el Centre de Medicina Esportiva de l'Hospital de Sant Pau i Santa Tecla.

ESPORTS**PATRONAT MUNICIPAL D'ESPORTS**

Des del Patronat Municipal d'Esports s'han organitzat durant l'any:

- Cursets de natació
- Caminades populars
- Activitats de formació (Campanya Forma't)
- VIII Gala de l'Esport
- Premis Eutyches
- 17^a Bicicletada popular de Tarragona
- Estades esportives d'estiu
- Estiu Platja
- 28^a Peonada popular de Tarragona
- Controls físics i mèdics dels petits esportistes de la ciutat (en conveni amb la unitat de medicina esportiva de la Fundació Sant Pau i Santa Tecla)
- Torneig municipal Futbol-Sala
- Escoles d'iniciació esportiva
- 16^a Mitja Marató "Ciutat de Tarragona"
- 7è Certamen de fotografia esportiva
- Esport, el millor viatge (activitats contra la droga des de l'esport)
- Dia mundial del voluntari

INSTITUT MUNICIPAL DE SERVEIS SOCIALS

Durant l'any 2007 l'INSTITUT MUNICIPAL DE SERVEIS SOCIALS ha realitzat les següents actuacions:

ACTIVITATS I FUNCIONAMENT DELS SERVEIS

SERVEIS GENERALS

Durant l'any 2007 s'han realitzat onze consells rectors i s'han tramitat un total de 253 expedients. S'han registrat 2.350 d'entrada i 3.965 documents de sortida.

S'han tramitat les següents sol·licituds de subvenció:

- Generalitat de Catalunya: Departament de Sanitat i Seguretat Social: Salut Escolar, Institut Català de les Dones: elaboració, implementació o desenvolupament de polítiques de dones, Institut Català de les Dones: Servei d'Informació i Assessorament a la Dona.
- Consell Comarcal del Tarragonès: Planificació Familiar

S'han tramitat els següents convenis amb la Generalitat de Catalunya:

- Servei Català de la Salut: drogodependències, planificació familiar i Ambulatori de Sant Salvador
- Departament d'Acció Social i Ciutadania: famílies desfavorides

S'han gestionat els següents convenis o subvencions tramitats per l'Ajuntament:

- Departament d'Acció Social i Ciutadania. Conveni Marc.

S'han tramitat els següents convenis de col·laboració: Adigsa, Centre de Normalització Lingüística (immigrants), Consell Comarcal del Tarragonès (immigrants), Creu Roja (menjar a domicili – immigrants), Càritas Diocesana (Casa Transeünts), Casal l'Amic de Campclar (Casal Tàrraco Estiu), CEIP Bonavista (casal Tàrraco Estiu), CEIP Joan XXIII (casal Tàrraco Estiu), CEIP Sant Salvador (casal Tàrraco Estiu), Creu Roja i IES Vidal i Barraquer. Convivència a les aules, IMSERSO i Federació Municipis (Teleassistència), Universitat Rovira i Virgili. Disseny d'un pla de polítiques de dones al municipi de Tarragona.

S'han tramitat deu convenis de col·laboració per a la realització de pràctiques amb: URV – Escola Universitària d'Infermeria, URV – Facultat de Ciències Jurídiques –

INSTITUT MUNICIPAL DE SERVEIS SOCIALS

Diplomatura en Treball Social, URV – Ciències de l'Educació i Psicologia, UB – Mestratge en Drogodependències, UB – Diplomatura en Treball Social i IES "Vidal i Barraquer".

S'han realitzat 641 resolucions.

PRESSUPOSTOS I COMPTABILITAT

El Departament de Comptabilitat ha realitzat el següent:

El pressupost de l'Institut Municipal de Serveis Socials per al 2007, aprovat definitivament en la sessió plenària del dia 29 de gener de 2007, presentava un estat d'ingressos quantificat en 5.755.479,00 €, i un estat de despeses de 5.755.479,00 €.

Durant l'exercici 2007 s'han realitzat 5.273 apunts comptables.

PERSONAL

Expedients tramitats pel Departament de PERSONAL durant l'any 2007: total de 120.

APROVACIÓ DE LA PLANTILLA DE L'IMSST, DE L'ORGANIGRAMA I DE LA RELACIÓ DE LLOCS DE TREBALL RESERVATS A PERSONAL LABORAL FIX, DE DURADA DETERMINADA I EVENTUAL

El Consell Plenari, en sessió celebrada el 22 de desembre de 2006, va aprovar la plantilla de personal d'aquest Institut Municipal de Serveis Socials de Tarragona per a l'any 2007, l'organigrama i la relació de llocs de treball reservats a personal fix, de durada determinada i eventual.

PERSONAL FIX

Nombre de llocs fixos	84
Nombre de vacants	12

PERSONAL LABORAL DE DURADA DETERMINADA

Nombre de llocs de durada determinada	16
Nombre vacants	8

INSTITUT MUNICIPAL DE SERVEIS SOCIALS

CONTRACTACIÓ DE PERSONAL

Durant l'any 2007 es van efectuar 60 contractacions de personal mitjançant contractes d'interinitat, obra o servei determinat i acumulació de tasques.

DOCUMENTACIÓ

Pel que fa al personal contractat, s'ha tramitat la documentació diversa que a continuació s'indica, amb destinació a l'Institut Nacional de la Seguretat Social, Tresoreria Territorial, Oficina de Treball de la Generalitat, etc.:

65 comunicats d'alta, 67 comunicats de baixa, 12 liquidacions Seguretat Social (TC1 i TC2), 57 comunicacions finalitzacions contractes, 57 certificats cotitzacions, 35 comunicats baixa ILT, 34 comunicats alta ILT, 1 certificat i qüestionari formalitzat per maternitat, 2 certificats i qüestionaris formalitzats relatius a treballadors que han causat baixa en situació d'ILT, 33 certificats serveis prestats i 159 resolucions administratives.

PLA DE PENSIONS

Durant l'any 2007, el nombre de personal laboral fix adherit al Pla de pensions va ser de 41 (36 al 100 % i 5 al 50 %).

D'altra banda s'han tramitat: ajuts amb càrrec al fons social, prevenció de riscos laborals, premis d'antiguitat, llicències no retribuïdes i excedències.

ATENCIÓ SOCIAL PRIMÀRIA

La Llei determina que els serveis socials s'estructuren en dos nivells: l'atenció bàsica i els serveis socials d'atenció especialitzada.

SERVEIS SOCIALS BÀSICS I COMUNITARIS

FUNCIONS DELS EQUIPS BÀSICS DE SERVEIS SOCIALS (EBSS):

Els equips bàsics de serveis socials han realitzat: 17.086 entrevistes directes dels professionals, 2.353 expedients nous, 4.853 expedients treballats i 26 projectes adreçats a infants, adolescents i joves, amb 1.203 participants.

SERVEI D'ATENCIÓ DOMICILIÀRIA (SAD)

El pressupost inicial per a l'any 2007 era de 690.787,00 €, quantitat a la qual es va afegir una ampliació de 60.000,00 €, amb la qual cosa el pressupost real de la

INSTITUT MUNICIPAL DE SERVEIS SOCIALS

partida és de 750.787,00 €. El preu hora és de 14,44 TF (festius 17,33) i 12,46 neteja i neteja de xoc 20,59

Anàlisi quantitativa: Durant l'any 2007 s'han prestat un total de 248 serveis.

UBASP	SERVEIS
Part Alta	63
Part Baixa	73
Torreforta	29
Campclar	17
Bonavista	16
Sant Pere i Sant Pau	35
Sant Salvador	15
La Canonja	1
TOTAL	249

En relació amb la població que ha estat destinatària del conjunt de serveis prestats, segons el volum d'expedients tramitats, es desprèn la següent taula, que quantifica la tipologia dels serveis i la situació de convivència de la persona usuària:

TIPOLOGIA:

Família	24
Gent gran	135
Malalt/a mental	31
Infància	15
Discapacitats	29
Malalt/a crònic	11
Altres	4
TOTAL	249

Dades desagregades per sexes: 186 dones i 63 homes.

SERVEI DE TELEASSISTÈNCIA

Cost del Servei de Teleassistència:

Pressupost 56.456,40 € (IMSST 19.759,54 € + Ministeri 36.696,66 €).

El cost mensual per cada una de les instal·lacions és de 18,71 €, dels quals un 65 % està a càrrec de la Federació de Municipis i el 35 % a càrrec de l'IMSST.

INSTITUT MUNICIPAL DE SERVEIS SOCIALS

Altes i baixes durant l'any 2007: 290.

La distribució mensual de les instal·lacions ha estat de 290.

El nombre d'usuaris del Servei de Teleassistència es distribueix segons dades desagregades per sexes: 250 dones i 40 homes.

La distribució territorial: 84 Part Alta, 73 Part Baixa, 39 Torreforta, 19 Campclar, 13 Bonavista, 11 Sant Salvador, 68 Sant Pere i Sant Pau, i 16 baixes.

SERVEI DE MENJAR A DOMICILI**Descripció**

En conveni amb Creu Roja es presta aquest Servei, que està adreçat a aquelles persones que presenten manca de recursos personals i/o econòmics, per la qual cosa no poden tenir assegurada una alimentació adequada o suficient.

Cost del Servei de Menjar a Domicili: s'atorga una subvenció de 33.368,58 €. (25.026,57 € per 50 usuaris durant 365 dies l'any i 6.814,14 € en concepte de despeses del personal que fa el repartiment).

PROGRAMA D'ATENCIÓ I SEGUIMENT A PERSONES GRANS EN SITUACIÓ D'ALT RISC

Anàlisi quantitativ de les actuacions en l'àmbit de les persones grans en situació d'alt risc.

S'han fet un total de 176 intervencions relacionades amb 20 persones soles (7 dones i 13 homes) i amb un nucli familiar monoparental i nouvingut a càrrec d'una dona. Entre les persones soles hi ha 6 que viuen al carrer. S'han realitzat un total de 43 entrevistes, 58 acompanyaments, 25 gestions i 50 reunions.

El total de despeses és de 103.43 €.

RECURSOS SOCIALS TRAMITATS PELS EBSS

Tràmits amb els diferents departaments de la Generalitat:

- SOL·LICITUDS TRAMITADES AL DEPARTAMENT D'ACCIÓ SOCIAL I CIUTADANIA: 674

- PROGRAMA INTERDEPARTAMENTAL DE LA RENDA MÍNIMA D'INSERCIÓ

PIRMI**NOMBRE**

Expedients tramitats

100

Expedients actius

213

INSTITUT MUNICIPAL DE SERVEIS SOCIALS

- SOL·LICITUDS TRAMITADES AL DEPARTAMENT DE MEDI AMBIENT I HABITATGE: 173

- SOL·LICITUDS TRAMITADES AL SERVEI CATALÀ DE LA SALUT: 101

TRÀMITS AMB L'ASSEMBLEA PROVINCIAL DE CREU ROJA DE TARRAGONA: 114

GESTIÓ DE RECURSOS PROPIS:

- AJUTS D'URGÈNCIA SOCIAL

Durant l'any 2007 s'han aprovat un total de 125 ajuts individualitzats, destinats a 120 persones/famílies, per import de 22.192,87 € a càrrec de l'IMSST, dels quals 7.937,59 € corresponen a ajuts destinats a la població nouvinguda (veure apartat 1.13.1 d'aquest document). També s'han abonat 4.513,13 € a càrrec de l'Ajuntament.

- AJUTS DE SUPORT A L'ESCOLARITZACIÓ

Durant l'any 2007 s'han aprovat un total de 105 ajuts individualitzats, dels quals 51 corresponen a nois/noies immigrants.

- AJUTS ACTIVITATS D'ESTIU

Durant l'any 2007 s'han aprovat un total de 109 ajuts individualitzats, dels quals 23 corresponen a nois/noies immigrants.

- NOUVINGUTS

Dins d'aquest conjunt de prestacions, s'inclou la cobertura de les necessitats econòmiques de les persones nouvingudes, per a les quals s'estableix un pressupost concret, en relació amb els programes per al desenvolupament de programes i accions d'acollida i d'integració de persones estrangeres immigrades.

ANÀLISI QUANTITATIU DE LES ACTUACIONS EN L'ÀMBIT DE LA INFÀNCIA I L'ADOLESCÈNCIA

- CENTRES OBERTS D'INFÀNCIA

Depenent del lloc d'ubicació dels diversos projectes que conformen el Centre Obert, les activitats es desenvolupen als quatre centres cívics municipals de St. Salvador, St. Pere i St. Pau, Bonavista i Torreforta; d'altres s'han executat a les instal·lacions de diversos CEIP i IES del municipi: CEIP Mediterrani, CEIP Campclar, CEIP Pau Delclòs, CEIP Miracle, CEIP Serrallo, IES Pons d'Icart, IES Vidal i Barraquer.

A la ciutat de Tarragona disposem de set centres oberts, que abasten el territori municipal.

INSTITUT MUNICIPAL DE SERVEIS SOCIALS**- AULES D'ESTUDI**

La ciutat disposa de 13 aules d'estudi distribuïdes per tot el territori.

SERVEI D'ASSESSORAMENT JURÍDIC ALS EQUIPS BÀSICS DE SERVEIS SOCIALS

L'IMSST disposa d'un Servei d'Assessorament Jurídic per al personal tècnic dels EBSS i, puntualment, per a altres serveis de l'IMSST, integrat per un professional del dret, que dona assessorament i orientació jurídica sobre temes diversos, fonamentalment relacionats amb les possibles situacions d'incapacitació, tutela, curatela, etc. de persones grans, persones amb discapacitat, malalts mentals, etc.

Tanmateix, l'advocada fa d'interlocutora amb els estaments judicials, portant a terme el seguiment dels expedients promoguts pels EBSS, i acompanya al personal tècnic quan és requerit pels diferents estaments judicials.

També presta els seus serveis als usuaris i a les seves famílies mitjançant les demandes formulades des de l'EBSS.

El Servei s'organitza a partir de visites concertades i/o assessorament telefònic.

Durant l'any 2007 les actuacions d'assessorament legal, amb les quals s'han realitzat tràmits d'indole judicial i/o administrativa, han estat: 3 Registre Civil, 3 reclamacions per impagament, 12 desnonaments, 18 incapacitats, 1 lesió, 1 cèdula d'habitabilitat, 2 justícies gratuïtes, 3 declaració d'hereus, 1 invalidesa, 1 incapacitat temporal, 2 reclamacions salarials, 2 legalitzacions estrangers, 2 modificacions contractes, 5 maltractaments en l'àmbit familiar, 4 reclamacions d'aliments, 3 consignacions de rendes, 1 cancel.lació d'antecedents penals, 2 empadronaments, 3 divorcis, 1 successió de parella de fet i 2 desemparaments de menors.

ACOMPANYAMENTS A JUDICIS COM A TESTIMONIS: 1 Audiència Provincial per tràfec de drogues, 1 resolució de contracte renda vitalícia, 1 guarda de menors, 1 divorci i 1 atemptat a l'autoritat.

DEFENSA A PROFESSIONALS: 1 judici per faltes a l'EAIA, 1 procediment abreujat EAIA i 2 diligències prèvies EAIA.

PROGRAMA DE GESTIÓ DE LA DIVERSITAT

La tècnica en polítiques migratòries de l'Ajuntament de Tarragona és la responsable de planificar i gestionar les polítiques d'acollida, igualació i acomodació de la ciutat. Coordinació del treball entre el Ajuntament de Tarragona i el Consell Comarcal del

INSTITUT MUNICIPAL DE SERVEIS SOCIALS

Tarragonès, mitjançant conveni amb el qual es finança la mitja jornada de la tècnica en polítiques migratòries.

El treball coordinat entre els dos ens locals permet optimitzar els recursos existents i a l'hora mantenir uns criteris comuns pel que fa a línies estratègiques de treball.

En funció de l'anàlisi realitzat que recull els punts forts i els aspectes a millorar dels projectes i accions que es duen a terme, es defineix un programa estratègic d'accions i actuacions d'àmbit general i prioritari.

Polítiques d'acomodació:

- Mantenir i consolidar el programa NOUS INTERLOCUTORS: ASSESSORA'T.
- Mantenir i consolidar el programa NOUS INTERLOCUTORS: convocatòries i projectes.
- Mantenir i consolidar el programa NOUS INTERLOCUTORS: PARTICIPA.
- Donar suport, impulsar i consolidar diferents programes de gestió de l'espai públic i la diversitat en àmbits d'atenció social primària, d'educació, de salut, de joventut i Alcaldia.
- Iniciar nous programes de participació local incorporant les persones estrangeres amb l'objectiu d'avançar vers el concepte de ciutadania resident.

AGENT D'ACOLLIDA

L'agent municipal d'acollida és el responsable de desenvolupar, en coordinació amb altres serveis i professionals del territori, el Programa integral d'acollida al municipi de Tarragona, generant noves iniciatives i donant continuïtat al programa "Tarragona et dona la Benvinguda", d'acollida institucional, social i cultural iniciat l'any 2005.

En relació amb l'origen: 1 Algèria, 12 Argentina, 1 Argentina/Paraguay, 12 Bolívia, 18 Brasil, 2 Bulgària, 1 Camerun, 14 Colòmbia, 1 Congo Belga, 1 Cuba, 1 Dinamarca, 4 Equador, 8 Espanya, 1 Estònia, 3 Filipines, 2 Geòrgia, 7 Ghana, 3 Guatemala, 5 Guinea, 1 Índia, 35 Marroc, 2 Mèxic, 2 Moldàvia, 9 Nigèria, 2 Paquistàn, 2 Paraguay, 9 Perú, 11 Romaniaa, 3 Rússia, 4 Senegal, 1 Sudàfrica, 5 Uruguay, 5 Veneçuela, 19 Xile, 5 Xina i 3 no se sap o no contesten.

MEDIADORS/ES PER LA CONVIVÈNCIA

Aquest programa consisteix en la continuïtat de l'acció iniciada l'octubre del 2006 amb la contractació d'una nova figura professional als centres cívics de Bonavista, Torreforta i Sant Salvador, amb l'objectiu de promoure i assegurar la convivència i la cohesió social des d'una perspectiva de gestió global de la diversitat.

INSTITUT MUNICIPAL DE SERVEIS SOCIALS

A partir de l'avaluació s'ha vist la necessitat de vincular aquest programa amb el Programa Integral d'Acollida com a conductors de les sessions d'acollida setmanals en la seva zona d'influència, per tal de generar referents descentralitzats de les polítiques migratòries a tot el municipi. Aquesta intenció descentralitzadora és coherent amb el procés ja iniciat per l'Ajuntament quant a les oficines d'atenció ciutadana: Torreforta, Sant Salvador i Bonavista.

BORSA DE TRADUCTORS (CONVENI CONSELL COMARCAL). Serveis de traducció a Tarragona per àmbits: 144 àrab, 13 xinès, 11 romanès, 12 anglès.

El Departament de Salut ha utilitzat el Servei en 17 ocasions, totes elles per l'ABS La Granja , i per un únic idioma: l'àrab.

El Departament d'Educació ha utilitzat el Servei en 26 ocasions per un únic idioma: l'àrab, i per a diferents localitzacions: Torreforta (4), Campclar (3), Bonavista (13) i la Canonja (6).

S'ha fet també el:

- PROGRAMA INTEGRAL D'ACOLLIDA
- TALLERS DE CONEIXEMENT DE L'ENTORN I HABILITATS SOCIALS: Durant l'any 2007 s'han realitzat un total de 6 tallers d'habilitats socials i coneixement de l'entorn (15 hores), conduïts per l'agent d'acollida municipal, que es desenvolupen en dues sessions setmanals de dues hores.
- CNL CURSOS BÀSICS D'ACOLLIDA LINGÜÍSTICA PER A ESTRANGERS

Dades d'activitat

		CONCEPTE	IMPORT
1er trimestre	1 curs	30 hores	2.013,00
	1 curs	30 hores	1.379,00
	1 curs	45 hores	2.664,00
2n trimestre	1 curs	30 hores	2.013,00
	1 curs	30 hores	1.379,00
	1 curs	45 hores	2.664,00
4rt trimestre	1 curs	30 hores	2.073,00
	1 curs	30 hores	1.420,00
	1 curs	45 hores	2.744,00
TOTAL			18.350,00

INSTITUT MUNICIPAL DE SERVEIS SOCIALS

- PROGRAMES PER AL DESENVOLUPAMENT DE PROGRAMES I ACCIONS D'ACOLLIDA I D'INTEGRACIÓ DE PERSONES ESTRANGERES IMMIGRADES: Conveni CITE 9.000 €, Conveni AMIC 9.000 €, Conveni CÀRITAS DIOCESANA 9.000 €, Conveni CREU ROJA 9.000 €, Conveni Consell Comarcal "Nous Veïns" 3.500 €, Conveni Casa de Transeünts 60.850 € i Conveni Càritas "Pisos Tutelats" 3.500 €.

- PROMOCIÓ DE LA IGUALTAT D'OPORTUNITATS

S'han realitzat: curs bàsic d'àrab, taller de capacitació lingüística bàsica per als nousvinguts al sector de la restauració: "Atendre en català", taller de capacitació lingüística bàsica per als nousvinguts al sector del servei domèstic: "Atendre en català", programa de reforç i adequació a la xarxa.

- PROMOCIÓ DE L'ACOMODACIÓ DE LA DIVERSITAT: Animació a la lectura "Llegim" (c.c. Bonavista), taula per la convivència: "El carrer és de tots", "Les tecnologies de la informació i la comunicació, una eina per a la integració" (biblioteca de Torreforta), Taller de hip-hop per a joves (C.C. Torreforta), Taller de percussió per a joves (C.C. Torreforta), Espai joves de Torreforta (C.C. Torreforta), Tallers per a dones "amb tots els sentits" (C.C. St. Salvador) i Jornades interculturals per a joves (C.C. St. Salvador).

- ALTRES PROGRAMES

- AJUTS D'URGÈNCIA SOCIAL: 2 rebuts llum, 3 rebuts aigua, 8 lloguer pis, 3 contractació pis, 1 medicaments, 3 pensions, 2 onada de fred, 8 pensió maltractaments, 2 despeses casa acollida, 2 aliments i 7 altres.
- INFORMES D'ARRELAMENT I REAGRUPAMENT FAMILIAR: 699.

SERVEIS SOCIALS ESPECÍFICS

SERVEI D'INFORMACIÓ I ASSESSORAMENT A LA DONA (S.I.A.D.)

És un servei específic d'atenció social primària d'informació, orientació i assessorament legal, social i psicològic.

Actualment atén de dilluns a divendres i disposa de quatre programes d'intervenció: programa d'atenció directa, programa d'atenció en grup, programa d'atenció específica davant situacions de crisi i programa de prevenció en l'àmbit comunitari.

El SIAD està format pels següents professionals: una advocada a 8 hores setmanals, una treballadora social a 35 hores setmanals i una psicòloga a 30 hores setmanals.

Anàlisi quantitativa de les actuacions en l'àmbit de les dones i d'altres col·lectius amb especials dificultats.

Les dades més significatives d'aquest Servei són:

INSTITUT MUNICIPAL DE SERVEIS SOCIALS

PERFIL DE LES DONES ATESES DURANT L'ANY 2007

Edat de les dones ateses:

Trams d'edat	Nombre de casos	%
Menys de 20 anys	18	5,2 %
Entre 20-29 anys	79	23,03 %
Entre 30-39 anys	125	36,4 %
Entre 40-49 anys	67	19,5 %
Entre 50-59 anys	36	10,4 %
Entre 60-69 anys	14	4,1 %
Entre 70-79 anys	4	1,2 %
TOTAL	343	100 %

En relació amb la nacionalitat de les dones estrangeres ateses:

Lloc de Naixement	Nombre de casos	%
Espanya	240	69,97 %
Estranger	103	30,02 %
TOTAL	343	100 %

País d'origen de les dones estrangeres ateses:

País de naixement	Nombre de casos	%
ALEMANYA	1	0,97
ALGÈRIA	1	0,97
ARGENTINA	9	8,73
BOLÍVIA	5	4,85
BRASIL	4	3,88
COLÒMBIA	16	15,53
CUBA	4	3,88
EQUADOR	10	9,70
ESTATS UNITS	1	0,90
FRANÇA	1	0,90
GÀMBIA	2	1,90
LITUÀNIA	1	0,97

INSTITUT MUNICIPAL DE SERVEIS SOCIALS

MALI	1	0,97
MARROC	26	25,20
NIGÈRIA	2	1,90
PERÚ	1	0,97
PORTUGAL	1	0,97
REP. DOMINICANA	2	1,94
ROMANIA	7	6,70
RÚSSIA	1	0,90
UCRAÏNA	2	1,90
URUGUAY	2	1,90
VENEÇUELA	1	0,90
XILE	2	1,90
TOTAL	103	100 %

Tipus de demanda de suport psicològic:

Violència familiar	41	28,67 %
Conflicte parella o exparella	41	28,67 %
Violència de gènere	21	14,69 %
Dificultats en l'estat d'ànim	19	13,29 %
Dificultats amb els fills	11	7,69 %
Altres	10	6,99 %
TOTAL	143	100%

Tipus de demanda d'orientació legal:

Custòdia fills	43	25,75 %
Incompliment sentència	18	10,78 %
Orientació tràmits	1	0,59 %
Orientació tràmits separació	65	38,92 %
Problemàtica en l'ordre penal	6	3,59 %
Propietats de béns immobles	2	1,19 %
Altres	32	19,16 %
TOTAL	167	100%

INSTITUT MUNICIPAL DE SERVEIS SOCIALS

Tipus de demandes socials:

Sol·licitud d'allotjament	3	2,68%
Sol·licitud de contenció	21	18,75%
Sol·licitud d'orientació	66	58,90%
Altres sol·licituds	22	19,60%
TOTAL	112	100%

PROGRAMA D'ATENCIÓ ESPECIALITZADA EN SITUACIONS DE CRISI:

El desenvolupament d'aquest programa està integrat al PROTOCOL D'ACTUACIÓ EN CASOS DE VIOLÈNCIA MASCLISTA I/O DE GÈNERE CONTRA LES DONES.

PROGRAMA D'ACTES DEL 8 DE MARÇ

- DEL 29 DE GENER AL 22 DE FEBRER (ambdós inclosos): presentació de relats del 7è CONCURS DE PROSA "RELATS DE DONA". Lloc: Centre Cívic Municipal de Torreforta.

- DIMECRES 7 DE MARÇ: 18 h REPRESENTACIÓ TEATRAL, a càrrec de diversos col·lectius de dones de la ciutat.

- DIJOUS 8 DE MARÇ: 11 h lliurament dels premis del 7è Concurs de Prosa "RELATS DE DONA". 13 h Concentració per la LECTURA DEL MANIFEST. 14h. DINAR DE DONES

- DIVENDRES 9 DE MARÇ: 18 h teatre: "GORDA" de Neil LaBute .

- DIMARTS 13 DE MARÇ: 19 h presentació de l'Estudi per a l'elaboració del Pla de dones de Tarragona: "Cap a un Model de Desenvolupament Local Igualitari. Diagnòstic de la situació a la ciutat de Tarragona", emmarcat dins del projecte europeu Equal Igualdader.

- DIMECRES 14 DE MARÇ: 18.30 h xerrada-col·loqui : "Quan els fills marxen....QUÉ?", a càrrec de Mar Vergés, psicòloga del Servei d'Informació i Assessorament a la Dona.

- MES DE MARÇ: cicle de cinema "NOM DE DONES" Filmoteca "Andrés de Andrés": dijous 1 AMANDA, dimarts 6 INOTCHKA, dijous 8 AMA ROSA, dimarts 13, FANNY, dijous 15 SABRINA, dimarts 20 SISSI, dijous 22 ANA, dimarts 27, ANASTASIA, dijous 29 LAURA.

SERVEI DE TELEFONIA MÒBIL (TAM-VG) PER A DONES MALTRACTADES I D'ALTRES COL·LECTIUS

Durant l'any s'han tramitat i concedit un total de 24 telèfons mòbils, que han permès

INSTITUT MUNICIPAL DE SERVEIS SOCIALS

el contacte i l'atenció durant 24 h/dia de situacions d'alt risc de dones víctimes de violència de gènere, que amb els que es mantenen actius d'exercicis anteriors donen el resultat de 46 usuàries de TAM-VS al 31 de desembre.

PROGRAMA DE SUPORT A LA GUÀRDIA URBANA PER A L'ATENCIÓ DE LES VÍCTIMES DE VIOLÈNCIA I D'ALTRES COL·LECTIUS D'ESPECIAL RISC

Durant l'any 2007 s'han realitzat un total de 238 actuacions, que sumades a les realitzades durant exercicis anteriors han donat lloc a l'obertura de 492 expedients.

En relació amb el sexe de les persones ateses destaquen les 152 dones enfront dels 56 homes i dels 2 menors d'edat.

En relació amb l'edat de les persones ateses, destaquen les de 19 a 30 anys, seguides de les de 31 a 40 i de les de 41 a 50. La franja amb menor incidència és la de 61 a 70 anys.

Quant a les càrregues familiars de les persones ateses: 81 no tenien fills/es al seu càrrec; 45 en tenien 1; 25 en tenien 2; 6 tenien 3; en un cas hi havia més de 4 infants i en 41 actuacions no era procedent aquesta dada.

Quant a la nacionalitat destaquen les 129 persones espanyoles, davant 72 estrangeres.

Quant al lloc de residència de les persones ateses: 84 Tarragona nucli urbà, 24 Torreforta, 12 Campclar, 10 Bonavista i St. Pere i St Pau, 7 St. Salvador i 4 la Canonja.

Les situacions i problemàtiques ateses han estat.

- Violència domèstica 64 - Conflicte de parella 28 - Relacions paterno-filials 11 - Transeünts 24 - Desprotecció 23 - Violència familiar 18 - Intent suïcidi 7 - Salut Mental 11 - Persona gran desorientada 6 - Altres toxicomanies 4 - Síndrome de Diògenes 1 - Agressió sexual 3 - Malaltia 3 - Econòmica 6 - Alcoholisme 6 - Custòdia 7 - Desnonament 4 - Incendi 3 - Esfondraments 3 - Conflicte amb menors 6 - **TOTAL 238**

EQUIP D'ATENCIÓ A LA INFÀNCIA I A L'ADOLESCÈNCIA (E.A.I.A.)

Derivacions a l'EAIA: entre l'1 de gener i el 28 de novembre de 2007, l'EAIA ha obert un total de 110 nous expedients individuals d'infants i adolescents:

Els 56 casos derivats per les EBASP es distribueixen de la següent manera:

Bonavista 3 - Campclar 2 - La Canonja 3 - Part Alta 5 - Part Baixa 11 - Sant Pere i Sant Pau 5 - Sant Salvador 1 - Torreforta 26

INSTITUT MUNICIPAL DE SERVEIS SOCIALS

Els 52 casos derivats pel SAIA, s'originen de la següent manera:

Diligències prèvies 22 - Traspàs Equip Tècnic del Centre d'Acollida 10 - Traspàs EAIA Baix Penedès 3 - Traspàs EAIA Reus 3 - Traspàs EAIA del Vallès Oriental 2 - Traspàs EAIA del Tarragonès 6 - Traspàs EAIA Vallès Occidental 2 - Retencions hospitalàries 3 - Demanda Govern del Principat d'Astúries 2 - Demanda Síndic de Greuges 1 -

Actuacions de l'EAIA:

Entre l'1 de gener i el 28 de novembre de 2007, l'EAIA ha fet diferents intervencions en un total de 343 expedients individuals d'infants i adolescents.

En funció de l'organisme que va resoldre assumir les funcions tutelars, els 209 expedients de seguiment directe es distribueixen de la següent manera:

- Assumpció de les funcions tutelars (SAIA Tarragona) 205 - Assumpció de les funcions tutelars (DGAIA Barcelona) 3 - Assumpció de les funcions tutelars (altres CCAA) 1 - **TOTAL 209**

SÍNTESIS AVALUATIVES

L'EAIA municipal de Tarragona ha elaborat, entre l'1 de gener i el 28 de novembre de 2007, 9 síntesis avaluatives:

PROGRAMES INCLOSOS EN EL CONVENI MARC GESTIONATS PER LA XARXA DE SERVEIS SOCIALS DE L'IMSST

TRANSPORT ADAPTAT ALS CENTRES OCUPACIONALS: TOTAL 79.

SERVEI MUNICIPAL DE LA DISCAPACITAT**SUPORT AL CONSELL MUNICIPAL DELS DISCAPACITATS**

ACTUACIONS A DESTACAR:

- FESTA PER A TOTHOM, el gaudi festiu de la ciutadania amb discapacitat, 17^a edició.

- DESENVOLUPAMENT: SEQÜÈNCIA D'ACTIVITATS, xerrada a l'entorn de Santa Tecla i Festa per a Tothom a Dow, training dels voluntaris Dow, reunió amb els

INSTITUT MUNICIPAL DE SERVEIS SOCIALS

voluntaris locals, edició del programa en escriptura Braille, gravació de l'espot per Canal Català de Televisió, roda de premsa, recepció dels participants a la Casa Gran, la penya de Festa per a Tothom: assistència a actes festius, Mira quin sarau! Itinerari interpretat per la comunitat sorda i Teatre: Sant Jordi, l'escuder i el drac de paper.

DADES: 110 participants, 56 participants amb discapacitat, 35 mobilitat reduïda i 13 comunitat sorda.

TRANSPORT ADAPTAT

Des del Servei Municipal de la Discapacitat es realitza el control i seguiment del transport adaptat als diferents centres ocupacionals.

Des del Servei es recullen les sol·licituds de places i es fa de mitjancer entre els diferents centres i l'empresa adjudicatària del servei.

En l'actualitat hi ha 6 rutes. Es porten usuaris a un total de 7 centres. Es transporten al voltant de 70 alumnes.

GESTIÓ DE BEQUES FUNDACIÓ RAFAEL DE PANASACHS

S'han sol·licitat un total de 31 beques: 30 individuals, 1 d'entitats. Diners concedits: 38.250 €. S'han tancat un total de 35 beques.

INSERCIÓ LABORAL I XARXA D'ENTITATS

Ofertes derivades a usuaris: 6 • Contractacions: 1

GESTIÓ DE SERVEIS DE MONITORS DE LA FEDERACIÓ ECOM

El Servei de Monitors de Suport a la Integració Escolar i en el Lleure de la Federació ECOM consisteix a facilitar un monitor perquè les persones amb disminució física puguin participar en activitats escolars fora del centre o bé de lleure. El monitor de suport s'encarrega d'atendre, sempre que calgui, les necessitats de cada persona (sondatges, mobilitat, etc.).

41 serveis realitzats durant l'any 2006, 14 colònies on s'ha buscat i adjudicat un monitor/a i 2 activitats d'estiu.

INSTITUT MUNICIPAL DE SERVEIS SOCIALS**SUPORT A UN PROGRAMA PILOT D'ASSISTÈNCIA PERSONAL DE LA FEDERACIÓ ECOM****CONSULTES**

Accessibilitat	Laboral	Formació	Lleure	Recursos
26	19	19	6	13

ALTRES DADES

Expedients nous	23 (14 de demanda d'inserció laboral)
Informes emesos	19

SERVEI MUNICIPAL DE DROGODEPENDÈNCIES

El Servei Municipal de Drogodependències vertebrava la seva activitat en dos grans eixos d'intervenció:

- 1- Àrea d'atenció i reinserció social a persones amb problemes de consums de drogues.
- 2- Àrea de prevenció de les drogodependències i intervenció comunitària.

ÀREA D'ATENCIÓ I REINSERCIÓ A LES PERSONES AMB PROBLEMES DE CONSUMS DE DROGUES

El CAS de Drogodependències Joan XXIII, integrat a la Xarxa de recursos d'atenció a les drogodependències de Catalunya, ofereix tractament ambulatori especialitzat a les persones amb problemes per consum de drogues.

El servei està integrat per professionals de la medicina, la psicologia, la infermeria, el treball social i l'educació social.

L'any 2007 el CAS ha tingut 756 demandes de tractament. De les 756 demandes de tractament realitzades, 530 persones han iniciat tractament, 419 (79%) de les quals mai no havien estat en tractament en aquest servei, considerant-les primeres visites i 111 (21%) ja havien estat en tractament anteriorment i es consideren reinicis.

La distribució de les primeres visites, 419, segons la droga principal que motiva el tractament, és la següent:

ALCOHOL.....	162 (38'6%)
COCAÏNA.....	145 (34'6%)

INSTITUT MUNICIPAL DE SERVEIS SOCIALS

HEROÏNA.....	62 (14'7%)
TABAC.....	8 (1'9%)
CÀNNABIS	35 (8'3%)
DROGUES DE SÍNTESI	3 (0'7%)
BENZODIACEPINES.....	3 (0'7%)
KETAMINA.....	1 (0'2%)

Respecte a l'any 2006 han augmentat els inicis de tractament per cànnabis i cocaïna, i es manté el nombre d'inicis de tractament per problemes associats a l'heroïna i l'alcohol, i disminueixen els inicis de tractament per consum de tabac.

La distribució dels reinicis de tractament, 111, segons la droga que motiva tornar a començar tractament al CAS, és la següent:

ALCOHOL.....	48 (43'2%)
HEROÏNA.....	37 (33'3%)
COCAÏNA.....	22 (19'8%)
TABAC.....	3 (2'7%)
CÀNNABIS	1 (0'9%)

Amb tot, els problemes amb l'alcohol continuen essent la major demanda de tractament al CAS, amb un 43,2% del total de tractaments.

PROCEDÈNCIA DELS INICIS DE TRACTAMENT

TARRAGONÈS.....290

Heroïna: 41, drogues de síntesi: 2, benzodiacepines:
2, tabac: 8, cocaïna: 101, alcohol: 106, cànnabis: 29, ketamina: 1

BAIX PENEDÈS.....69

Heroïna: 8, cocaïna: 25, cànnabis: 2, drogues de síntesi: 1, alcohol: 33

ALT CAMP.....40

Heroïna: 9, cocaïna: 11, alcohol: 18, cànnabis: 2

ALTRES COMARQUES.....20

Benzodiacepines: 1, cocaïna: 8, alcohol: 5, heroïna: 4 i cocaïna: 2.

INSTITUT MUNICIPAL DE SERVEIS SOCIALS**PERFIL DELS USUARIS QUE INICIEN TRACTAMENT**

Homes328 (78%)

Dones91 (22%)

ACTIVITAT ASSISTENCIAL

L'activitat assistencial resultant dels inicis de tractament del 2007, a més dels usuaris que estan en tractament des d'abans, ha generat un total de 10.195 visites.

Visites psicològiques 2.936 - Visites mèdiques 4.231 - Visites de treball social 849 -
Visites d'infermeria 1.962 - Visites d'educació social 217

Aquestes visites corresponen a les intervencions dels professionals dins els diferents programes assistencials: programa d'intervenció en opiacis, en cocaïna, en cànnabis, en alcohol, tabac, drogues de síntesi i en psicofàrmacs.

Nombre d'usuaris atesos en grup terapèutic (2 grups setmanals d'alcohol i 1 grup setmanal de cocaïna)733

Els usuaris que han finalitzat el tractament o que han estat alta per altres motius (trasllats, èxits o abandonaments del programa) han estat.....71

CENTRE DISPENSADOR DE METADONA

L'any 2007 han passat pel Centre Dispensador de Metadona 498 usuaris, dels quals 226 són noves inclusions al programa en el curs de l'any, la major part reinicis de tractament i trasllats d'altres centres, comunitats autònomes o països.

- Usuaris en actiu a 31/12/2007: 290

- Nombre d'altres: 199

- Nombre de dispensacions: 83.000

PROGRAMA DE MANTENIMENT AMB METADONA A OFICINES DE FARMÀCIA

La dispensació de metadona a oficines de farmàcia es fa en usuaris que estan en tractament al nostre Servei i que presenten una estabilitat orgànica i social. El fet de recollir-la a una farmàcia normalitza el tractament. Aquest any hi ha hagut 35 noves inclusions. El nombre de pacient en actiu és de 124 i el nombre d'altres és de 17.

INSTITUT MUNICIPAL DE SERVEIS SOCIALS**ALTRES PROGRAMES ASSISTENCIALS**

Són els programes pels quals passen tots els usuaris que inicien tractament i que tenen com a professionals referents els metges i els diplomats en infermeria.

PROGRAMES DE SALUT:

Tenen com a objectiu detectar, diagnosticar i tractar aquelles patologies orgàniques relacionades amb els consums de drogues i, si la patologia ho requereix, derivar al metge especialista.

Nombre de determinacions analítiques: 159 - Nombre de PPD: 12 - Nombre de derivacions a metges especialistes: 17 - Nombre de derivacions a Centre de Salut Mental: 16 - Nombre de determinacions de drogues en orina: 2.264

PROGRAMES DE REDUCCIÓ DE RISC I DISMINUCIÓ DE DANYS

Són programes que tenen per objectiu pal·liar els efectes negatius dels consums de drogues, facilitar-ne l'abordatge, afavorir conductes segures i modificar els comportaments de risc associats al consum de drogues.

- Programa d'intercanvi de xeringues al Centre Dispensador de Metadona: s'han dispensat 220 xeringues.
- Intervencions d'infermeria en usuaris en programa de tractament amb metadona: 1.033.
- Programa d'atenció en crisi: 720 usuaris en tractament atesos sense visita programada que necessitin atenció urgent (revisió de dosi de metadona, pautes farmacològiques, etc.).
- Programa de reducció de danys al carrer.

Nombre de sortides realitzades a 30-11-2007: 72.

Aquest any s'ha apreciat un augment de xeringues abandonades al carrer, sobretot al barri de Campclar, tot i que s'ha produït una davallada de xeringues dispensades: 463 xeringues recollides i 8 xeringues dispensades.

- Programa d'intercanvi de xeringues a oficines de farmàcia: s'han distribuït 6.700 xeringues en 36 farmàcies de Tarragona.

INSTITUT MUNICIPAL DE SERVEIS SOCIALS**PROGRAMA PSICOEDUCATIU DE L'ÚS DE SUBSTÀNCIES PSICOACTIVES**

Va dirigit a persones consumidores de substàncies psicoactives sotmeses a un procés sancionador administratiu per consum propi i que no reuneixen criteris d'abús o dependència.

Nombre total de persones que sol·liciten el programa l'any 2007	27
Nombre de persones que continuaven de l'any 2006	6
Nombre de persones que realitzen el programa	33
Altes per finalització del programa	16
Altes per abandonament del programa	1
Nombre de multes retirades	16
Persones que continuen el programa a 30-11-07	10

PROGRAMA DE SUPORT I INCORPORACIÓ SOCIAL**A. PROGRAMA SOCIOEDUCATIU**

- Cinema fòrum : 47 sessions: 282 participacions
- Cursos d'introducció a la informàtica amb col·laboració amb Òmnia: 141 participacions
- Taller fòrum documentals: 376 participacions en 48 sessions
- Campanya higiene corporal: 42 participacions
- Campanya taller millora de la imatge: 13 participacions
- Sant Jordi 2007: 33 participacions
- Revista Centre: 10 participacions
- Campanya promoció de l'esport: 152 participacions
- Campanya alimentació: 22 participacions

Total de participacions: 1071

En total, respecte de l'any anterior, hi ha hagut un increment de 591 participacions més. Això ha estat degut, fonamentalment, a la incorporació d'un nou monitor, que ha permès augmentar les intervencions

B. PROGRAMA DE SUPORT ALS PROGRAMES DE MANTENIMENT AMB METADONA

Durant l'any 2007, a data 30 de novembre de 2007, s'ha fet un total de 423

INSTITUT MUNICIPAL DE SERVEIS SOCIALS

intervencions individualitzades al Centre Dispensador de Metadona.

TIPUS D'INTERVENCIIONS INDIVIDUALITZADES: Àmbit judicial: 53 intervencions, àmbit familiar: 58 intervencions, pagues: 47 intervencions, seguiment CAS: 93 intervencions, àmbit laboral: 28 intervencions, necessitats bàsiques: 15 intervencions, seguiments d'embarassos: 4, activitats del Centre: 32, salut: 9, reducció de danys: 17, temps lliure: 32, counselling: 30, acompanyaments: 5.

Quant a l'àrea CAFÈ CONVERSA, seguint el model d'anys anteriors, s'han comptabilitzat les persones que no tan sols han pres cafè, sinó amb les que s'ha tingut un tracte més individualitzat. Hi ha hagut un total de 2.873 intervencions.

C. PROGRAMA D'INSERCIÓ LABORAL

La finalitat d'aquest programa és la incorporació de les persones a processos formatius i/o laborals normalitzats. Fins al 30 de novembre, s'han atès 330 usuaris, i s'han fet 254 seguiments posteriors.

ÀREA DE PREVENCIÓ I INTERVENCIÓ COMUNITÀRIA**ÀMBIT ESCOLAR****EDUCACIÓ PRIMÀRIA**

Total d'escoles que estan fent l'Aventura de la Vida 9

Total d'alumnes que estan fent l'Aventura de la Vida: 1.307 (entre 3r i 6è de primària, 8-12 anys)

Total de tutors que estan fent l'Aventura de la Vida: 53

Total de pares que han rebut formació: 60

- L'AVENTURA AL BARRI

Apropament de l'oferta educativa de la ciutat a l'escola, vinculant-la a una proposta global d'Educació per a la salut.

Total de tallers monitor d'esplai	2 per 70 alumnes
Total de tallers farmacèutic	1 per 55 alumnes
Total de tallers esportista	3 per 125 alumnes

INSTITUT MUNICIPAL DE SERVEIS SOCIALS

Total de tallers Guàrdia Urbana	8 per 195 alumnes
Total de tallers Salut Escolar	13 per 625 alumnes
Total de tallers sobre socorrisme aquàtic	1 per 50 alumnes
Total de tallers sobre Plaseqta (Protecció Civil)	1 per 50 alumnes
Visita al parc de bombers	1 per 50 alumnes

- Programa de ràdio "Contes per Conversar" a Tarragona Ràdio

Continua aquest programa setmanal des de gener fins al juny, que tracta dels temes proposats i treballats a l'aula en format radiofònic, on els nens i les nenes són els protagonistes.

Total de programes emesos: 20 programes, total d'alumnes que hi han participat: 230 alumnes, total d'escoles que hi han participat: 10 escoles, reunió d'avaluació amb els professors que implementen el programa: 15 assistents, jornada de formació pel professorat que implementa el programa: 11 assistents.

EDUCACIÓ SECUNDÀRIA

El programa ÒRDAGO de prevenció de les drogodependències per a alumnes d'educació secundària representa la continuïtat del programa L'Aventura de la Vida.

Total de centres de secundària que fan el programa: 4 centres, total d'alumnes que fan el programa: 886 alumnes, total de tutors que implementen el programa: 36 tutors, reunió d'avaluació tutors IES: 4 assistents, formació tutors de l'IES Campclar: 13 assistents, formació tutors del Col·legi La Salle 22 assistents, i formació tutors Col·legi Joan XXIII: 23 assistents.

Enguany, per primera vegada es va fer un programa de ràdio amb alumnes de l'IES Campclar, dins el format de programa establert per l'Aventura de la Vida.

Van participar al programa de ràdio 9 alumnes

3 tallers sobre drogues per alumnes de 4rt d'ESO de l'IES Campclar	49 alumnes
4 tallers sobre drogues per alumnes de 3er d'ESO de l'IES Campclar	61 alumnes
2 tallers sobre drogues per alumnes de 1er d'ESO del Col·legi Lestonnac	63 alumnes
2 tallers sobre drogues per alumnes de 2on d'ESO del Col·legi Lestonnac	61 alumnes
2 tallers sobre drogues per alumnes de 3er d'ESO del Col·legi Lestonnac	60 alumnes

INSTITUT MUNICIPAL DE SERVEIS SOCIALS

- La prevenció a escena. Representació de l'obra de teatre "No em ratllis"

Total de representacions 3 - Total de centres educatius que han assistit 5 - Total alumnes 350 ' Total de tutors 25

ÀMBIT COMUNITARI**PROGRAMA D'INFORMACIÓ TELEFÒNICA SOBRE DROGUES I ATENCIÓ PERSONAL**

És un programa d'atenció i orientació telefònica per persones que tenen alguna qüestió a preguntar envers l'ús de drogues. La consulta pot derivar en una atenció personalitzada i aquesta en una sèrie d'entrevistes per fer el counselling adient.

Nombre de trucades rebudes: 180

- Nombre d'entrevistes realitzades: 78

Nombre de persones ateses en entrevista 97

PROGRAMA D'ESCOLTA I INTERCANVI PER ADOLESCENTS

Nombre d'adolescents atesos 21

TALLER DE BEGUES SALUDABLES AL PARC INFANTIL DE NADAL

El taller consisteix a elaborar diferents begudes (còctels, sucs, batuts) amb fruita natural. Es presenta com una alternativa al consum de begudes alcohòliques i begudes ensucrades comercials.

Total de nens assistents i participants en el taller: 4.365 nens

PROGRAMA @SSEGURA'T.DENIT

Programa Un Conductor Cada Nit

Incentiva la figura del conductor alternatiu, aquell que no beu i condueix.

Total de passaports lliurats que acaben amb èxit 58 passaports - Total de voluntaris que participen 15 voluntaris - Total de locals d'oci nocturn que col·laboren 11 locals
Públic objectiu: 1.000 - Nombre d'impactes directes: 62 - Nombre d'impactes indirectes: 198,4 - Percentatge d'impactes: 19,84%

FORMACIÓ

Dins aquest apartat s'inclouen intervencions d'assessorament a alumnes que demanen informació per a la realització de treballs de recerca, la formació en prevenció de

INSTITUT MUNICIPAL DE SERVEIS SOCIALS

drogues i riscos associats al seu consum que demanen diversos professionals (metges, infermeres, educadors, etc.), formació específica per als voluntaris que col·laboren en els diversos programes, i en aquesta ocasió, també un taller per a malalts mentals que sovint fan un ús poc adient de certes substàncies.

Total d'alumnes assessorats 3 alumnes - Total de voluntaris formats 18 voluntaris -
Total de sanitaris formats 40 metges i infermeres

Xarxa Sanitària i Social de Santa Tecla

Total d'infermeres del programa salut i escola 5 infermeres

Total educadors assessorats 3 educadors

Total alumnes en pràctiques (infermeria i educació social) 4 alumnes

DOCÈNCIA

Comunicació a la 1^a Jornada Esplai i Municipi. Experiències d'èxit i propostes de política municipal. L'Aventura al Barri: contes per conversar a la ràdio. 135 assistents
Facultat de Ciències Jurídiques. Ensenyament de treball social i Creu Roja.

Curs sobre "Salut, begudes alcohòliques i marginació social". Taller sobre l'ús problemàtic de begudes alcohòliques. 50 assistents

Escola d'Infermeria de la URV. Presentació dels àmbits d'intervenció de l'equip de prevenció, conceptes bàsics sobre drogues i abordatge dels riscos associats al consum d'alcohol, cànnabis i cocaïna. 90 alumnes

Mollerussa. Presentació del telèfon d'informació i orientació sobre drogues en la Jornada sobre la intervenció familiar en l'atenció a les drogodependències, organitzada pel Consell Comarcal del Pla d'Urgell.

Òrgan tècnic de Drogodependències de la Generalitat. Presentació del programa @ssegura't.nit dins la jornada tècnica "Nit Segura". 60 assistents.

Facultat de Psicologia i Ciències de l'educació de la URV. Presentació dels àmbits d'intervenció de l'equip de prevenció, i paper de l'educador. 45 alumnes

Facultat de Ciències Jurídiques. Ensenyament de treball social i Creu Roja. Crèdit lliure: "Joves i Drogues": L'educador. Una figura social en un entorn clínic. 52 alumnes

Escola de Treball Social de la URV. Taller sobre la prevenció de drogues: explicació del diferents programes preventius i assistencials. 42 alumnes

INSTITUT MUNICIPAL DE SERVEIS SOCIALS

REUNIONS DE COORDINACIÓ

Total d'institucions amb les quals s'ha mantingut coordinació: 16 institucions i entitats

FORMACIÓ CONTINUADA

Portugalete. Assistència a les XII Jornadas Municipales de Prevenció de Drogodependències: Jóvenes, Drogas y tiempo libre, Tarragona. Assistència a la xerrada "Joves i drogues" a càrrec d'Energy Control, Barcelona. Reunió de treball a la Fundació Catalana de l'Esplai sobre la revisió del programa Òrdago i reunions de tècnics municipals de Prevenció d'arreu de Catalunya . Assistència a 3 reunions.

ACTES INSTITUCIONALS

Participació en la Campanya "Enganxa't a l'esport" de la Fundació de Veterans del Barça, participació en la Xarxa de Drogodependències de la diputació de Barcelona dins el grup de treball "Estratègies de Prevenció Comunitària", participació en la cloenda i presentació del llibre blanc de l'Estratègia Nacional de Prevenció del consum de drogues i problemes associats. Departament de Salut, de la Generalitat de Catalunya. Coordinació del grup de l'àmbit de lleure, Delegació Territorial de Joventut de la Generalitat de Catalunya. Presentació de la pàgina web "El Pep i la Clara" de prevenció de drogodependències i altres conductes de risc. Per a tècnics de salut i joventut. 25 assistents

PROJECTES D'ÀMBIT EUROPEU

- Participació en el Trainnig Seminar: Safer Nightlife workgroup. Presentació del projecte @ssegura't.nit. 40 tècnics de diferents ciutats europees.
- Participació en la 3 Conferència del projecte europeu Democracy Cities and Drugs. Avaluació del projecte Safer Nightlife.

MITJANS DE COMUNICACIÓ

- Reportatge de Canal Català de TV, al espai 10 comarques, sobre el projecte de seguretat en l'oci nocturn "@ssegura't.nit.
- Reportatge al Diari de Tarragona sobre el consum d'alcohol en joves.
- Canal Català de TV Tarragona. Emissió de 9 programes "Petites Converses" portats a terme per 9 escoles del municipi que implementen el programa L'aventura de la vida.
- Reportatge a la revista Entitats "Alerta: l'estiu, les drogues i els adolescents."

INSTITUT MUNICIPAL DE SERVEIS SOCIALS**SERVEI MUNICIPAL DE SALUT ESCOLAR****POBLACIÓ DIANA:**

- Alumnes matriculats a P-4 i nou ingrés.

VALORACIÓ

- P-4:

Alumnes matriculats: 1.407 - Alumnes Programa Nen Sa: 1.222 - Alumnes sense informació: 185

- **Del total d'alumnes el 86,85 % acudeixen a les revisions del Nen Sa**

- Nou ingrés: Alumnes matriculats: 180 - Alumnes Programa Nen Sa: 111 - Alumnes sense informació: 69

- **Del total d'alumnes el 61,66% acudeixen a les revisions del Nen Sa.**

CONTROL DE CARNETS VACUNALS**POBLACIÓ DIANA**

- Alumnes de P-4 i alumnes de nou ingrés en el centre.

VALORACIÓ

- P-4:

Matriculats: 1.407 alumnes - Informen: 1.215 (7 van portar fotocopia equivocada) - Ben vacunats: 1.144 (88,97 % dels que informen)

- **Del total d'alumnes de P-4 el 76,83 % estan correctament vacunats.**

- Nou ingrés: Matriculats: 180 alumnes - Informen: 111 - Ben vacunats: 63 (56,75 % dels que informen)

- **Del total d'alumnes de nou ingrés el 35 % estan correctament vacunats.**

INSTITUT MUNICIPAL DE SERVEIS SOCIALS**CAMPANYA DE VACUNACIONS TÈTANUS-DIFTÈRIA****POBLACIÓ DIANA:**

- Alumnes de 2n d'ESO.

ESCOLES EDUCACIÓ ESPECIAL:

A l'hora de valorar la cobertura de la vacunació contra el tètanus - diftèria, hem de tenir en compte que dins del nombre de nens que considerem no vacunats, n'hi ha un percentatge que probablement ja està vacunat però que no ens n'han informat.

Matriculats: 1.537 alumnes - Ja vacunats: 249 alumnes - Vacunats per l'ESE: 938 alumnes - No vacunats: 350 alumnes (no informen, absència o malaltia)

COBERTURA TOTAL Td: 77,22 %

CAMPANYA DE VACUNACIONS HEPATITIS A + B. (6È DE PRIMÀRIA)**POBLACIÓ DIANA**

- Població diana: Alumnes de 6è de primària.

ESCOLES D'EDUCACIÓ ESPECIAL

Ateses les característiques d'aquests centres, amb un nombre reduït d'alumnes per aquesta franja d'edat, se'n fa el seguiment cada 2 anys, i durant aquest curs no s'ha administrat cap vacuna als centres Solc, Muntanyeta i Estela. Al Centre de Sant Rafael s'ha demanat autorització a 6 alumnes :

- Vacunats ESE: 3 alumnes - Ja vacunats: 3 alumnes

VALORACIÓ

Hem de tenir en compte que dins del nombre de nens que considerem no vacunats, n'hi ha un percentatge que probablement ja està vacunat però que no ens n'ha informat.

Matriculats: 1.392 alumnes - Ja vacunats: 401 alumnes - Vacunats per l'ESE: 799 alumnes - No vacunats: 192 alumnes (no informen, absència o malaltia)

COBERTURA TOTAL HEPATITIS A+B: 86,20%

INSTITUT MUNICIPAL DE SERVEIS SOCIALS**Conclusions:**

- En termes generals, d'un total de 1.200 nens vacunats amb la vacuna antihepatitis A+B, la gran majoria, 799, l'han rebut mitjançant l'Equip de Salut Escolar.
- Aquest any continuem constatant un augment important del nombre dels nens ja vacunats prèviament (28,80 %), per causa de la incorporació de l'hepatitis B en la etapa infantil del calendari de vacunes.
- La cobertura total de nens vacunats contra l'hepatitis A+B és del 86,20 %
- Les dosis d'antihepatitis A+B administrades per l'Equip de Salut Escolar han estat:
DOSIS TOTALS D' HEPATITIS A+B: 2.388

CAMPANYA DE VACUNACIONS VARICEL·LA (6È DE PRIMÀRIA)**POBLACIÓ DIANA**

Població diana: alumnes de 6è de primària.

ESCOLES D'EDUCACIÓ ESPECIAL

Ateses les característiques d'aquests centres, amb un nombre reduït d'alumnes per aquesta franja d'edat, se'n fa el seguiment cada 2 anys, i durant aquest curs no s'ha administrat cap vacuna als centres Solc, Muntanyeta i Estela. Al Centre de Sant Rafael s'ha demanat autorització a 6 alumnes:

- Vacunats ESE: 2 alumnes - No han informat: 4 alumnes

VALORACIÓ

Matriculats: 1.392 alumnes - Ja immunitzats: 1.083 alumnes - Vacunats per l'ESE: 115 alumnes - No immunitzats: 194 alumnes (no informen, absència o malaltia)

COBERTURA TOTAL VARICEL·LA:86,06 %

ACTIVITATS DE PROMOCIÓ DE LA SALUT**CAMPANYA DE GLOPEIGS AMB FLUOR:**

Escoles que han realitzat glopeigs de fluor el curs 2006-07: CEIP El Miracle: 4 classes

INSTITUT MUNICIPAL DE SERVEIS SOCIALS

de primària, CEIP Saavedra: 4 classes de primària, CEIP El Serrallo: 4 classes de primària, CEIP Pax: 5 classes de primària, CEIP Pràctiques: 8 classes de primària, CEIP Riucclar: 4 classes de primària, CEIP La Floresta: 4 classes de primària, CEIP Mediterrani: 4 classes de primària, CEIP La Canonja: 8 classes de primària, CEIP Pau Delclòs: 8 classes de primària, Col·legi Roig: 4 classes de primària, l'Ensenyança: 8 classes primària, Sant Pau Apòstol: 8 classes de primària, La Salle Tarragona: 15 classes de primària, Sant Domènec: 8 classes de primària, El Carme del C/ del Mar: 4 classes de primària, Sagrat Cor: 8 classes de primària i Salle Torreforta: 8 classes de Primària.

- Valoració: es continuen trobant dificultats per part dels col·legis per a la seva realització. El programa està en procés de canvi. D'un total de 30 centres als quals s'ofereix el programa, el realitzen 18.

PROGRAMA DE TRANSTORNS DE L'ALIMENTACIÓ

- Presentació del programa a tots els col·legis de primària.
- Lliurament del material als col·legis que han decidit realitzar-lo aquest curs: CEIP La Floresta: 5è primària, CEIP Campclar: 6è primària, CEIP El Miracle: 6è primària, CEIP Cèsar August: 6è primària, CEIP Saavedra: 6è primària, Sagrat Cor: 6è primària, Mare Nostrum: 6è primària i St. Pau Apòstol: 5è primària.
- Seguiment i valoració: aquest curs hi han participat un total de 338 alumnes, en comparació amb els 405 del curs passat.

TALLERS DE PROMOCIÓ DE LA SALUT

- **Escoles que han demanat tallers:** CEIP La Floresta, CEIP Els Àngels, CEIP Cèsar August, Col·legi Lestonnac, Col·legi Joan XXIII, Col·legi Sagrat Cor, Col·legi Sta. Teresa de Jesús, CEE St. Rafael i IES Vidal i Barraquer.
- **Activitats:**
 - Tallers d'alimentació: als CEIP Cèsar August, CEIP La Floresta, Col·legi Sagrat Cor, Col·legi Sta. Teresa de Jesús i Col·legi Joan XXIII
 - Tallers d'afectivitat i sexualitat: als CEIP La Floresta, CEIP Els Àngels, CEIP Cèsar August, Col·legi Joan XXIII, Col·legi Sagrat Cor, CEE St. Rafael i IES Vidal i Barraquer

INSTITUT MUNICIPAL DE SERVEIS SOCIALS

- Tallers sobre medicaments: Col·legi Joan XXIII i Col·legi Sta. Teresa de Jesús
- Valoració: Tallers Alimentació i nutrició: 14, tallers Sexualitat i afectivitat: 30 i tallers sobre medicaments: 4

ACTIVITATS D'ASSESSORAMENT

Informació i assessorament als mestres i als pares en aquells temes de salut que en un moment puntual ens han demanat.

- CEIP La Floresta • CEIP Cèsar August • CEIP Els Àngels • CEIP Serrallo • CEIP ST. SALVADOR

COL-LABORACIONS AMB ALTRES INSTITUCIONS

- Delegació de Sanitat i Seguretat Social de Tarragona • ICS: Coordinadora de les àrees bàsiques de salut • CAP La Granja – Torreforta • CAP de Bonavista – La Canonja • CAP Tàrraco • CAP Jaume I • CAP Sant Salvador • CAP St. Pere i St. Pau • CAP Muralles • CAP Sta. Tecla-Llevant • Equip de prevenció de Drogodependències • Departament de Vacunes del CAP Tarragonès

FORMACIÓ

- Curs de diplomant en sanitat • Curs bàsic d'àrab

CENTRES CÍVICS**PETICIONS PUNTUALS:**

En general es tracta d'un servei molt important i arrelat entre les associacions i entitats de Tarragona ja que han aplegat en el 2007 la xifra de 48.457 persones i 405 peticions.

Nombre de Peticions:

	xerrades i reunions	teatre i espectacles	tallers i cursets	assaigs	altres	TOTAL
CCM Bonavista	13	22	1	13	4	53
CCM Torreforta	73	29	1	6	5	114
CCM St. Pere i St. Pau	61	43	10	3	4	121
CCM Sant Salvador	27	25	6	39	8	105
CCM Part Alta	1	2	5	0	4	12
TOTALS	175	121	23	61	25	405

INSTITUT MUNICIPAL DE SERVEIS SOCIALS

Nombre d'usuaris:

	xerrades i reunions	teatre i espectacles	tallers i cursets	assaigs	altres	TOTAL
CCM Bonavista	545	5850	20	420	1065	7900
CCM Torreforta	3750	5386	20	97	510	9763
CCM St. Pere i St. Pau	5503	14120	544	150	579	20896
CCM Sant Salvador	1128	4945	50	1675	755	8553
CCM Part Alta	25	230	800	0	290	1345
TOTALS	10951	30531	1434	2342	3199	48457

PETICIONS PERMANENTS:

Durant el 2007, 111.683 usuaris han participat en aquest tipus d'activitat. Aquesta xifra surt de multiplicar el nombre d'usuaris diaris pels dies que s'han dut a terme aquestes activitats.

Per barris: Bonavista: 16.604 usuaris any - Torreforta: 20.925 usuaris any - Sant Pere i Sant Pau: 32.348 usuaris any - Sant Salvador: 38.610 usuaris any - Part Alta: 3.196 usuaris any

PROJECTES DE COL.LABORACIÓ O COORDINACIÓ:

Els resultats anuals en aquestes activitats han estat els següents:

- Total sessions als 4 centres cívics municipals (Sant Salvador no n'ha tingut): 1.095
- Total participants als 4 centres cívics municipals (Sant Salvador no n'ha tingut): 19.330

PROJECTES DE COL-LABORACIÓ O COORDINACIÓ

CENTRE CÍVIC MUNICIPAL DE BONAVISTA: 878 sessions i 11.528 participants.

CENTRE CÍVIC MUNICIPAL DE TORREFORTA: 166 sessions i 1.872 participants.

CENTRE CÍVIC MUNICIPAL DE SANT PERE I SANT PAU: 29 sessions i 5.270 participants.

CENTRE CÍVIC MUNICIPAL DE PART ALTA: 22 sessions i 660 participants.

PROJECTES PROPIS:

Els projectes propis són els que es programen des dels centres cívics municipals, i intenten donar resposta a les necessitats que es van donant a les seves zones d'influència.

INSTITUT MUNICIPAL DE SERVEIS SOCIALS

- Total sessions als 5 centres cívics municipals: 1.986
- Total participants als 5 centres cívics municipals: 39.315

CENTRE CÍVIC MUNICIPAL DE BONAVIDA: 497 sessions i 11.136 participants.

CENTRE CÍVIC MUNICIPAL DE TORREFORTA: 515 sessions i 6.207 participants.

CENTRE CÍVIC MUNICIPAL DE SANT PERE I SANT PAU: 280 sessions i 6.755 participants.

CENTRE CÍVIC MUNICIPAL DE SANT SALVADOR: 492 sessions i 12.136 participants.

CENTRE CÍVIC MUNICIPAL DE LA PART ALTA: 207 sessions i 2.040 participants.

QUADRE RESUM FINAL:

A continuació, en el següent quadre, es pot observar el total de la participació durant l'any 2007 als centres cívics municipals de Tarragona. Aquest quadre inclou també la participació registrada en el Parc Infantil de Nadal, el qual, en desenvolupar-se a l'escenari habitual del parc, no el podem adjudicar a cap centre cívic en concret.

Nombre d'usuaris:

	Bonavista	St. Pere i St. Pau	St. Salvador	Torreforta	Part Alta	TOTAL	Mitjana setmanal
Peticions puntuals	7.900	20.896	8.553	9.763	1.345	48.457	1.468
Peticions permanents	16.604	32.348	38.610	20.925	3.196	111.683	3.384
Projectes coordinats	11.528	5.270		1.872	660	19.330	585
Projectes propis	11.136	6.755	12.136	7.248	2.040	39.315	1.191
Parc de Nadal						3.100	
TOTALS	47.168	65.269	59.299	39.808	7.241	221.885	

Aquesta mitjana setmanal està extreta de repartir el total d'usuaris entre les 33 setmanes on es concentren gairebé totes les activitats de l'any.

INSTITUT MUNICIPAL DE SERVEIS SOCIALS

Els centres cívics municipals de Tarragona gaudeixen d'una bona salut pel que fa a nombre d'usuaris i d'activitats que s'hi realitzen, la participació ciutadana és força activa i regular en l'assistència i continuïtat. Aquest any ha millorat.

Per tant tots els usuaris sumen un total de 221.885 participants en les diferents activitats.

GENT GRAN

PERFILS DELS USUARIS:

Jubilats i pensionistes d'ambdós sexes. Jubilats, prejubilats i pensionistes majors de 60 anys. Un 40 % presenta un deteriorament respecte a l'edat de les seves capacitats cognitives, motrius i sensorials, a més d'un estat general de solitud i d'angoixa, i de temps buit.

ACTIVITATS QUE ES PORTEN A TERME DE GENER A MAIG I D'OCTUBRE A DESEMBRE

- Gimnàstica de manteniment: 261 participants
- Pintura: 61 participants
- Aigua-gim: 239 participants
- Punt de creu: 23 participants
- Teatre: 30 participants
- Cant coral: 8 participats
- Grup d'havaneres: 14 participants

TALLERS DE CURTA DURADA:

- Taller de targeteria: 67 participants
- Cuina mediterrània: 90 participants repartits
- Taller de centres de Nadal: 90 participants
- Taller targeteria flors seques: 25 participants
- Taller de maquillatge: 30 participants
- Restauració de pessebres: 27 participants
- Introducció a la pintura a l'oli: 60 participants
- Taller temàtic de pintura aquarel·la: 40 participants
- Taller de plantes (esqueixos): 12 participants
- Targeteria de Nadal: 40 participants

TALLERS QUE ES PORTEN A TERME AMB VOLUNTARIS

- Tallar i cosir: 20 persones tots els grups de teatre
- Manualitats: 8 persones
- Labors: 6 persones
- Patronatge: 6 persones
- Acompanyament a gent gran

ACTIVITATS QUE ES PORTEN A TERME DE FORMA PUNTUAL:

- Exposició de pintura als centres cívics de Sant Salvador i Bonavista, i Zona Centre i la Foresta

INSTITUT MUNICIPAL DE SERVEIS SOCIALS

- Final de curs de gimnàstica de manteniment a la platja del Miracle
- Festival de fi de curs de tots els grups de teatre i havaneres al Centre Cívic de Torreforta i al Col·legi la Salle de Torreforta
- Participació de la coral de la zona centre en el Dia Internacional de la Música al Centre Cívic de Sant Pere i Sant Pau
- Festival de fi de curs de teatre al Centre Cívic de Sant Salvador

ORGANITZACIÓ, PARTICIPACIÓ I COL-LABORACIÓ A LES ACTIVITATS SEGÜENTS:

- Programa "Viure i Conviure": S'han fet 14 entrevistes a persones grans que s'han interessat a participar en el programa. Entrevistes a domicili a 8 persones. De les 14 persones grans que s'han entrevistat per accedir al programa, 8 han reunit els requisits per a participar-hi i poder allotjar un estudiant. Celebració dels 10 anys del programa al Palau de la Música de Barcelona
- Setmana Cultural Sant Salvador
- Festival de fi de curs de teatre al col·legi La Salle de Torreforta
- Col.laboració a la festa major de l'associació de veïns del barri de Torreforta
- Col.laboració a la festa major de l'associació de veïns del barri de la Granja
- Col.laboració a la Setmana Cultural i Miss Tardor de l'Associació de Pensionistes i Jubilats de Sant Salvador
- Festival de Teatre a la Setmana Cultural dels Jubilats de Torreforta
- Festa del Consell Municipal de la Gent Gran al Centre Cívic de Sant Salvador

COL-LABORACIÓ AMB EL CONSELL MUNICIPAL DE LA GENT GRAN

- Entrega de trofeus del concurs de pessebres de l'any anterior
- Organització dels jocs esportius del Consell Municipal de la Gent Gran a la llar de Jubilats de Sant Salvador
- Acompanyament a 38 persones de la Delegació de Pompeians que per Santa Tecla van visitar Tarragona
- Acompanyament d'un grup de 33 jubilats des de Tarragona a Pompeia durant 5 dies
- Organització de les Jornades de Treball Consell Municipal de la Gent Gran, que es va portar a terme a Marina d'Or
- Organització de la Trobada de Corals i repartiment de premis dels jocs esportius de la gent gran al Centre Cívic de Torreforta
- Organització de la festa del Consell amb un festival de tots els grups de teatre al

INSTITUT MUNICIPAL DE SERVEIS SOCIALS

Centre Cívic de Sant Salvador

- Trobada de la delegació de Jubilats de Tarragona a Pompeia per visionar la filmació feta durant el viatge a la llar municipal de la Zona Centre.

Un tècnic de l'equip de gent gran ha format part del jurat del Concurs de Pessebres adreçat a les entitats vinculades al Consell Municipal de la Gent Gran.

RELACIÓ DE PARTICIPANTS:

Participants a les activitats establertes durant l'any: 564 participants

Activitats de curta durada: 429 participants

Tallers duts a terme per voluntaris: 14 participants

Activitats que es porten a terme de forma puntual: 154 participants

Col·laboracions diverses: 168 participants

Col·laboració amb el CMGG: 525 participants

AVALUACIÓ DELS OBJECTIUS PLANTEJATS:

La programació de gent gran de 2007 preveia 2 objectius generals i 11 objectius específics. La valoració dels objectius és la següent:

S'ha mantingut i ampliat l'oferta d'activitats i s'han ampliat els tallers puntuals i de llarga durada.

Durant l'any, s'han dut a terme activitats proposades per les juntes de les llars i per l'Equip de Gent Gran. Cal treballar amb els membres de les juntes de les llars perquè s'impliquin més directament amb les activitats que a cada llar es realitzen.

En totes les activitats, s'ha portat a terme un seguiment exhaustiu de l'assistència, vist que hi ha hagut persones que han fet un nombre determinat de faltes sense justificar, per la qual cosa se'ls ha avisat i en cas de no assistir-hi, el seu lloc ha estat ocupat per una altra persona, per tal d'atendre la llista d'espera.

S'ha assolit la intervenció entre llars en la participació dels tallers i activitats proposats, que han facilitat la mobilitat dels participants.

INSTITUT MUNICIPAL DE SERVEIS SOCIALS

Els grups de teatre, havaneres i cant coral han aconseguit un índex d'acceptació i participació molt bo.

Les activitats que es porten a terme amb voluntaris han gaudit d'un índex alt d'assistència.

"Fem coses junts" ha estat una activitat nova amb un resultat extraordinari.

TIPOLOGIA DEL PROJECTE : Voluntariat Gent Gran

A QUI VA ADREÇAT EL PROJECTE: Jubilats i pensionistes de Tarragona

PERFIL DELS VOLUNTARIS: jubilats i pensionistes d'ambdós sexes

ACTIVITATS QUE S'HAN DUT A TERME DE GENER A JUNY I D'OCTUBRE A DESEMBRE, DE DIFUSIÓ, INFORMACIÓ I CAPTACIÓ DE VOLUNTARIS:

- Difusió del programa de voluntariat
- Informació del programa de voluntariat
- Captació de voluntaris
- Formació del voluntariat

GRUPS DE VOLUNTARIS:

- Protecció Escolar. Els col·legis on el trànsit ha estat regulat per jubilats/ades voluntaris, han estat 11: CEIP Sant Salvador amb 3 voluntaris, CEIP Marcel·lí Domingo amb 3 voluntaris, CEIP Gual Villalbí amb 2 voluntaris, CEIP la Salle amb 5 voluntaris, CEIP Els Àngels amb 6 voluntaris (un d'ells és suplent), CEIP Campclar amb 3 voluntaris, CEIP Riucclar amb 3 voluntaris, CEIP Pau Delclós amb 1 voluntaris, Col·legi Santa Teresa 2 voluntaris, Col·legi Sant Domènec amb 4 voluntaris i CEIP Ponent amb 2 voluntaris.

- Coordinació i seguiment de Protecció Escolar
- Taller de tallar i cosir: 25 participants
- Labors
- Acompanyament Gent Gran
- Manualitats Llar Municipal del Pilar. Dues voluntàries
- Taller de patronatge, llar municipal Pere Martell. Una voluntària

JORNADES: jornada lúdica a la Llar de Jubilats de Riucclar Icomar, de revisió del

INSTITUT MUNICIPAL DE SERVEIS SOCIALS

funcionament de cada grup al llarg del curs, de cuina Mediterrània a la Llar Municipal de Riuclar - Icomar en finalitzar el curs el mes de juny, de germanor del grup de Protecció Escolar per tal d'acomiar l'any. Dinar de germanor, col·laboració amb la Trobada de Corals de la ciutat de Tarragona i avaluació de l'any 2007 a la Llar Municipal de Riuclar Icomar.

COL·LABORACIONS EN ESDEVENIMENTS A LA CIUTAT:

- Mitja Marató Ciutat de Tarragona.....28 voluntaris
- Bicicletada Popular26 voluntaris
- Peonada Popular23 voluntaris
- Pedalada Carrefour28 voluntaris
- Bicicletada de Santa Tecla23 voluntaris

Col·laboracions: homenatges als voluntaris de Protecció Escolar.

PROGRAMES DE RÀDIO: 3 programes a Tarragona Radio de 20 minuts de durada, amb voluntaris.

FEM COSES JUNTS: taller intergeneracional.

REPARTIMENT DE MATERIAL DE SUPORT PER A "PROTECCIÓ ESCOLAR": repartiment de bosses i gorres a tots els voluntaris de Protecció Escolar, repartiment de 30 petos, impermeables, xiulets i els senyals de trànsit als voluntaris de Protecció Escolar, i repartiment de guants a tots els voluntaris de Protecció Escolar.

NOMBRE DE VOLUNTARIS QUE HAN PARTICIPAT A LES ACTIVITATS DEL PROJECTE: un total de 48.

SORTIDA LÚDICA-CULTURAL DEL GRUP DE PROTECCIÓ ESCOLAR: CREUER PEL MEDITERRANI

JOVENTUT

Des de **JOVENTUT** s'han realitzat les següents activitats:

- Estiu Jove
- Festival de "Teatre Grecollati" al Teatre auditori del Camp de Mart
- Parc infantil de Tarragona 2007
- Mostra de teatre jove 2007
- Mostra d'espectacles al carrer
- Seguiment del Pla local de joventut de l'Ajuntament de Tarragona
- Borsa jove de treball i guia de recursos ocupacionals
- Programa KATA 2007.

LABORATORI

Les tasques desenvolupades per la **UNITAT TÈCNICA DE SALUT PÚBLICA (U.T.S.P.)** han estat les següents:

Aigües no classificades

- Mostres	7
- Anàlisis	23

Aigües consum i xarxa de distribució de l'aigua

- Mostres	42
- Anàlisis	210

Aigües de piscines i poliesportius

- Mostres d'aigües de vas de piscines	112
- Anàlisis	560
- Mostres vestidors i platges de poliesportius	539
- Anàlisis	1617

Aigües de mar/platja

- Mostres d'aigües de bany	185
- Anàlisis	740

Menjadors escolars

- Mostres	66
- Anàlisis	396

Llaminadures

- Mostres	7
- Anàlisis	42

Gelats i orxates

- Mostres	10
- Anàlisis	70

LABORATORI**Dutxes de les platges**

- Mostres	47
- Anàlisis	235

Interlaboratori i control de qualitat

- Mostres	31
- Anàlisis	130

Sorra: parcs infantils, platges, col·legis

- Mostres	35
- Anàlisis	175

TOTAL	Mostres	1.081
	Anàlisis	4.198

Trucades al Telèfon Blanc:

- Sanitat animal i Servei de Llacers	280
- Plagues i Servei de Desinsectació i Desratització	536
- Altres	40

Total Trucades **856**

Expedients, oficis de denúncia i inspeccions:

- Inspecció per terrenys insalubres	30
- Inspecció sanitat animal	97
- Informes varis per resolució d'expedient	112
- Control higienicosanitari de locals	162

Gossera Municipal i Llacers:

- Gossos i gats recollits pels llacers per trucades al Telèfon Blanc i Protectora	267
- Gossos recollits al carrer i domicili	159
- Gossos recollits de la Protectora	387
- Gossos sacrificats	61
- Gossos portats a la Protectora	136

LABORATORI

- Gats recollits	70
- Gats sacrificats	2
- Gats portats a la Protectora	68
- Proves de leishmània i desparasitacions	70
- Gossos lliurats al seu propietari	30

- Contols de funcionament dels treballs realitzats per l'empresa SEDYF durant el 2007, respecte a la contracta de desratització, desinfecció i desinsectació dels col·legis públics i del terme municipal de Tarragona.
- Contols de l'empresa SEDESA, respecte a la contracta per a la recollida de coloms durant l'any 2007.
- Control de l'empresa Bioacústic que va realitzar el controls dels estornells al municipi.
- Conveni de col·laboració per a la realització de pràctiques compartides entre els alumnes del Mòdul de Dietètica i Nutrició de l'Institut Cal·lípolis i l'Ajuntament de Tarragona.
- Participació en programes de Ràdio Tarragona per informar sobre qüestions higienicosanitàries d'aliments, establiments alimentaris i sanejament ambiental.
- Participació en el projecte europeu EQUASE d'intercalibratge de laboratoris de microbiologia europeus.
- Participació al projecte FEPAS d'àmbit europeu.
- Participació en el projecte INTER 2000 d'intercalibratge de laboratori de microbiologia coordinat pel Laboratori d'assaig agroalimentari.
- Control de l'empresa contractada pel tema de la legionel·losi als edificis i fonts ornamentals municipals.

LABORATORI

Les tasques desenvolupades per la **UNITAT TÈCNICA DE MEDI AMBIENT** han estat les següents:

Anàlisis d'aigües

- Aigües no classificades
 - Mostres7
 - Anàlisis24
- Aigües de bany de piscines
 - Mostres134
 - Anàlisis627
- Aigües residuals urbanes amb tractament (EDAR)
 - Mostres38
 - Anàlisis105

Expedients, oficis de denúncia i inspeccions:

- Inspecció d'abocadors88
- Inspeccions vàries39
- Inspeccions Telèfon Verd3
- Control informes ACA abocament d'indústries al clavegueram75
- Control permisos a empreses d'abocament al clavegueram117
- Control d'aturades i posades en marxa d'Ercros10

Altres

- Assistència a diversos cursos de protecció del medi ambient. Diputació de Tarragona
- Participació al programa d'intercalibratge INTER-2000
- Seguiment cimentera Cementos Esfera, anàlisi contaminació atmosfèrica
- Seguiment i control dels treballs que EMATSA fa al clavegueram municipal
- Control contaminació atmosfèrica XVPCA

POLÍTIQUES D'IGUALTAT

POLÍTIQUES D'IGUALTAT ha dut a terme les tasques següents:

El dia 23 de novembre de 2007, aprofitant la proximitat del Dia Internacional per a l'Eliminació de la Violència envers les Dones, es va fer la presentació de la Conselleria de Polítiques d'Igualtat, on també es va signar el compromís per a l'elaboració del Protocol d'intervenció en situacions de violència de gènere i familiar.

En el registre intern de la Conselleria de Polítiques d'Igualtat hi consten 3 expedients:

1. Presentació Conselleria Polítiques d'Igualtat
2. Protocol intervenció violència de gènere
3. Sol·licitud subvenció Servei d'Ocupació de Catalunya.

SUBVENCIONS SOL·LICITADES

Sol·licitud de subvenció al Servei d'Ocupació de Catalunya en la convocatòria per a l'any 2007 per a la concessió de subvencions de les accions de desenvolupament local mitjançant pactes territorials per l'ocupació, relativa a l'actuació Punt d'Informació i recursos per a les dones.

SANITAT

El Departament de **SANITAT** ha realitzat els següents treballs:

Total expedients tramitats l'any 2007: 411

CLASSIFICACIÓ PER MATÈRIES:

- Llicències de gossos potencialment perillosos: **26**
- Insalubritat d'immobles edificats, locals, etc.: **59**
- Insalubritat de terrenys, parcel·les, solars, etc.: **48**
- Molèsties produïdes per animals domèstics: lladrucs, males olors, embrutar d'excrements la via pública, etc.: **28**
- Gossos: sense lligar, sense morrió, sense censar, atacs, perillosos sense documentació (assegurança, llicència): **45**
- Gossos a les platges: **3**
- Incidències general sobre gossos i altres animals: **13**
- Autoritzacions sanitàries de carnisseries: **28**
- Desinfecció, desratització i desinsectació: **62**
- Establiments i comerços amb infracció de normativa sanitària: **4**
- La resta correspon a matèries varies com tramitació i gestió de les factures pels serveis contractats; control de les instal·lacions de piscines d'ús públic; controls a les botigues de venda d'animals; controls a establiments alimentaris; neteja, manteniment i obres a les instal·lacions del CRAMT (centre de recollida d'animals al municipi de Tarragona); molèsties i insalubritat per coloms; control de les platges del municipi, etc.

EXPEDIENTS DESTACABLES:

- Contracte d'incineració d'animals de companyia
- Contracte del servei de llacera d'urgència
- Contracte d'eutanàsia d'animals de companyia
- Adjudicació d'assessorament del servei tècnic per al SGA-EMAS
- Tallers de formació per a la tinença responsable dels animals de companyia als centres educatius de Tarragona
- Contracte pel servei de control sanitari de coloms
- Contracte pel servei de desinsectació, desratització i desinfecció
- Presentació del Projecte de prevenció del consum de cànnabis als centres d'educació secundària

SERVEIS SOCIALS

El Departament de **SERVEIS SOCIALS** ha realitzat els següents treballs:

1.-NOMBRE D'ENTRADES AL REGISTRE GENERAL	2.039
NOMBRE DE SORTIDES AL REGISTRE GENERAL	1.004

2.- S'han signat els següents convenis:

- Protocol addicional per a l'any 2007 al Conveni per a la cooperació interadministrativa entre el Departament d'Acció Social i Ciutadania i l'Ajuntament de Tarragona, en matèria de serveis socials, infància i família i immigració, subscrit l'any 2005.
- Conveni de col·laboració entre l'Ajuntament de Tarragona i la Unió de Sindicats Intercomarcal de CCOO de Tarragona per a 2007.
- Conveni de col·laboració entre l'Ajuntament de Tarragona i l'Associació d'Ajuda Mútua d'Immigrants a Catalunya (AMIC) per a 2007.
- Conveni de col·laboració entre l'Ajuntament de Tarragona i Caritas Diocesana de Tarragona en termes d'immigració per a 2007.
- Conveni de col·laboració amb la Fundació L'Heura per a 2007.
- Adhesió de l'Ajuntament de Tarragona al Conveni de Col·laboració entre el Departament de Justícia de la Generalitat de Catalunya, la Federació de Municipis de Catalunya i l'Associació Catalana de Municipis i Comarques (ACMC) per tal de col·laborar en l'execució de programes en l'àmbit de competències de la Secretaria de Serveis Penitenciaris, Rehabilitació i Justícia Juvenil.

3.- S'han sol·licitat les següents subvencions:

- Sol·licitud de subvenció a la Direcció General de Transport de la Generalitat de Catalunya per al sistema de tarifació social per al transport urbà a jubilats i pensionistes.

4.- Altres actuacions:

- Col·laborar amb diverses ONG de Tarragona en l'organització de la Festa del Comerç Just, i aprovar i pagar factures relatives a la Festa del Comerç Just.
- Col·laborar amb l'ONG Intermon-Oxfam per a l'organització de la festa de solidaritat "Un dia per a l'Esperança".
- Aprovació i pagament de la factura per l'allotjament d'urgència a veïns del c/ Amposta i c/ St. Benilde per un incendi.
- S'ha convocat una reunió de la Comissió Mixta Institut Municipal de Serveis Socials-Ajuntament de Tarragona i Caritas del programa "Un Lloc de Treball".
- Tramitació per a deixar sense efecte l'acord del Consell Plenari d'11-04-2006 relatiu

SERVEIS SOCIALS

a la creació de l'Oficina Local de l'Habitatge de Tarragona com a element organitzatiu.

- Tramitació del projecte de creació de la Conselleria de les Polítiques d'Igualtat adscrita a l'Àrea de Serveis a la Persona.

5.- Informes de reagrupament familiar

- S'han sol·licitat 729 informes sobre allotjament adequat per a reagrupació familiar per a estrangers residents.

- S'han tramitat els 729 informes d'acord amb el següent detall:

Segons país de procedència

Algèria 13 - Argentina 10 - Armènia 1 - Bolívia 11 - Brasil 4 - Camerun 3 - Colòmbia 125 - Congo 6 - Cuba 3 - Equador 41 - Espanya 3 - Filipines 6 - Gàmbia 1 - Georgia 6 - Ghana 10 - Guinea 1 - Hondures 1 - Índia 4 - Marroc 318 - Mèxic 3 - Moldàvia 5 - Nigèria 22 - Pakistà 24 - Perú 18 - Portugal 1 - Rep. Dominicana 10 - Rumania 2 - Rússia 6 - Senegal 3 - Ucraïna 15 - Uruguai 4 - Veneçuela 2 - Xile 6 - Xina 41 - **TOTAL 729**

Segons zona de residència

- Bonavista 71 - Campclar 71 - El Pilar 6 - Icomar 15 - La Floresta 24 - La Granja 13 - Mongons 1 - Parc Riuclar 1 - Riuclar 15 - Sant Pere Sant Pau 50 - Sant Salvador 93 - Tamarit 1 - Tarragona 283 - Torreforta 85 - **TOTAL 729**

6.- Fons municipal per a la cooperació i el desenvolupament.

- S'han tramitat 5 justificacions de subvencions concedides d'acord amb les bases específiques de les convocatòries per a l'atorgament de subvencions als projectes de cooperació al desenvolupament presentats per les ONGD i entitats solidàries de Tarragona, corresponents als anys 2005 i 2006.

- S'ha tramitat l'aprovació de les Bases específiques de la convocatòria d'atorgament de subvencions per als projectes de cooperació al desenvolupament per a l'any 2007. En data 23-07-2007, s'han traspassat tots els expedients dels projectes de cooperació al Departament de Cultura per a la seva tramitació.

7.-Targetes per a la utilització gratuïta dels autobusos municipals per a pensionistes, jubilats i jubilades

S'han lliurat un total de 2.592 targetes

- Jubilats (majors de 65 anys) 940 targetes - Pensionistes 723 targetes - Duplicats 615 targetes - No funciona 314 targetes

SERVEIS SOCIALS**8.-Targetes de permissibilitat d'aparcament per a persones amb disminució**

Se n'han presentat 176

S'han concedit 129 targetes:

- 40 titular conductor - 89 titular no conductor - 23 duplicats - 17 no concedides - 5 en tràmit - 2 transport col·lectiu

9.- Atorgament de subvencions

S'han atorgat les següents subvencions:

- A dos taxistes de Tarragona per al manteniment del servei del taxi adaptat per a persones amb disminució.
- Ajuts per a persones perceptores de prestacions baixes per a fer efectives despeses bàsiques de la llar:

S'ha presentat un total de 819 sol·licituds - Se n'ha tramitat un total de 763, amb un total de 47.472,16 € - Se n'han denegat 56.

10.-Treballs d'enllaç

S'han realitzat durant tot l'any treballs d'enllaç entre l'Ajuntament de Tarragona i l'Institut Municipal de Serveis Socials de Tarragona.

11.-Consell Municipal dels Discapacitats

- Seguiment de les activitats pròpies del Consell.

S'han convocat:

- Una Comissió Executiva del Consell Municipal dels Discapacitats
- Una Assemblea del Consell Municipal dels Discapacitats

12.-Consell Municipal de la Gent Gran

- Seguiment de les activitats pròpies del Consell.

S'han convocat:

- Tres assemblees del Consell Municipal de la Gent Gran
- Cinc comissions executives del Consell Municipal de la Gent Gran

13.- Consell Municipal de Cooperació i Solidaritat Internacional de Tarragona

- S'ha convocat un plenari del Consell Municipal de Cooperació i Solidaritat Internacional de Tarragona, i seguiment de les activitats pròpies del Consell.
- En data 23-07-2007, s'han traspassat tots els expedients i documentació referent al Consell Municipal de Cooperació i Solidaritat Internacional de Tarragona al Departament de Cultura.



CULTURA-FESTES

La gestió administrativa de l'Àrea de **CULTURA** s'estructura en les parts següents:

- 1.- Tramitació administrativa general, que inclou la gestió de la contractació, convenis, cessió d'espais i altres.
- 2.- Comptable i pressupostària.
- 3.- Assessorament jurídic i coordinació general en matèria administrativa de la gestió de l'Àrea.

GESTIÓ ADMINISTRATIVA GENERAL

- Des de l'Àrea de Cultura, Joventut, Festes i Esports s'han instruït 441 expedients administratius.

S'han tramitat 3.139 documents remesos des del Registre General d'Entrada i s'han registrat de sortida 1.773 documents, corresponents a l'Àrea.

Contractació

S'ha dut a terme la contractació dels següents serveis, subministraments i assistència, corresponents a totes les activitats organitzades des de l'Àrea:

CULTURA

Lletres i premis literaris

Contacontes, Premis literaris ciutat de Tarragona, Primavera literària, Tardor literària i Escola de lletres

Art i exposicions

Antic Ajuntament, Antiga Audiència, Pati Jaume I, Vestíbul del Teatre Metropol i Tinglado 2

Espectacles

Programacions estables de tardor, hivern i primavera, concerts de Nadal, Els Millors del 2006 – La festa de l'espectacle, Teatre a prop, Dia Internacional de la Dansa, Dia Internacional de la Música, Festivals d'Estiu i Primavera Musical al Palau.

Festes

Festival internacional de Dixieland, Carnaval, Nit de Sant Joan, Concurs internacional

CULTURA-FESTES

de castells de focs artificials, Festivitat de Sant Magí, Festivitat de Santa Tecla, Corpus, Sant Roc (en col.laboració), Programa D.O. Tarragona i Circuit acústic

Convenis

S'ha dut a terme la gestió administrativa dels següents convenis signats per l'Ajuntament i competència de l'Àrea de Cultura:

Convenis entitats, Agrupació Portadors dels nanos, Ateneu de Tarragona, Coral El serrallo, Casal Tarragoní, Colla la Bota, Societat Coral l'Ancora, Associació Cor Al·leluia, Associació Cor Ciutat de Tarragona, Agrupació sardanista Tarragona Dansa, Esbart Dansaire de Tarragona, Esbart Santa Tecla, Joventuts Musicals, Banda Unió Musical, Agrupació d'Associacions de Setmana Santa, Ball de Bastons de Tarragona, Cooperativa Obrera Tarraconense, Anima't Serveis Culturals, Play Acció cultural, Escola de Lletres, Agrupació fotogràfica de Tarragona, Coral Augusta, Reial Societat Arqueològica Tarraconense, Centre d'estudis històrics i socials "Guillem Oliver", La Vaqueria, Societat Cultural Mos Cantars, Conjunt Orquestral Camerata XXI, Grup de Teatre Zona Zàlata, Imaginantes, serveis culturals, Seguiment conveni per la Restauració de la Catedral de Tarragona, Gremi de Pagesos "Tres Tombs", Imatge 9, SL. - Edicions Cosetània, Arola Editors, Edicions Mèdol, Autoritat Portuària i Cor Gregal.

Cessió d'espais

S'ha tramitat i gestionat la cessió dels espais municipals, la gestió dels quals correspon a l'Àrea de Cultura: Centre Cultural El Pallol (Antiga Audiència), Teatre Metropol i Teatre auditori del Camp de Mart.

Altres

Convocatòries i bases

S'han tramitat les següents:

- Premis literaris any 2006: 18è Premi Ciutat de Tarragona de novel·la Pin i Soler, 18è Premi de biografies, autobiografies, memòries i dietaris Rovira i Virgili, 18è Premi de poesia Comas i Maduell, 11è Premi de narrativa curta per Internet Tinet, 8è Premi de traducció Vidal Alcover i 7è Premi de cultura popular Joan Amades
- Premi internacional de composició musical Tarragona 2007 • Beques i ajuts culturals

CULTURA-FESTES

per al 2007: premis-beca de recerca en els diferents camps de la cultura, especialment en els dels diferents camps de la creació i la cultura tradicional, que són els que abasta la competència de l'Àrea de Cultura, premis-beca de creació adreçats als creadors individuals i col·lectius en els diferents àmbits artístics (composició musical, literatura, arts visuals), beques per a joves creadors i investigadors per assistir a festivals, mostres, congressos i altres certàmens de la seva especialitat, ajuts a projectes culturals singulars, ajuts a projectes juvenils específics i ajuts a l'edició de llibres d'especial interès

- Bases de la convocatòria del concurs de cartells de carnaval 2006.
- Bases de la convocatòria del concurs de comparses de carnaval 2007
- Bases de la convocatòria del concurs de castells de focs 2007
- Bases de la convocatòria del concurs D.O.

Concessió de distincions i honors

S'han tramitat els següents expedients:

Distincions:

MEDALLA D'OR

Guàrdia Urbana de Tarragona	CP 08-10-07
-----------------------------	-------------

MEDALLA D'ARGENT

Associació de joves musicals	CP 08-10-07
------------------------------	-------------

Mn. Xavier Fort Subirats	CP 08-10-07
--------------------------	-------------

FILL PREDILECTE

Josep M. Recasens i Comas	CP 19-11-07
---------------------------	-------------

DIPLOMA DE MÈRIT DE SERVEIS DISTINGITS

Antonio Fernández Navas	CP 08-10-07
-------------------------	-------------

Jove Cambra de Tarragona	CP 08-10-07
--------------------------	-------------

Agrupament escolta Alverna	CP 08-10-07
----------------------------	-------------

Club ciclista de Tarragona	CP 08-10-07
----------------------------	-------------

Juan Bautista Meseguer Llopis	CP 08-10-07
-------------------------------	-------------

José Antonio Calvo Arnaiz	CP 08-10-07
---------------------------	-------------

CULTURA-FESTES

Altres expedients destacats: tramitació contractacions i gestions diverses Teatre Tarragona, contractació de la restauració del monument als Herois, contractació diferents serveis Casa de la Festa, contractació diferents obres al Teatre Metropol, contractació estudi externalització taquilles, adhesió a l'associació de festivals i programadors de Jazz de Catalunya (AFEJAZZ), altres convenis no previstos inicialment en pressupost: Setmana Medieval, Film Office i Ecce Homo.

GESTIÓ COMPTABLE I PRESSUPOSTÀRIA

- En el total de l'Àrea s'han tramitat 2481 factures corresponents a subministraments, serveis i assistència i bestretes de caixa fixa d'acord amb la gestió del pressupost per al 2007.
- S'ha gestionat pel sistema de bestreta de caixa fixa el pagament de diversos conceptes pressupostaris.
- S'ha controlat el sistema d'ingressos per taquilles i s'han dut a terme les liquidacions corresponents.
- S'ha tramitat íntegrament des del Departament la sol·licitud de subvencions per activitats culturals, juvenils i esportives davant altres administracions públiques, així com l'acceptació dels ajuts obtinguts.

Les subvencions obtingudes són les següents:

ACTIVITAT	ENS CONCEDENT	IMPORT (€)
Edició revista públics	Consell Comarcal del Tarragonès	500
Tardor literària	Consell Comarcal del Tarragonès	2.000
Concerts de Nadal	Consell Comarcal del Tarragonès	1.000
Festival Dixieland	Diputació Tarragona	15.000
Intervenció arqueològica	Generalitat de Catalunya	12.989,38
Teatre Tarragona		
Joventut	Generalitat de Catalunya	43.000
Juventud – Verano joven	FEMP	41.056
Documentales de calle	FEMP	14.000
Programació estable teatre	Generalitat de Catalunya	110.000
Exposicions	Generalitat de Catalunya	33.000
Diverses activitats culturals	Diputació de Tarragona	45.000

CULTURA-FESTES

Llibre petròfil	Diputació de Tarragona	4.500
Activitats esportives	Consell català de l'esport	3.938

PATRONATS I COMISSIONS

Per delegació de la Secretaria General, des de l'Àrea de Cultura s'assumeix la Secretaria delegada de les següents comissions i patronats: Comissió informativa i de seguiment de l'Àrea de serveis a les persones, Comissió informativa i de seguiment de l'Àrea de cultura, patrimoni i ensenyament, Comissió de treball de la cavalcada de reis, Comissió assessora sobre el seguici popular de Tarragona, Comissió seleccionadora de les sales d'exposicions municipals, Comissió consultiva de Carnaval, Comissió municipal de castells, Patronat Municipal d'esports (consell executiu i junta general) i Patronat Municipal de Turisme.

Per altra banda també s'assumeix la secretaria dels concursos i jurats de les activitats organitzades per l'Àrea.

ENSENYAMENT

El treball del Departament d'**ENSENYAMENT** ha estat:

MANTENIMENT I CONSERVACIÓ I CONTRACTES DELS EDIFICIS DOCENTS MUNICIPALS

En aquest epígraf es fa referència a totes les activitats conduents al manteniment i conservació dels edificis municipals dedicats a l'ensenyament públic: escoles bressol municipals, centres d'adults municipals, escoles de música municipals, centres tallers i unitats d'escolarització externes, centres d'ensenyament infantil i primària i centres d'ESO, en aquest últim cas en tant que edificis municipals utilitzats per la Generalitat.

L'activitat del manteniment i conservació es realitza a través de l'empresa contractada pel municipi:

Durant l'exercici de 2007 s'han realitzat 931 avisos d'actuació pel manteniment i conservació.

Les actuacions més importants realitzades a les escoles, a través de la mateixa empresa de manteniment i conservació han estat: pintura del CEIP El Serrallo, pintura del CEIP la Floresta, renovar la caldera de la calefacció al CEIP Pau Delclós i obres RAM al CEIP Cèsar August.

Altres actuacions considerades ordinàries, però no previstes en el manteniment i conservació, han estat l'adequació i preparació de la posada en funcionament de tres nous CEIP, concretament: Tarragona-I, II, III i IV.

GESTIÓ DE CONTRACTES:

S'han gestionat els contractes corresponents a: gestió de les llars d'infants, neteja de les escoles, desinfecció i controls legionel·losi, treballs de jardineria i empreses de servei d'àpats per a les llars municipals de gestió directa.

TRANSPORT

Foment de l'ús del transport públic urbà a les escoles per a la realització d'activitats escolars i contractació d'autobusos de transport escolar per als alumnes d'educació infantil, any 2007.

ENSENYAMENT

En aquest sentit:

- S'han contractat 121 viatges per a infantil (3 – 5 anys), prestant servei a un total de 7.085 alumnes en les seves activitats complementàries i curriculars.
- S'han adquirit 3.122 bons de transport públic i s'han posat a disposició de les escoles per a primària, secundària i batxillerats, la qual cosa ha possibilitat el moviment de 29.296 usuaris d'aquests centres públics i concertats de la ciutat.

L'import total en transport públic per a les activitats escolars ascendeix a 40.448,40 €.

ÚS SOCIAL DE LES INSTAL·LACIONS DELS CENTRES DOCENTS PÚBLICS

Durant l'any 2007 s'han tramitat i gestionat 42 autoritzacions sol·licitades per entitats i associacions, és a dir 12 més que l'any 2006.

Destaca la continuació del creixement de la utilització dels centres durant l'estiu, la qual no requereix d'un tràmit d'autorització administrativa, atès que estan organitzades o bé per la mateixa comunitat educativa del centre, o bé pels departaments i conselleries municipals, però sí que requereixen tasques de gestió, organització i manteniment.

CONVENIS I SUBVENCIONS

S'han signat convenis de col·laboració interadministrativa i també amb entitats, amb la realització dels pagaments i les justificacions econòmiques corresponents:

247/07	Concessió d'ajuts econòmics de caràcter individual per a l'assistència de nens i nenes a llars d'infants del Consell Comarcal	curs 07/08
136/06	Convocatòria pública per a la concessió d'ajuts per a l'escolarització de 0-3 anys curs 2006/2007. Ordre EDU 355/2006, de 6 de juliol DOGC 4678 de 18/07/06.	curs 06/07
205/07	Ordre EDU 233/2007 de 27 de juny per la qual s'aproven les bases reguladores per a l'atorgament d'ajuts als ajuntaments titulars per a l'escolarització de nens i nenes de 0-3 anys que es trobin en situacions socioeconòmiques desfavorides, i s'obre la convocatòria pel curs 2007/2008	curs 07/08

ENSENYAMENT

134/06	Addenda econòmica al Conveni amb la Generalitat per al Pla Educatiu d'Entorn del curs 2006/2007	curs 06/07
248/07	Addenda econòmica al Conveni amb la Generalitat per al Pla Educatiu d'Entorn del curs 2007/2008	curs 07/08
139/06	Conveni de creació de places en llars d'infants l'Arrabassada	
148/06	Addenda per al curs 2006-2007 al Conveni de finançament de l'EMM	curs 06/07
253/07	Atorgament de subvenció per part de la Generalitat pel finançament de l'EMM, curs 07/08	curs 07/08
177/06	Subvenció de la Generalitat pels centres d'educació preescolar, per al curs 06-07	curs 06/07
293/07	Subvenció de la Generalitat pels centres d'educació preescolar. Curs 07/08	curs 07/08
173/06	Conveni de creació de places en llar d'infants Les Clarisses	2007
180/06	Subvenció CCTT per Plàstica a les escoles, CMFA i EMM	curs 06/07
288/07	Sol·licitud de subvenció del Consell Comarcal del Tarragonès per l'ensenyament de plàstica. Curs 07/08	curs 07/08
289/07	Sol·licitud de subvenció del Consell Comarcal del Tarragonès per CMFA. Curs 07/08	curs 07/08
290/07	Sol·licitud de subvenció del Consell Comarcal del Tarragonès per EMM. Curs 07/08	curs 07/08
48/07	Subvenció nominativa . URV Universitat d'Estiu 2007	curs 06/07
49/07	Subvenció nominativa Agrupació d'Associacions de Setmana Santa.	2007
50/07	Subvenció nominativa. AACIC 2007	2007
69/07	Conveni amb Agrupament Escolta i Guia Alverna de Tarragona per a la realització d'un casal d'estiu, al CEIP Saavedra. Estiu 2007	2007
92/07	Conveni manteniment OME (signat el 2007 indefinit)	2007
255/07	Justificació conveni OME curs 06/07	curs 06/07
214/07	Atorgament de subvenció a diversos centres educatius que han presentat projecte ambiental per a desenvolupar al proper curs 07/08, participants a l'Agenda 21 Escolar	curs 07/08

ENSENYAMENT

203/07	Conveni de col·laboració entre Ajuntament de Tarragona i l'IES Vidal i Barraquer	curs 07/08
305/07	Acolliment subvenció PUOSC Decret 245/2007, de 6 de novembre, de convocatòria per la formulació del Pla únic d'obres i serveis de Catalunya 2008-2012 (DOGC 5005, 9-11-07)	2007

ESCOLES BRESSOL MUNICIPALS

Aquesta Memòria recull les dades corresponents al curs 2006 – 2007 de les existents, que són: El Ninot, El Miracle, El Serrallo, La Taronja, Sant Salvador, l'Arrabassada, de Sant Pere i Sant Pau i Bonavista, així com d'altres activitats relacionades amb la primera infància.

OFERTA DE LES LLARS D'INFANTS

El nombre de places existents en aquest curs es el següent:

Nom del centre	Oferta de places 06 07			Total
	nadons	1 a 2 anys	2 a 3 anys	
Escola Bressol El Ninot	---	39	60	99
Escola Bressol La Taronja	---	13	20	33
Escola Bressol El Miracle	---	13	40	53
Escola Bressol Sant Salvador	---	13	40	53
Escola Bressol El Serrallo	---	13	40	53
Escola Bressol Arrabassada	8	26	40	74
Escola Bressol Sant Pere i Sant Pau	8	26	60	94
Escola Bressol Bonavista	8	26	40	74
TOTAL		533		

PROCÉS DE PREINSCRIPCIÓ I MATRÍCULA

El procés de preinscripció i matrícula de les escoles bressol es va dur a terme des del Departament d'Educació.

Les escoles bressol municipals incloses son: Escola Bressol El Ninot, Escola Bressol La Taronja, Escola Bressol El Miracle, Escola Bressol El Serrallo, Escola Bressol Sant salvador, Escola Bressol Arrabassada, Escola Bressol Bonavista i Sant Pere i Sant Pau

ENSENYAMENT**RESUM LLARS INFANTS MUNICIPALS. COMISSIÓ ESCOLARITZACIÓ 17/5/2006**

	0 a 1	1 a 2	2 a 3	TOTAL
CAPACITAT				
OFERTA	24	142	171	337
DEMANDA	27	216	208	451
DIFERÈNCIA	-3	-74	-37	-114

RESUM LLARS INFANTS COMISSIÓ ESCOLARITZACIÓ 17/5/2006

	0 a 1	1 a 2	2 a 3	TOTAL
CAPACITAT				950
OFERTA	40	248	301	589
DEMANDA	42	387	428	857
DIFERÈNCIA	-2	-139	-127	-268

Especial rellevància les de festes tradicionals (la castanyada, el caga tió i els Reis, la mona, Sant Jordi, festa de final de curs... Durant el curs 2006-2007 destaca:

- La celebració del carnaval, amb la participació de les llars d'infants municipals en la Rueta del Carnaval dels petits. Aquest curs el motiu de disfressa de les escoles bressol El Ninot i la Taronja era la commemoració del el 25 aniversari dels centres.
- També amb motiu de carnaval es fan tallers de pares i mares per tal de confeccionar les disfresses.
- Diverses sortides dels infants de les escoles bressol a activitats tals com: teatre (Teatre Metropol: "Tòfol a la ciutat") i excursions a la granja-escola.
- Activitats als centres: conta-contes, experiències: hort a l'escola bressol de Sant Pere i Sant Pau, activitats de psicomotricitat a les escoles bressol el Ninot i la Taronja i festes tradicionals i acomiadament del curs.

PAGINA WEB DE LES ESCOLES BRESSOL

http://www.tarragona.cat/lajuntament/ensenyament/escoles_bressol/welcome.html

És l'adreça de la pàgina web de les llars d'infants. Al llarg del curs es van inserir totes les notícies d'interès per a les famílies, i si el manteniment de la pagina ho permetés podria esdevenir un element encara mes útil de comunicació amb les famílies.

ACTIVITATS ADREÇADES A LES FAMÍLIES

- A les escoles bressol El Ninot i La Taronja durant el mes de desembre es lliura a les famílies un dossier sobre "El joc i les joguines". Aquest dossier conté informació sobre

ENSENYAMENT

les qualitats exigibles a una joguina i les que són més recomanades segons l'edat.

- Totes les escoles bressol han realitzat diverses activitats adreçades a les famílies: xerrades sobre temes relacionats amb els infants.
- Altres activitats en les quals també han participat les famílies es la "Rueta" de Carnaval. També participen en la confecció de disfresses, etc.
- Durant el mes d'abril o en els actes que s'organitzen per Sant Jordi s'inclou una activitat de música a càrrec dels músics d'aula d'instruments tradicionals, de la qual els pares també van poder gaudir. Aquesta activitat està organitzada en col·laboració amb la UT de Música.
- Biblioteca. Els pares/mares de les escoles bressol El Ninot i La Taronja han pogut passar una estona a la biblioteca compartint els contes amb els seus fills/es. L'horari és concertat a la tarda i al migdia per als infants que no utilitzen el servei de menjador.
- Una activitat adreçada a les famílies i que per la seva singularitat cal destacar és la duta a terme per la llar d'infants de Sant Salvador i Sant Pere i Sant Pau, que consisteix en una "carta d'acomiadament" que les educadores donen als infants i a les seves famílies destacant els fets més importants d'aquell curs: les coses que han après, les visites importants com la del pare Noel, les disfresses, els animalons de l'escola, etc.
- Amb motiu del 25 aniversari de les escoles bressol també va tenir lloc un concert ELS COLORS DEL METALL. Una obra adreçada als infants a partir de 2 anys i a les seves famílies

PROGRAMES DESENVOLUPATS.

ENQUESTES DE SATISFACCIÓ A LES FAMÍLIES

En aquest curs es van fer arribar a totes les famílies de les escoles bressol unes enquestes de satisfacció per copsar la opinió dels usuaris i els aspectes a millorar. Els resultats van ésser transmesos als centres perquè les famílies en tinguessin coneixement dels resultats.

CONSELLS DE PARTICIPACIÓ

Al llarg del curs es va dur a terme el procés de participació a totes les escoles bressol que va possibilitar la constitució dels consells de participació tal com recull el DECRET 282/2006, de 4 de juliol, pel qual es regulen el primer cicle de l'educació infantil i els requisits dels centres.

ENSENYAMENT

ANIVERSARI DE LES ESCOLES BRESSOL

Amb aquest motiu es van dur a terme tot un seguit d'activitats al llarg del curs adreçats tant a les docents com a les famílies:

- Organització de jornades de treball a les escoles bressol "Nous reptes noves experiències".
- Concert adreçat a les famílies: "El color del metall".
- Programa de ràdio.
- A l'escola bressol El Ninot es va organitzar i elaborar una exposició amb el títol "Què miren els infants?", consistent en tot un seguit de fotografies a través de les quals s'intenten captar les diferents mirades dels infants.

PLÀSTICA A LES ESCOLES BRESSOL

Al llarg de tot el curs, totes les escoles bressol han tingut l'assessorament de plàstica. Aquest curs el projecte és al voltant de la obra i la figura de Picasso

MÚSICA A LES ESCOLES BRESSOL

En col·laboració amb la UT de música, es va encetar el projecte **PICANTEROLS**.

En relació amb els equips educatius, les activitats es plantegen per realitzar-les juntament amb l'educadora del grup. Això facilita l'activitat dels alumnes i genera recursos que es poden incorporar a altres activitats del centre.

En relació amb les famílies, suposa recollir algunes demandes que augmentin els seus recursos vers la comunicació dels seus fills i filles a través de la música.

ACTIVITATS DE FORMACIÓ

A més de les jornades de formació ja especificades en l'apartat 25 aniversari de les escoles bressol, es va dur a terme una xerrada sobre musicoteràpia adreçada a totes les educadores de les escoles bressol municipals. Va tenir lloc divendres 15 de desembre 2007 al saló d'actes de l'Ajuntament.

EQUIP PSICOPEDAGÒGIC

Des del mes de març de 2006 va començar la tasca d'assessorament psicopedagògic a les llars d'infants municipals de Tarragona.

S'ha intervingut en els següents àmbits: infants, famílies i educadores.

Coordinació amb altres institucions: EAP, ICASS, ONA...

ENSENYAMENT

CONSELL ESCOLAR MUNICIPAL (CEM)

ACTIVITATS DEL CONSELL ESCOLAR MUNICIPAL DURANT L'ANY 2007

L'any 2007 ha estat un any de renovació parcial dels membres del CEM, degut a la renovació dels representats als Consells Escolars de Centre (més de novembre i desembre 2006) i a les eleccions municipals (2007). També s'ha procedit a la renovació dels sectors on hi havia vacants, bé perquè no hi havia membres nomenats o perquè havien finalitzat el seu mandat.

ACTIVITATS EDUCATIVES DEL CEM.

JORNADA ANUAL DEL CEM. Transicions Juvenils Escola-Treball.

Total inscrits: 194 persones.

Juvenils Escola-Treball el dia 10 de novembre al Palau Firal i de Congressos de Tarragona. Aquesta edició ha estat organitzada per la Conselleria d'Ensenyament i Universitats – Projecte Educatiu de Ciutat i el Servei Municipal d'Ocupació de l'Ajuntament de Tarragona, juntament amb la Secretaria de Joventut de la Generalitat de Catalunya.

Aquesta Jornada s'emmarca en el context de les actuacions educatives del CEM, de Tarragona com a ciutat educadora i del desplegament del Projecte Educatiu de Ciutat.

CONSELLS ESCOLARS DE CENTRE (CEC)

Enguany s'ha endegat una nova etapa en els consells escolars dels centres educatius de Tarragona, fruit del procés electoral per a la renovació parcial dels seus membres, realitzada durant els mesos de novembre i desembre de l'any 2006.

L'Ajuntament de Tarragona ha nomenat, en el Plenari municipal de data 8 d'octubre de 2007, els representants municipals en els consells escolars de centre de Tarragona. El dia 10 d'octubre a les 19.00 h en la Sala d'Actes de l'Ajuntament, es va realitzar la reunió informativa del conseller d'Ensenyament amb els esmentats representants on es va exposar i distribuir un dossier informatiu sobre les seves competències i funcions en els CEC, destacant el valor de la seva tasca d'acord amb criteris de proximitat, transversalitat i treball en xarxa, d'acord amb el principi de subsidiarietat.

Servei d'assessorament, suport tècnic i coordinació per als representants municipals en els CEC.

ENSENYAMENT**SERVEIS DE COL·LABORACIÓ AMB LA COMUNITAT ESCOLAR.****Unitat d'escolarització compartida**

Des de l'any 2005 l'Ajuntament de Tarragona en conveni amb el Departament d'Educació de la Generalitat de Catalunya posa en funcionament una Unitat d'Escolarització Compartida (UEC) a la zona Ponent de la ciutat, per tal d'oferir suport i atenció educativa específica als joves de l'ESO que presenten especials dificultats d'adaptació escolar en l'Educació Secundària Obligatòria.

SERVEIS D'EDUCACIÓ PERMANENT**Centres de formació permanent i d'adults**

A la ciutat de Tarragona hi ha quatre centres de formació permanent. Dos d'ells, CFA Tarragona i CFA Josepa Massanés, adscrits al Departament d'Educació, un altre, el CFA Pau Casals, dins del centre penitenciari de Tarragona i el centre Pere Martell de titularitat municipal.

Els centres dependents del Departament d'Educació utilitzen instal·lacions municipals i, en el cas del CFA Tarragona, s'ofereixen els cursos de carnet de conduir adreçats a col·lectius concrets que, mitjançant acord amb l'Ajuntament, realitza un professor funcionari del municipi. Els beneficiaris d'aquests cursos són una cinquantena d'alumnes de procedències diverses i nivells educatius i de coneixement de l'idioma escassos.

El Centre Municipal de Formació d'Adults Pere Martell té 12 professors de plantilla més quatre especialistes contractats per hores.

Alumnes

La distribució de grups i alumnes per al curs 2006/07 ha estat la següent:

CURS	GRUPS	AULA	ALUMNES
Formació Instrumental	4	Pere Martell	46
	1	St. Salvador	15
Secundària Adults	2	Pere Martell	31
	5	Pere Martell	79
		4	St. Salvador
Accolliment Català /Castellà	2	St. Pere i St. Pau	31
	1	Pere Martell	51
Accés a la Universitat > 25 anys	1	Mas Mallol	32
Accés Cicles Formatius Grau Superior	1	St. Pere i St. Pau	32

ENSENYAMENT

Accés Cicles Formatius Grau Mitjà	1	Pere Martell	24
Castellà	3	Pere Martell	63
Anglès	7	Pere Martell	145
	2	Mas Mallol	48
Conversa Anglès	2	Pere Martell	32
Català	10	Pere Martell	164
	1	St. Salvador	10
	1	St. Pere i St. Pau	8
Informàtica	5	Mas Mallol	55
	4	Mas Mallol	
TOTALS	57		911

TOTAL ALUMNES

Pere Martell	635
Mas Mallol	135
Sant Salvador	70
St. Pere i St. Pau	71

Ratio Professor/alumne 1/57

Programa de Garantia Social (PGS). Pla de Transició al Treball (PTT)

Els Programes de Garantia Social (PGS) van adreçats als nois i noies que finalitzen l'ensenyament obligatori sense obtenir el graduat en ESO. Es tracta d'un conjunt de programes alternatius de formació que faciliten o bé la incorporació al món del treball o bé completen la formació per tal de poder superar la prova d'accés als cicles formatius de grau mitjà i prosseguir els estudis reglats.

El Pla de Transició al Treball (PTT) és una modalitat de Programa de Garantia Social que es desenvolupa a Tarragona a les instal·lacions de l'IES Pere Martell mitjançant un conveni signat entre l'Ajuntament i el Departament d'Educació.

L'Objectiu del PTT és que els joves coneguin directament el món del treball, els professionals existents i els requeriments i recursos per accedir a un lloc de treball; realitzin una formació professional que els faciliti l'accés al món laboral i es replantegin, si s'escau, continuar la seva formació.

A Tarragona el programa està adreçat a 32 nois i noies d'entre 16 i 25 anys i ofereix els cursos de professionalització d'Auxiliar de Cuina i restauració i d'Auxiliar Electromecànic.

ENSENYAMENT

El curs es divideix en dues fases. La primera fase comprèn la formació a l'aula i l'inici del curs de professionalització. La segona fase es centra en el curs de professionalització i es realitzen 400 hores de pràctiques professionals a empreses.

PROJECTE EDUCATIU DE CIUTAT (PEC)

El dia 16 de novembre 2007 en l'**ASSEMBLEA GENERAL EXTRAORDINÀRIA, celebrada a la ciutat de Lisboa**, es va aprovar una modificació dels estatuts de l'Associació Internacional de Ciutats Educadores (AICE) amb la participació del regidor d'Ensenyament i Universitats, en delegació de l'alcalde de Tarragona, conjuntament amb el tècnic del departament d'Ensenyament assignat al Projecte Educatiu de Ciutat de Tarragona.

Assistència a les trobades i reunió de la Xarxa Estatal de Ciutats Educadores (RECE) i de l'Associació Internacional de Ciutats Educadores (AICE).

- **2 al 30 de març 2007. 8a trobada a Donosti de la Xarxa Estatal de Ciutats Educadores (RECE).** Hi va assistir una delegació de Tarragona, presidida per la Consellera d'Ensenyament i Universitats de l'Ajuntament de Tarragona, acompanyada de la tècnica de Llars d'Infants del Departament d'Ensenyament, el tècnic del Projecte Educatiu de Ciutat de Tarragona i amb la col·laboració de la Tècnica del departament de cultura impulsora de l'activitat L lletra petita, la qual va participar en la presentació de l'activitat com a experiència de bones pràctiques seleccionada per la RECE.

Bones pràctiques de ciutat educadora que es van presentar:

El PEC de Tarragona, en col·laboració amb diferents departaments i serveis municipals de l'Ajuntament de Tarragona hi ha presentat sis experiències de bones pràctiques de ciutat educadora:

"EL DIA DE CIUTAT EDUCADORA AL PARC INFANTIL DE NADAL DE TARRAGONA" .

Amb la col·laboració de la Conselleria de Joventut.

- Seleccionada com a bona pràctica per part de l'AICE

LA LLETRA PETITA.

Amb la col·laboració de l'Àrea de Cultura de l'Ajuntament de Tarragona.

- Activitat seleccionada com a bona pràctica per part de la RECE.

Fou presentada als assistents a la trobada de la RECE, amb el suport d'una

ENSENYAMENT

presentació multimèdia i documentació informativa elaborada a tal efecte. L'activitat també fou presentada a la ciutat de Donostia, a requeriment de la premsa local, per la regidora d'Ensenyament i Universitats de l'Ajuntament de Tarragona i els tècnics de Cultura i Ensenyament.

Actuacions educatives a Tarragona com a Ciutat Educadora: transversals, interdepartamentals, interinstitucionals i de participació ciutadana.

Agenda 21 Escolar

Les escoles de Tarragona, a través del seu òrgan de participació i consulta dins de l'àmbit municipal, el Consell Escolar Municipal (CEM), van manifestar el seu interès per treballar de manera transversal i conjunta l'Agenda 21 Escolar pel desenvolupament sostenible.

A partir d'aquesta proposta, el Departament d'Ensenyament va posar fil a l'agulla: s'ha redactat el projecte de l'Agenda 21 Escolar de Tarragona i s'ha començat a treballar a les escoles a l'espera que, un cop es posi en funcionament l'Agenda 21 Local, es pugui articular amb aquesta.

Altres activitats de Ciutat Educadora.

- Visites escolars a l'Ajuntament
- Rueta del Carnaval infantil
- Santa Tecla a les escoles
- Programes: L'Aventura de la vida i Órdago (Col·laboració Servei de drogodependència)
- Pla Integral Mediterrani
- Coordinació amb els esdeveniments de la ciutat i dies internacionals:
 - Concurs escolar de dibuixos del Parc Infantil de Nadal (col·laboració Conselleria de Cultura i Joventut)
 - Concurs escolar de dibuixos del 150è. Aniversari de la Guàrdia Urbana de Tarragona
 - Telecentres (dia mundial d'Internet) 17 de maig
 - Col·laboració Associació de Nens amb Càncer – AFANOC, activitat "Posa't la Gorra" 25 de novembre a Port Aventura la festa "Posa't la gorra".

Dia Mundial d'Internet

Amb motiu de la celebració del dia mundial d'Internet, el 17 de maig es va treballar, en coordinació amb el servei de telecentres de la ciutat, en la tramesa d'informació i coordinant la participació dels centres educatius.

ENSENYAMENT

PLANS EDUCATIUS D'ENTORN

Es tracta d'una iniciativa de cooperació educativa entre el Departament d'Educació de la Generalitat de Catalunya i el Departament d'Ensenyament de l'Ajuntament de Tarragona. El Pla Educatiu d'Entorn és un exemple pràctic que l'educació i l'ensenyament es conformen en la interrelació entre l'escola, la ciutat, els mestres i professors, els pares i les mares, les entitats i el veïnatge.

És tota la societat que ha de ser educadora, i els Plans educatius d'entorn és un reforç important per a la xarxa de relacions humanes i educatives.

El principal objectiu del Pla Educatiu d'Entorn és potenciar totes aquelles activitats que promoguin la interculturalitat, el coneixement mutu i la convivència respectuosa entre la comunitat, l'escola i el seu entorn per tal d'aconseguir millorar l'educació de tot l'alumnat.

L'Ajuntament de Tarragona va iniciar la implantació del Pla Educatiu d'entorn de la Ciutat per la zona de Sant salvador el curs 2004/05, amb un pressupost total de 27.600 €.

El curs 2006/07 els plans educatius d'entorn tenen un pressupost de 90.486 €.

El curs 2007/08 s'amplien considerablement els plans educatius d'entorn arribant a tres zones de Tarragona: Sant Salvador, Bonavista - La Canonja, i la zona de Ponent (Campclar, Torreforta, Parc Riuclar..) amb un pressupost total de 327.971 €.

ACTIVITATS REALITZADES DURANT EL PERÍODE DE GENER A JUNY DEL CURS ESCOLAR 2006/07:

BLOC. Sensibilització i Formació • BLOC. Optimització de l'escolarització • BLOC. Acollida de les famílies • BLOC Activitats complementàries, extraescolars o de vacances • BLOC Incentivació escolar • BLOC Resposta a les demandes socials • BLOC Espais de trobada i convivència • Servei de guarderia per al curs d'acolliment i alfabetització.

ACTIVITATS REALITZADES DURANT EL PERÍODE DE SETEMBRE A DESEMBRE DEL CURS ESCOLAR 2007/08:

• Tallers d'estudi assistit (TEA) • Programa "Coordinadors d'activitats de PEE a centres" • Preparació de la resta d'activitats finalistes.

ACTIVITATS ESPORTIVES.

En la majoria de centres ja s'han començat les activitats esportives: handbol, ping-pong, atletisme, escacs, etc.

ENSENYAMENT**ACTIVITATS ARTÍSTIQUES**

També han començat les activitats artístiques, amb la realització de tallers de teatre, dansa, etc.

TALLER DE FAMÍLIES

S'han començat alguns dels tallers de família: tallers de cuina, taller " un sostre nostre i vostre" de caire interdisciplinari.

- Formació de monitors i coordinadors
- Presentació del PEE a les AMPA
- Programa "Fem un cafè"
- Cursos de català per a famílies
- Exposició "Les llengües, un gran tresor"

ESCOLARITZACIÓ**PREINSCRIPCIÓ ORDINÀRIA** (del 10 d'abril al 15 de juny)

El procés de preinscripció ordinària 2007-2008 per als ensenyaments sufragats amb fons públics (aquell que es fixa anualment en la normativa publicada per la Generalitat de Catalunya) es va iniciar el 30 de març amb la publicació de l'oferta de places autoritzades per als nivells de segon cicle de l'Educació Infantil i l'Educació Primària i per als ensenyaments d'ESO, i va finalitzar el 15 de juny. Darrer dia per a formalitzar la matrícula per a aquests ensenyaments.

En el cas dels ensenyaments d'educació infantil i primària i els ensenyaments d'ESO, la presentació de sol·licituds per part de les famílies es va iniciar el 10 d'abril, i la formalització de la matrícula es va acabar el 15 de juny.

Dins d'aquest període l'OME ha atès 1.173 casos, gairebé 200 més que l'any anterior en el mateix període. Altres dades a destacar són les següents:

Preinscripció 2007

Dies d'atenció a la ciutadania	48
Hores d'atenció a la ciutadania	240
Casos atesos	1.173
Mitjana diària de casos atesos	24
Consultes ateses	1.883
Mitjana diària de consultes ateses	39

Consultes ateses per nivell**Preinscripció 07**

LLARS	29%
P3	33%
ESO - Secundària (1r)	4%

ENSENYAMENT

Altres nivells i ensenyaments	34%
Total	100%

Consultes ateses segons motiu	Preinscripció 07
Informació general	38 %
Dates	12%
Documentació	15%
Barem	11%
Zona	12%
Altres	12%
Total	100,00%

En el marc de la campanya de preinscripció i matriculació per al curs 2007-2008, cal destacar també que el fet que aquest any l'OME hagi disposat d'un punt d'atenció a la ciutadania obert durant tot l'any ha permès atendre les consultes de les famílies que havien de fer la preinscripció per primer cop ja des del més de gener de 2007. És a dir, tres mesos abans d'iniciar-se el període de preinscripció. Cal destacar que des de l'OME s'ha fet arribar la guia de centres docents de la ciutat de Tarragona. Edició 2007. 3-12 anys. Educació Infantil i Primària a 1.795 famílies.

S'ha ofert orientació a aquelles famílies que han volgut presentar recursos i reclamacions al procés de preinscripció per possibles irregularitats.

En el marc de les comissions d'escolarització ha promogut la resolució de 8 denúncies de famílies que al·legaven frau en les dades aportades en el procés de preinscripció per part d'altres famílies. Això ha suposat 136 actuacions orientades a verificar les dades presumptament fraudulentos.

L'any 2007 s'ha actualitzat i millorat el servei d'informació que ofereix l'OME en l'espai integrat en el web municipal, tenint especial atenció a potenciar el coneixement dels centres i serveis educatius del municipi i la difusió de les jornades de portes obertes dels centres que en realitzen.

Aquest espai web permet a la ciutadania obtenir informació els 365 dies de l'any 24 hores al dia en relació amb els serveis que ofereix l'OME, el procés de preinscripció i matriculació, els centres docents de la ciutat, accés en format PDF a les guies dels centres que imparteixen els ensenyaments d'Educació Infantil i Primària, Educació Secundària Obligatòria i Postobligatòria, Escoles bressol, conèixer les àrees d'influència, etc.

ENSENYAMENT**ESCOLARITZACIÓ**

Durant l'any 2007 l'OME ha recollit un total de 760 sol·licituds de plaça escolar en el període de matrícula viva per als nivells de segon cicle d'educació infantil, educació primària i ESO.

En relació amb el curs 2007-2008, l'OME ha passat de recollir el 25% del total de sol·licituds de matrícula viva (maig de 2007) a recollir pràcticament el 100% de les sol·licituds de plaça escolar que es produeixen durant el curs escolar (desembre 2007).

En el marc de les comissions d'escolarització l'OME ha participat activament i directament en el seguiment i l'assignació de plaça escolar de l'alumnat que ha sol·licitat plaça durant el segon i tercer trimestres escolars del curs 2006-2007 i del primer trimestre del curs 2007-2008.

Durant l'any 2007 l'OME, en representació de l'Ajuntament, ha assistit a 41 reunions de les comissions d'escolarització dels ensenyaments de segon cicle d'Educació Infantil i Educació Primària i dels ensenyaments d'ESO.

Matrícula viva any 2007. De l'1 de gener al 31 de desembre	EIP	ESO	TOTAL
Número de comissions d'escolarització	22	19	41
Número de sol·licituds de plaça	1.245	528	1.773
Número de sol·licituds assignades per les comissions	363	317	680
Número de sol·licituds recollides per l'OME	524	236	760

Any 2007

Dies d'atenció a la ciutadania 246 - Hores d'atenció a la ciutadania 986 - Casos atesos 3.458 - Mitjana diària de casos atesos 14 - Consultes ateses 5.407 - Mitjana diària de consultes 22

Casos atesos per nivells educatius. Any 2007	Totals	%
%LLARS	387	11,2%
E.INFANTIL (P3,P4,P5)	925	26,7%
E.PRIMÀRIA	738	21,3%
ESO	585	16,9%
POST	79	2,3%
Ensenyament Adults	31	0,9%
Altres	22	0,6%
No especificat	691	20,0%
Total	3.458	100,0%

ENSENYAMENT

Consultes ateses segons motiu. Any 2007	Totals	%
Informació general, procés preinscripció/sol·licitud de plaça	2.880	53%
Dates	468	9%
Documentació	693	13%
Barem	282	5%
Zona	382	7%
Altres	277	5%
Centres	425	8%
Total	5.407	100%

PLANIFICACIÓ ESCOLAR I EDUCATIVA

Durant l'any 2007 la Taula Mixta de Planificació Escolar i Educativa ha realitzat 6 reunions de treball: 3 reunions de la Comissió Permanent, 2 reunions tècniques de la comissió de Planificació Escolar i 1 de la Comissió de Manteniment i obres RAM.

En aquestes reunions s'han tractat els temes següents:

- Planificació Escolar
 - Previsió de necessitats de nous centres a curt i llarg termini.
 - Ubicació provisional i definitiva dels nous centres d'educació infantil i primària: CEIP Tarragona I, CEIP Tarragona II, CEIP Tarragona III i CEIP Tarragona IV (CEIP Ponent)
- Manteniment i conservació dels CEIP. Actuacions a dur a terme per part de la Generalitat de Catalunya i l'Ajuntament.
- Preinscripció 2007-2008 i preinscripció 2008-2009. Previsió de necessitats de llocs escolars.

ESCOLA MUNICIPAL DE MÚSICA**Matriculació escola municipal de música**

La matriculació ha estat la següent: Aules centres: total matriculats, 336 alumnes • Aules de l'Escola de Música als Barris: total matriculats, 88 alumnes • Aula de Música Tradicional: total matriculats, 38 alumnes.

Cal destacar que aquest any 2007 s'han iniciat nous ensenyaments i que són els següents: Coral Juvenil, oberta als quatre barris de la Ciutat per a alumnes d'entre 8 i 16 anys, Coral d'Adults, oberta al barri de Sant Pere i Sant Pau, i podran accedir cantaires a partir de 16 anys, Taller d'improvisació per a Adults, obert al barri de

ENSENYAMENT

Bonavista, per a cantaires a partir de 16 anys, Línia d'Educació Infantil i Nivell Elemental (segon cicle).

ACEM

Per altra part, i referent a l'Escola Municipal de Música, cal destacar que aquesta s'ha inscrit a l'ACEM, que es tracta d'una associació sense ànim de lucre amb l'objectiu de coordinar esforços, intercanviar experiències i elaborar projectes que beneficiïn i garanteixin la qualitat i la quantitat de l'ensenyament musical.

ACTIVITATS PRÒPIES DE L'ESCOLA MUNICIPAL DE MÚSICA

CICLES DE SANTA CECÍLIA I NADAL

Dijous 22: CONCERT DE STA. CECÍLIA. "La família Bach", a càrrec del Quintet de solistes de l'Orquestra Camerata XXI i David Puertas, narrador.

Dissabte 24: "La música dels panderos". 10:00 h Xerrada-demostració, a càrrec de Mauricio Molina. 11:30 h Taller pràctic (obert a alumnes de percussió. Inscripcions a l'Escola de Música).

DESEMBRE

Dilluns 3: Audició de St. Nicolau, a les aules de l'Escola de Música del Barris de Sant Pere i Sant Pau, Bonavista, Sant Salvador i Campclar.

Dijous 13: Concert de Nadal. Alumnes de l'Aula Centre i de l'Aula d'Instruments Tradicionals.

Divendres 14: Concert "Altres Músiques" a càrrec de Mini Música

Dilluns 17: Concert Nadal, per a tots els alumnes de l'Escola Municipal de Musica.

Per últim, cal destacar que l'Escola Municipal de Música va realitzar un intercanvi amb l'Escola Municipal de Música de Barañain (Navarra).

MÚSIQUES SOCIALS

Pel que fa a les músiques socials, cal destacar que s'ha realitzat la VI edició de les Pinzellades musicals, la IV Edició de Joves Guitarristes, i s'ha continuat amb el projecte de Música a les Escoles d'Educació Especial i amb el projecte iniciat de la música a les llars d'infants.

MUSEU D'HISTÒRIA (PATRIMONI HISTÒRIC)

Durant l'any 2007 el **MUSEU D'HISTÒRIA** ha tramitat 252 expedients, dels quals 118 han estat a instància de ciutadans, d'entitats o d'altres institucions o departaments, i 134, per iniciativa de la tinenta d'alcalde de Patrimoni.

A efectes estadístics, els expedients es poden dividir en els següents apartats:

- 14 de relacionats amb la gestió del pressupost municipal, subvencions o finançament aliè
- 9 d'activitats de difusió cultural
- 26 d'actuacions de conservació i manteniment dels recintes històrics
- 35 d'autoritzacions d'utilització dels espais històrics per diversos actes
- 27 d'actuacions de promoció de Tarragona Patrimoni Mundial
- 22 de relacionats amb l'organització del Departament
- 34 d'actuacions en relació amb el fons del Museu
- 13 de seguiment d'intervencions arqueològiques i excavacions
- 10 de publicacions del Museu
- 18 d'obres d'inversió i encàrrec de projectes
- 11 d'organització de viatges de treball i assistència a cursos de formació
- 21 d'informes diversos
- 10 d'acords o convenis de col.laboració
- 2 d'activitats relacionades amb la política lingüística

De tots aquests expedients tramitats durant l'any 2007, destaquen per la seva importància els següents:

- Jornades Tàrraco Viva
- Diverses actuacions com a membres del Grupo de Ciudades Españolas Patrimonio de la Humanidad
- Adquisició d'un dibuix del segle XVII del pintor Bazzicaluva
- Convenis amb la Generalitat per obres de restauració de la muralla i obres d'emergència
- Inici de la col.lecció TAU (treballs d'arqueologia urbana)
- Millora enllumenat circ
- Actuació d'emergència a Ca la Garsa
- Projecte de política lingüística municipal
- Actuacions de promoció de la candidatura de Tarragona Capital Cultural 2016

MUSEU D'HISTÒRIA (PATRIMONI HISTÒRIC)

El Departament d'Administració del Museu d'Història comença a gestionar el projecte Tarragona 2016, les actuacions relacionades amb la política lingüística i la gestió administrativa de l'Arxiu Històric municipal. Tot plegat fa que es converteixi, en la pràctica, en el Departament Municipal de Patrimoni Històric.

Això és tot el que ha d'exposar el funcionari que sotasigna.

Tarragona, 17 de març de 2008

EL SECRETARI GENERAL

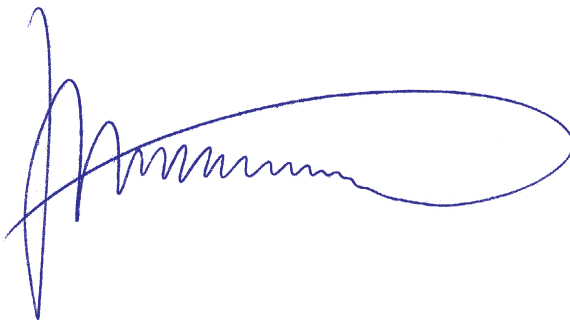

Signat: Ponç Mascaró Forcada

